

**Электронный периодический
научный журнал**

«SCI-ARTICLE.RU»

<http://sci-article.ru>

№6 (февраль) 2014

Редколлегия

1. **Сорокопудов Владимир Николаевич**. Доктор сельскохозяйственных наук, профессор. ФГАОУ ВПО "Белгородский государственный национальный исследовательский университет".
2. **Кузнецова Ирина Павловна**. Кандидат социологических наук. Докторант Санкт-Петербургского Университета, социологического факультета, член Российского общества социологов - РОС, член Европейской Социологической Ассоциации -ESA.
3. **Шапауов Алиби Кабыкенович**. Кандидат филологических наук, профессор. Казахстан. г.Кокшетау. Кокшетауский государственный университет имени Ш. Уалиханова.
4. **Жолдубаева Ажар Куанышбековна**. Доктор философских наук, профессор кафедры религиоведения и культурологии факультета философии и политологии Казахского Национального Университета имени аль-Фараби (Казахстан, Алматы).
5. **Калягин Алексей Николаевич**. Доктор медицинских наук, профессор. Заведующий кафедрой пропедевтики внутренних болезней ГБОУ ВПО "Иркутский государственный медицинский университет" Минздрава России, действительный член Академии энциклопедических наук, член-корреспондент Российской академии естествознания, Академии информатизации образования, Балтийской педагогической академии.
6. **Грошева Надежда Борисовна**. Доктор экономических наук, доцент, декан САФ БМБШ ИГУ.
7. **Смирнова Юлия Георгиевна**. Кандидат педагогических наук, ассоциированный профессор (доцент) Алматинского университета энергетики и связи.
8. **Надькин Тимофей Дмитриевич**. Профессор кафедры отечественной истории и этнологии ФГБОУ ВПО "Мордовский государственный педагогический институт имени М. Е. Евсевьева", доктор исторических наук, доцент (Республика Мордовия, г. Саранск).
9. **Лахтин Юрий Владимирович**. Кандидат медицинских наук, доцент кафедры стоматологии и терапевтической стоматологии Харьковской медицинской академии последипломного образования.
10. **Шаргородская Наталья Леонидовна**. Кандидат наук по госуправлению, помощник заместителя председателя Одесского областного совета.
11. **Чернова Ольга Анатольевна**. Доктор экономических наук, зав.кафедрой финансов и бухучета Южного федерального университета (филиал в г.Новошахтинске).
12. **Назарова Ольга Петровна**. Кандидат технических наук, доцент кафедры Высшей математики и физики Таврического государственного агротехнологического университета (г. Мелитополь, Украина).
13. **Король Дмитрий Михайлович**. Доктор медицинских наук, профессор, заведующий кафедрой пропедевтики ортопедической стоматологии ВДНЗУ "Украинская медицинская стоматологическая академия".

14. **Бозоров Бахритдин Махаммадиевич**. Кандидат биологических наук, доцент, зав.кафедрой "Физиология, генетика и биохимии" Самаркандского государственного университета Узбекистан.
15. **Ковбан Андрей Владимирович**. Кандидат юридических наук, доцент кафедры административного и уголовного права, Одесская национальная морская академия, Украина.
16. **Остапенко Ольга Валериевна**. Кандидат медицинских наук, старший преподаватель кафедры гистологии и эмбриологии Национального медицинского университета имени А.А. Богомольца (Киев, Украина).
17. **Бойко Наталья Николаевна**. Кандидат юридических наук, доцент. Стерлитамакский филиал ФГБОУ ВПО "БашГУ".
18. **Короткова Надежда Владимировна**. Кандидат педагогических наук, доцент кафедры русского языка ФГБОУ ВПО "Липецкий государственный педагогический институт".
19. **Александрова Елена Геннадьевна**. Доктор филологических наук, преподаватель-методист Омского учебного центра ФПС.
20. **Гукалова Ирина Владимировна**. Доктор географических наук, ведущий научный сотрудник Института географии НАН Украины.
21. **Головина Татьяна Александровна**. Доктор экономических наук, доцент кафедры "Экономика и менеджмент" ФГБОУ ВПО "Государственный университет - учебно-научно-производственный комплекс" г. Орел. Россия.
22. **Яковлев Владимир Вячеславович**. Кандидат педагогических наук, профессор Российской Академии Естествознания, почетный доктор наук (DOCTOR OF SCIENCE, HONORIS CAUSA).
23. **Бублик Николай Александрович**. Доктор сельскохозяйственных наук, профессор, Институт садоводства Национальной академии аграрных наук Украины, г. Киев.
24. **Егорова Олеся Ивановна**. Кандидат филологических наук, старший преподаватель кафедры теории и практики перевода Сумского государственного университета (г. Сумы, Украина).
25. **Левкин Григорий Григорьевич**. Кандидат ветеринарных наук, доцент ФГБОУ ВПО "Омский государственный университет путей сообщения".
26. **Поляков Евгений Михайлович**. Кандидат политических наук, преподаватель кафедры социологии и политологии ВГУ (Воронеж); Научный сотрудник (стажер-исследователь) Института перспективных гуманитарных исследований и технологий при МГГУ (Москва).
27. **Бектурова Жанат Базарбаевна**. Кандидат филологических наук, доцент Евразийского национального университета им. Л. Н. Гумилева (Республика Казахстан, г. Астана).
28. **Дегтярь Андрей Олегович**. Доктор наук по государственному управлению, кандидат экономических наук, профессор, заведующий кафедрой менеджмента и администрирования Харьковской государственной академии культуры.

29. **Бай Татьяна Владимировна**. Кандидат педагогических наук, доцент ФГБОУ ВПО "Южно-Уральский государственный университет" (национальный исследовательский университет).
30. **Лаврентьев Владимир Владимирович**. Доктор технических наук, доцент, академик РАЕ, МААНОИ, АПСН. Директор, заведующий кафедрой Горячеключевского филиала НОУ ВПО Московской академии предпринимательства при Правительстве Москвы.
31. **Карякин Дмитрий Владимирович**. Кандидат технических наук, специальность 05.12.13 - системы, сети и устройства телекоммуникаций. Старший системный инженер компании Juniper Networks.
32. **Орехов Владимир Иванович**. Доктор экономических наук, профессор, заведующий кафедрой экономики инноваций ООО "Центр помощи профессиональным организациям".
33. **Орехова Татьяна Романовна**. Кандидат экономических наук, заведующий кафедрой управления инновациями в реальном секторе экономики ООО "Центр помощи профессиональным организациям".
34. **Рибцун Юлия Валентиновна**. Кандидат педагогических наук, старший научный сотрудник лаборатории логопедии Института специальной педагогики Национальной академии педагогических наук Украины.
35. **Олейник Татьяна Алексеевна**. Кандидат педагогических наук, доцент, профессор кафедры ИТ Харьковского национального педагогического университета имени Г.С.Сковороды.
36. **Кузьмина Татьяна Ивановна**. Кандидат психологических наук, доцент кафедры общей психологии ГБОУ ВПО "Московский городской психолого-педагогический университет", доцент кафедры специальной психологии и коррекционной педагогики НОУ ВПО "Московский психолого-социальный университет", член Международного общества по изучению развития поведения (ISSBD).
37. **Гайдученко Юрий Сергеевич**. Кандидат ветеринарных наук, доцент кафедры анатомии, гистологии, физиологии и патологической анатомии ФГБОУ ВПО "Омский государственный аграрный университет имени П.А. Столыпина".
38. **Ланин Борис Александрович**. Доктор филологических наук, профессор, заведующий лабораторией ИСМО РАО.
39. **Супрун Элина Владиславовна**. Доктор медицинских наук, профессор кафедры общей фармакологии и безопасности лекарств Национального фармацевтического университета, г.Харьков, Украина.
40. **Сазонов Сергей Юрьевич**. Кандидат технических наук, доцент кафедры Информационных систем и технологий ФГБОУ ВПО "Юго-Западный государственный университет".
41. **Беляева Наталия Владимировна**. Кандидат филологических наук, доцент кафедры русского языка, литературы и методики преподавания Школы педагогики Дальневосточного федерального университета.

42. **Кебалова Любовь Александровна**. Кандидат педагогических наук, старший преподаватель кафедры геоэкологии и устойчивого развития Северо-Осетинского государственного университета имени К.Л. Хетагурова (Владикавказ).
43. **Слизкова Елена Владимировна**. Кандидат педагогических наук, доцент кафедры социальной педагогики и педагогики детства ФГБОУ ВПО "Ишимский государственный педагогический институт им. П.П. Ершова".
44. **Закирова Оксана Вячеславовна**. Кандидат филологических наук, доцент кафедры русского языка и контрастивного языкознания Елабужского института Казанского (Приволжского) федерального университета.
45. **Фадейчева Галина Всеволодовна**. Кандидат экономических наук, профессор, зав. кафедрой экономики и финансовых дисциплин АНО ВПО "Владимирский институт бизнеса".
46. **Моторина Валентина Григорьевна**. Доктор педагогических наук, профессор, зав. кафедрой математики Харьковского национального педагогического университета им. Г.С. Сковороды.
47. **Розыходжаева Гульнора Ахмедовна**. Доктор медицинских наук, руководитель клинко-диагностического отдела Центральной клинической больницы №1 Медико-санитарного объединения; доцент кафедры ультразвуковой диагностики Ташкентского института повышения квалификации врачей; член Европейской ассоциации кардиоваскулярной профилактики и реабилитации (EACPR), Европейского общества радиологии (ESR), член Европейского общества атеросклероза (EAS), член рабочих групп атеросклероза и сосудистой биологии („Atherosclerosis and Vascular Biology“), периферического кровообращения („Peripheral Circulation“), электронной кардиологии (e-cardiology) и сердечной недостаточности Европейского общества кардиологии (ESC), Ассоциации «Российский доплеровский клуб», Deutsche HerzStiftung.
48. **Джумагалиева Куляш Валитхановна**. Кандидат исторических наук, доцент Казахской инженерно-технической академии, г.Астана, профессор Российской академии естествознания.
49. **Галкин Александр Федорович**. Доктор технических наук, старший научный сотрудник, профессор Национального минерально-сырьевого университета "Горный", г. Санкт-Петербург.
50. **Колесникова Галина Ивановна**. Доктор философских наук, член-корреспондент Российской академии естествознания, заслуженный деятель науки и образования, профессор кафедры Гуманитарных и социально-экономических дисциплин Института водного транспорта им. Г.Я. Седова ФГБОУ ВПО «Государственный морской университет им. адм. Ф.Ф. Ушакова».
51. **Катков Юрий Николаевич**. Кандидат экономических наук, доцент кафедры бухгалтерского учета и налогообложения Брянского государственного университета имени академика И.Г. Петровского.
52. **Акпамбетова Камшат Макпалбаевна**. Кандидат географических наук, доцент Карагандинского государственного университета (Республика Казахстан).
53. **Зинченко Виктор Викторович**. Доктор философских наук, профессор, главный научный сотрудник Института высшего образования Национальной

академии педагогических наук Украины; профессор Института общества Киевского университета имени Б. Гринченко; профессор, заведующий кафедрой менеджмента Украинского гуманитарного института; руководитель Международной лаборатории образовательных технологий Центра гуманитарного образования Национальной академии наук Украины. Действительный член The Philosophical Pedagogy Association. Действительный член Towarzystwa Pedagogiki Filozoficznej im. Bronisława F.Trentowskiego.

54. **Боровой Евгений Михайлович**. Кандидат философских наук, доцент, Сибирский государственный университет телекоммуникаций и информатики (г. Новосибирск).

55. **Ермакова Елена Владимировна**. Кандидат педагогических наук, доцент, Ишимский государственный педагогический институт.

56. **Агакишиева Тахмина Сулейман кызы**. Доктор философии, научный сотрудник Института Философии, Социологии и Права при Национальной Академии Наук Азербайджана, г.Баку.

57. **Церцвадзе Мзия Гилаевна**. Кандидат филологических наук, профессор, Государственный университет им. А. Церетели (Грузия, Кутаиси).

58. **Жерновникова Оксана Анатольевна**. Кандидат педагогических наук, доцент, Харьковский национальный педагогический университет имени Г.С. Сковороды.

59. **Вицентий Александр Владимирович**. Кандидат технических наук, научный сотрудник, доцент кафедры информационных систем и технологий, Институт информатики и математического моделирования технологических процессов Кольского НЦ РАН, Кольский филиал ПетрГУ.

60. **Попова Юлия Михайловна**. Кандидат экономических наук, доцент кафедры международной экономики и маркетинга Полтавского национального технического университета им. Ю. Кондратюка.

61. **Лушников Александр Александрович**. Кандидат исторических наук, член Международной Ассоциации славянских, восточноевропейских и евразийских исследований. Место работы: Центр технологического обучения г.Пензы, методист.

62. **Мелкадзе Нанули Самсоновна**. Кандидат филологических наук, доцент, преподаватель департамента славистики Кутаисского государственного университета.

СОДЕРЖАНИЕ

HTTP://SCI-ARTICLE.RU	1
РЕДКОЛЛЕГИЯ	2
БИОЛОГИЯ	9
ЗАПАС УГЛЕРОДА В КОМПОНЕНТАХ ЛАБИЛЬНОГО ОРГАНИЧЕСКОГО ВЕЩЕСТВА В ТЕХНОГЕННОНАРУШЕННЫХ ПОЧВАХ ВОСТОЧНО-БЕЙСКОГО УГОЛЬНОГО РАЗРЕЗА	9
БИОЛОГИЯ, ЭКОЛОГИЯ	13
АНАЛИЗ СОСТОЯНИЯ ЖАБР СОМА ОБЫКНОВЕННОГО (SILURUS GLANIS)	13
БОТАНИКА.....	16
ЭЛЕМЕНТНЫЙ СОСТАВ СЕМЯН НЕКОТОРЫХ ВИДОВ РОДА JUGLANS L. В УСЛОВИЯХ БРЯНСКОЙ ОБЛАСТИ	16
ИНФОРМАЦИОННЫЕ ТЕХНОЛОГИИ	19
ОБЗОР СЕМАНТИЧЕСКИХ МОДЕЛЕЙ ПЕРЕВОДА	19
ИСКУССТВОВЕДЕНИЕ, ИСТОРИЯ, КУЛЬТУРОЛОГИЯ.....	25
ПАНТЕЛЕЙМОН МУСИЕНКО – ПРОДУКТ СОВЕТИЗАЦИИ УКРАИНСКОГО ИСКУССТВОВЕДЕНИЯ	25
ИСТОРИЯ	30
ЭПИСТОЛЯРНОЕ НАСЛЕДИЕ КАК ИСТОЧНИК ИЗУЧЕНИЯ ПОВСЕДНЕВНОЙ ЖИЗНИ РЕПРЕССИРОВАННОЙ АКАДЕМИЧЕСКОЙ ЭЛИТЫ УКРАИНЫ В 1920-1930-х гг.	30
О НЕКОТОРЫХ ПРАВИЛАХ ГОСТЕВОГО ЭТИКЕТА МОРДВЫ	37
И. И. СОКОЛОВ И ЕГО ИССЛЕДОВАНИЯ ПЕРИОДА СОТРУДНИЧЕСТВА С УКРАИНСКОЙ АКАДЕМИЕЙ НАУК (1919–1929 гг.)	40
ИСТОРИЯ, ПОЛИТОЛОГИЯ, ФИЛОСОФИЯ.....	49
ОБРАЗ РОДРИГО БОРДЖИА КАК ВОЗМОЖНОГО ОБЪЕДИНИТЕЛЯ ИТАЛЬЯНСКИХ ЗЕМЕЛЬ: АНАЛИЗ ПО ПРИНЦИПАМ МАКИАВЕЛЛИЗМА	49
ЛИНГВИСТИКА.....	55
СЛОЖНОЕ СИНТАКСИЧЕСКОЕ ЦЕЛОЕ С ПАРАЛЛЕЛЬНОЙ СВЯЗЬЮ В ПРОИЗВЕДЕНИЯХ НАРОДНОГО ПИСАТЕЛЯ МОРДОВИИ К.Г. АБРАМОВА.....	55
МАРКЕТИНГ.....	59
ПОЗИЦИОНИРОВАНИЕ ТОРГОВЫХ ПРЕДПРИЯТИЙ: ПРОЦЕДУРА ВЫЯВЛЕНИЯ И КОРРЕКТИРОВКИ ОШИБОК	59
АНАЛИЗ ТЕНДЕНЦИЙ ИЗМЕНЕНИЯ МОТИВАЦИИ СОВРЕМЕННОГО ПОТРЕБИТЕЛЯ НА ПРИМЕРЕ ПОТРЕБИТЕЛЕЙ ООО «ГЕЛИОС»	64
МАШИНОСТРОЕНИЕ, ТЕХНИКА.....	67
ЦЕНТРОБЕЖНАЯ ФОРСУНКА С ВЫСОКОЙ СТЕПЕНЬЮ РАСКРЫТИЯ СОПЛА, КАК ВАЖНЫЙ ЭЛЕМЕНТ СИСТЕМ РАСПЫЛА ЖИДКОСТИ.....	67
МЕДИЦИНА.....	75
ИЗУЧЕНИЕ ДИНАМИКИ ЗНАНИЙ ШКОЛЬНИКОВ В ПРОЦЕССЕ ПРОВЕДЕНИЯ ПРОТИВОВЕНЕРИЧЕСКОЙ ПРОПАГАНДЫ	75
МЕНЕДЖМЕНТ, СОЦИОЛОГИЯ, ФИЛОСОФИЯ, ЭКОНОМИКА	82
ДУХОВНО-ЦЕННОСТНАЯ ИДЕНТИЧНОСТЬ В ИНТЕГРАЦИИ ВЕКТОРОВ ОБЩЕСТВЕННОГО РАЗВИТИЯ И ЭКОНОМИЧЕСКИХ МОДЕЛЕЙ.....	82
ОБРАЗОВАНИЕ.....	92
СТАТИСТИЧЕСКАЯ РАЗРАБОТКА ВАРИАНТОВ ВЫБОРА ВЕКТОРА ПРОЦЕССА РАЗВИТИЯ «СУБЪЕКТА УПРАВЛЕНИЯ»	92

ОБРАЗОВАНИЕ, ПСИХОЛОГИЯ	103
ПСИХОЛОГИЧЕСКИЙ ФОРМАТ ИЗУЧЕНИЯ ПРОБЛЕМЫ ПЕРФЕКЦИОНИЗМА	103
ПЕДАГОГИКА	109
ОБЕСПЕЧЕНИЕ САМОРЕАЛИЗАЦИИ СТУДЕНТОВ ЭКОНОМИЧЕСКИХ СПЕЦИАЛЬНОСТЕЙ ЧЕРЕЗ СИСТЕМУ ОРГАНИЗАЦИИ САМОСТОЯТЕЛЬНОЙ УЧЕБНОЙ ДЕЯТЕЛЬНОСТИ В ВУЗЕ	109
ПЕДАГОГИКА, ИНФОРМАЦИОННЫЕ ТЕХНОЛОГИИ	114
ПРОБЛЕМНОЕ ОБУЧЕНИЕ БУДУЩИХ УЧИТЕЛЕЙ ТЕХНОЛОГИЙ С ПОМОЩЬЮ ИНФОРМАЦИОННО-ТЕХНИЧЕСКИХ СРЕДСТВ	114
ПСИХОЛОГИЯ	119
ЛИЧНОСТНЫЕ ОСОБЕННОСТИ ВЛАДЕЛЬЦЕВ МАЛОГО БИЗНЕСА: ТОЧКА ЗРЕНИЯ КОНЦЕПЦИИ ЛИЧНОСТНОЙ БЕСПОМОЩНОСТИ.....	119
ПОЛИТОЛОГИЯ	129
О СООТНОШЕНИИ ПОНЯТИЙ «ГОСУДАРСТВО» И «НАЦИЯ»	129
ОПЫТ БОРЬБЫ С КОРРУПЦИЕЙ В АЗИАТСКИХ СТРАНАХ.....	132
ЗАРУБЕЖНЫЙ ОПЫТ РАЗВИТИЯ И ЗАКОНОДАТЕЛЬНОГО РЕГУЛИРОВАНИЯ ПОЛИТИЧЕСКОГО ЛОББИЗМА И ВОЗМОЖНОСТИ ЕГО ВНЕДРЕНИЯ В УКРАИНЕ	138
ВЛАСТЬ В ПОЛИТИЧЕСКОЙ ТЕОРИИ МАКСА ВЕБЕРА	146
ТИПОЛОГИЯ ПОЛИТИЧЕСКОГО ГОСПОДСТВА В ТРУДАХ М. ВЕБЕРА	150
ПОЛИТОЛОГИЯ, РЕЛИГИОВЕДЕНИЕ	156
ВЛИЯНИЕ ФОРТУНЫ И БОГА НА ЖИЗНЬ ЧЕЛОВЕКА (СОГЛАСНО РАБОТЕ Н.МАКИАВЕЛЛИ «ГОСУДАРЬ»).....	156
ПОЛИТОЛОГИЯ, ФИЛОСОФИЯ	160
РАЗВИТИЕ КОНЦЕПЦИЙ ПОЛИТИЧЕСКОЙ ФИЛОСОФИИ ПОД ВЛИЯНИЕМ ИСТОРИЧЕСКОГО КОНТЕКСТА НА ПРИМЕРЕ ТРУДОВ НИКОЛО МАКИАВЕЛЛИ, ТОМАСА ГОББСА И ДЖОНА ЛОККА... ..	160
СЕЛЬСКОЕ ХОЗЯЙСТВО	170
СПОСОБ ОБЖАРИВАНИЯ ЗЕРНА ЯЧМЕНЯ В СРЕДЕ НАГРЕТОГО КОРМОВОГО ЖИРА	170
ВЛИЯНИЕ ВВОДНОГО СКРЕЩИВАНИЯ НА РОСТ И РАЗВИТИЕ МЯСОЯЧНЫХ ЦЫПЛЯТ	173
ЗАВИСИМОСТЬ УРОЖАЯ ЯРОВОЙ ПШЕНИЦЫ И ЭФФЕКТИВНОСТИ МИНЕРАЛЬНЫХ УДОБРЕНИЙ ОТ УРОВНЕЙ АТМОСФЕРНЫХ ОСАДКОВ ПО ПЕРИОДАМ ВЕГЕТАЦИИ В УСЛОВИЯХ ЛЕСОСТЕПИ ПРИАНГАРЬЯ	178
ГЕНЕТИКО-ИНФОРМАЦИОННЫЙ ПРОФИЛЬ ИММУНОГЕНЕТИЧЕСКОЙ СТРУКТУРЫ КУР РАЗНОГО НАПРАВЛЕНИЯ ПРОДУКТИВНОСТИ.....	184
СОЦИОЛОГИЯ	188
УРОВЕНЬ ОБРАЗОВАНИЯ КАК ФАКТОР ПРОЯВЛЕНИЯ СТЕПЕНИ РЕЛИГИОЗНОСТИ МОЛОДЕЖИ АСТРАХАНСКОЙ ОБЛАСТИ.....	188
ТУРИЗМ	195
ЭКОНОМИЧЕСКАЯ СУЩНОСТЬ РЕГИОНАЛЬНОГО РЫНКА ТУРИЗМА	195
ФИЛОЛОГИЯ	211
РАЗВИТИЕ ПРОСВЕТИТЕЛЬСКИХ ИЗДАНИЙ ДЛЯ НАРОДА В РОССИИ НА РУБЕЖЕ XIX–XX ВВ.	211
ЭКОНОМИКА	215
МОЛОДЕЖНЫЙ РЫНОК ТРУДА САРАТОВСКОЙ ОБЛАСТИ.....	215
МЕХАНИЗМЫ НАКОПЛЕНИЯ ДЕСТРУКТИВНОГО КОГЕРЕНТНОГО ПОТЕНЦИАЛА БАНКОВСКОЙ СИСТЕМЫ И РЕАЛИЗАЦИИ СИСТЕМНЫХ РИСКОВ	219
РАЗВИТИЕ КОНКУРЕНТНЫХ ОТНОШЕНИЙ В ЭЛЕКТРОЭНЕРГЕТИКЕ	224
ПРОБЛЕМЫ КАДРОВОГО ОБЕСПЕЧЕНИЯ В АПК РЕСПУБЛИКИ БЕЛАРУСЬ.....	228
СТАТИСТИЧЕСКИЙ ОБЗОР ТЕНДЕНЦИЙ РАЗВИТИЯ РЫНКА РОЗНИЧНОЙ ТОРГОВЛИ В ПСКОВСКОЙ ОБЛАСТИ	232

Биология

ЗАПАС УГЛЕРОДА В КОМПОНЕНТАХ ЛАБИЛЬНОГО ОРГАНИЧЕСКОГО ВЕЩЕСТВА В ТЕХНОГЕННОНАРУШЕННЫХ ПОЧВАХ ВОСТОЧНО- БЕЙСКОГО УГОЛЬНОГО РАЗРЕЗА

Швабенланд Ирина Сергеевна

канд.биол.наук, доцент
ХГУ им. Н.Ф. Катанова
доцент

Ключевые слова: лабильное органическое вещество, техногеннонарушенные почвы, запас углерода, фитоценоз, агроценоз, растительное вещество, корни, мортмасса, зеленая масса

Keywords: labile organic matter, technogenically disturbed soil, stock carbon, phytocenosis, agrocenosis, vegetable matter, roots, dead weight, green mass

Аннотация: В статье представлен материал по запасам углерода, сосредоточенного в компонентах лабильного органического вещества техногеннонарушенных почв. Даны количественные показатели по структуре и запасам углерода растительного вещества, а также произведен расчет концентрации углерода в компонентах растительного вещества техногеннонарушенных почв

Abstract: The material is presented in article on stocks of the carbon concentrated in components of labile organic substance the tekhnogennonarushennykh of soils. Quantitative indices on structure and stocks of carbon of vegetable substance are given, and also calculation of concentration of carbon in components of vegetable substance the tekhnogennonarushennykh of soils is made

УДК 631.4

Степень преобразованности естественного ландшафта даже одним и тем же способом может быть различной. При этом нарушается растительный покров и почвенный покров. Примером таких ландшафтов можно считать отвалы вскрышных и вмещающих пород каменноугольных разрезов Хакасии и Кузбасса. Под влиянием антропогенной нагрузки в экосистемах запасы углерода органического вещества уменьшаются в результате снижения запасов растительного вещества и почвенных органических соединений. Это обусловлено в основном быстрой минерализацией различных фракций углерода легкоминерализуемого органического вещества. Среди сельскохозяйственных воздействий наибольшее влияние на систему углерода органического вещества оказывает возделывание почвы. При сенокошении обычно снижаются запасы надземной фитомассы, при интенсивной пастбищной нагрузке – запасы надземной и подземной фитомассы и запасы углерода почвенного лабильного органического вещества [4]. Освоение же под пашню приводит не только к резкому снижению запасов подземной фитомассы и мортмассы, но и к быстрому

уменьшению содержания фракций лабильного и подвижного почвенного органического вещества [2,6].

Исследования проводились на техногенных ландшафтах Восточно-Бейского угольного разреза, расположенного в южной части Минусинского каменноугольного бассейна на правом берегу реки Абакан. С запада и юга-запада оно ограничивается отрогами Кузнецкого Алатау, на севере граничит с Изыхским месторождением, с востока и северо-востока ограничено Восточным Саяном, а с юга – Западным Саяном. По административному делению входит в состав Бейского района Республики Хакасия. Площадь месторождения является северной частью Кайбальской степи.

Цель исследования – определить запас углерода в компонентах лабильного органического вещества в техногеннонарушенных почвах Восточно-Бейского угольного разреза.

Для реализации поставленной цели, были сформулированы следующие задачи:

1. Определить структуру и запас углерода в основных компонентах лабильного органического вещества естественных и техногеннонарушенных почв.
2. Рассчитать концентрацию углерода в компонентах растительного вещества техногеннонарушенных почв.

Пул почвенного органического вещества состоит из лабильных (Слов) и гумусовых веществ (Сгв). Пул Сгв, в свою очередь, авторы разделяют по степени подвижности на подвижное (Сппов) и устойчивое (Суов) органическое вещество. Тогда Слов совместно с Смм и Сппов представляют собой пул легкоминерализуемого органического вещества (Слмов) [4,5].

Естественные почвы окрестностей Восточно-Бейского угольного разреза находятся в благоприятных местообитаниях с выровненным или слабонаклонным рельефом и в отсутствии других лимитирующих факторов, определяемых техногенезом, развитие сукцессионных процессов происходит наиболее быстрыми темпами. Это диагностируется переходом экосистемы в более поздние стадии эволюции, что сопровождается увеличением запасов растительного вещества (табл. 1).

Таблица 1. Структура и запас углерода в основных компонентах лабильного органического вещества в слое почвы 0-20 см естественных почв, тС/га

Район исследования	Почва	Экосистема	Мортмасса (Смм)	Живые корни (С _Р)
Бейский район	Чернозем обыкновенный	Ирисово-кострецово-разнотравная	3,86	1,59
		Пшеница	2,78	1,99

Таким образом, запасы углерода в подземных растительных остатках естественного фитоценоза составляют в черноземе обыкновенном на ирисово-кострецово-разнотравной ассоциации фитоценоза 3,86 тС/га. Сравнительно, запасы углерода в подземных растительных остатках агроценоза ниже относительно фитоценоза, что свидетельствуют о том, что в состав растительного вещества агроценозов до уборки урожая входят отмершие части надземной фитомассы, корни основной культуры и сорняков, а также присутствующая мортмасса в почве. После уборки растительное вещество состоит из старой мортмассы и пожнивных и корневых остатков фитомассы данного года.

Отметим, что изученные почвы травяных экосистем претерпевали сильную пастбищную нагрузку, в результате чего запас углерода в подземных растительных остатках имеет очень низкий показатель, что обусловлено типом почвы и гидротермическими условиями региона исследования.

Запасы углерода в компонентах растительного вещества определяются преимущественно их массой. Закономерности изменений запаса углерода в подземной сфере агро- и фитоценозов на различных почвах аналогичны закономерностям изменений массы самих растительных остатков.

Известно, что запасы углерода в растительном веществе зависят не только от запасов различных компонентов растительного вещества, но и от концентрации углерода в них. Рассмотрим на примере отвалов Восточно-Бейского угольного разреза показатели концентрации углерода в компонентах растительного вещества (табл. 2).

Таблица 2. Концентрация углерода в компонентах растительного вещества техногеннонарушенных почв, %

Органы растений	2010 год	2012 год	Среднее за 2010-2012 гг.
зеленая масса	47,85	49,54	48,70
ветошь	43,18	46,57	44,88
подстилка	39,67	41,12	40,40
корни	44,56	46,79	46,68
мм>2	33,82	43,13	38,48
мм<2	34,45	40,91	37,68
зеленая масса	49,01	51,12	50,07
ветошь	43,22	45,61	44,42
подстилка	39,81	41,98	40,90
корни	44,18	46,23	45,21
мм>2	40,33	42,14	41,24
мм<2	38,58	41,18	39,88

По содержанию углерода в растительном веществе изученных почв также наблюдается своя специфика. Отметим, что концентрация углерода в корнях везде выше, чем в мортмассе, и ниже, чем в зеленой части растений. Максимальное содержание углерода в корнях составляет 46,68 % .

Концентрация углерода в зеленой части техногеннонарушенных почв варьирует в пределах 48,70 – 50,07 %. Выявлено также неодинаковое содержание углерода на одной и той же пробной площади в зеленых надземных органах и в корнях. Во всех техногеннонарушенных почвах наблюдается аналогичная ситуация: зеленая масса растений содержит углерода примерно в 1,1 раза больше, чем корни.

Также, просматриваются некоторые различия в концентрации углерода и в мортмассе: в исследуемых почвах в крупной мортмассе она выше, чем в мелкой. Так как мелкая мортмасса уже затронута процессами гумификации, то содержание углерода в ней немного меньше. Четких закономерностей в концентрации углерода в растительном веществе разных травяных фитоценозов и агроценозов, сформированных на техноземах и естественных почвах, не обнаруживается, что можно объяснить изменением видового состава и встречаемости видов растений под влиянием генетических и экологических факторов [1].

Общим для всех изученных почв является преобладание запасов растительного вещества в почве над надземными запасами. По мнению А.А. Титляновой с соавторами (1993), чем резче меняются экологические условия почвы, тем выше запасы корней и их доля в общей фитомассе [5].

Функционирование экосистем зависит не только от общего запаса корней, но и от распределения их в почвенном профиле. Главная причина приуроченности корней к тому или иному слою почвы – уровень содержания влаги и элементов питания, особенно азота [3].

Необходимо отметить, что запасы углерода в растительном веществе на рекультивированных отвалах, характеризующие степень плодородия почвы, ее биологическую продуктивность, нисколько не уступают, а наоборот, даже преобладают над таковыми в естественных почвах.

Таким образом, техногеннонарушенные почвы, формирующиеся на отвалах, практически не отличаются по пространственному варьированию показателей гумусного и биологического состояния от естественных почв региона.

Особенности техногенного этапа рекультивации определяют высокую вариабельность химических и биологических свойств различных слоев вскрыши Восточно-Бейского угольного разреза Хакасии.

Литература:

1. Ильин, В.Б. Элементарный химический состав растений [Текст]: монография / В.Б. Ильин. – Новосибирск: «Наука». Сиб. отд-ние, 1985. – 129 с.
2. Кирюшин, В.И., Ткаченко, Г.И. О нисходящей миграции нитратов в черноземах Сибири при сельскохозяйственном использовании // Почвоведение, 1993. № 2. С. 34-44.
3. Столба, П.Д. Влияние органического вещества растительных остатков на свойства дерново-подзолистых почв и продуктивность сельскохозяйственных культур [Текст]: автореф. дис. ... канд. биол. наук / П.Д. Столба. – М., 1991. – 25 с.
4. Титлянова, А.А. Продукционный процесс в агроценозах [Текст] / А.А. Титлянова, Н.А. Тихомирова Н.Г. Шатохина. – Новосибирск: Наука. Сиб. Отд-ние, 1982. – С. 184.
5. Титлянова А.А., Кирюшин В.И., Охинько И.П. и др. Агроценозы степной зоны.

Новосибирск: Наука. Сиб. отд-ие, 1984. 264 с.

Б. Шарков, И.Н. Минерализация и баланс органического вещества в почвах агроценозов Западной Сибири: Автореферат дисс. д-ра биол. наук. – Новосибирск. – 1997. – 37 с.

Биология, Экология

АНАЛИЗ СОСТОЯНИЯ ЖАБР СОМА ОБЫКНОВЕННОГО (SILURUS GLANIS)

Клишин Александр Юрьевич

Бакалавр экологии

Астраханский государственный технический университет

Магистрант

Научный руководитель - Федорова Надежда Николаевна, Астраханский государственный технический университет, кафедра гидробиология и общая экология, профессор, доктор.мед.наук.

Ключевые слова: сом, Волго-Каспийский канал, жабры, гистологический метод

Keywords: catfish, Volga-Caspian canal, gills, histological method

Аннотация: целью статьи является анализ состояния жабр сома обыкновенного. На основе исследования жабр сома обыкновенного можно выделить спектр морфофункциональных отклонений на уровне защитно-приспособительных и адаптивных реакций.

Abstract: the aim of the paper is to analyze the state of the common catfish gills. Based on a study of the gills of catfish can distinguish ordinary spectrum of morphological and functional abnormalities at the level of protective-adaptive and adaptive responses.

УДК: 576.7:574.24

Организм можно определить как физико-химическую систему, существующую в окружающей среде в стационарном состоянии. Именно эта способность живых систем сохранять стационарное состояние в условиях непрерывно меняющейся среды и обуславливает их выживание. Для обеспечения стационарного состояния у всех организмов выработались разнообразные анатомические, физиологические и поведенческие приспособления (адаптации), служащие одной цели – сохранению постоянства внутренней среды.

Волга, ее дельта и Северный Каспий испытывают большие антропогенные нагрузки, такие как зарегулирование водного стока реки, химическое загрязнение среды обитания гидробионтов различными бытовыми, сельскохозяйственными и промышленными отходами. Изменения экологической обстановки, особенно хроническая интоксикация гидробионтов тяжёлыми металлами и другими поллютантами, могут привести к серьезным физиологическим и морфологическим изменениям в различных системах организма рыб [1]. В связи с

этим крайне необходима оценка современного состояния рыб по биологическим критериям, наиболее важным среди которых является гистологический. Гистологический метод исследования позволяет на клеточно-тканевом уровне выяснить глубину патологического процесса у каждой рыбы [2].

Наиболее быстро реагируют на изменение состояния окружающей среды такие органы рыб, как жабры. В условиях современного загрязнения Волго-Каспийского канала наибольшее число отклонений морфологического характера обнаружено именно в жабрах [3]. В настоящее время экологическая ситуация в Волго-Каспийском бассейне ухудшилась, что и обусловило необходимость дальнейших исследований состояния популяции волжских рыб.

Материал и методы исследования: работа проводилась в лаборатории кафедры гидробиологии и общей экологии АГТУ в 2012-2013гг, объектом исследования служил сом (*Silurus glanis*) выловленный в районе Волго-Каспийского канала в июне 2012г. Во время исследования использовались следующие методы: гистологические, ихтиологические. У рыбы определяли основные биологические показатели: длину, массу, возраст. Для анализа были отобраны кусочки жабр сома. Материал обрабатывали методами классической гистологии. Ткани органа фиксировали в жидкости Буэна.

Материал заливали в парафин, делали срезы толщиной 4–5 мкм, гистологические срезы окрашивали гематоксилин-эозином и азаном. Микроскопирование фиксированных и окрашенных препаратов осуществляли с помощью световых микроскопов «OLYMPUS BH-2», «МИКРОМЕД-2» с применением иммерсии. Микрофотосъемка срезов органов производилась при помощи фотонасадки SONIDSC-W7. **Цель исследований** – гистологический анализ изменений на тканевом уровне органа (жабр) рыб. Реакция жаберного эпителия на различного рода токсические вещества, в том числе и тяжёлые металлы, имеет довольно широкий спектр. Это зависит как от концентрации действующего вещества, так и от физиологического состояния рыбы, **результаты исследования** состояний жабр сома, показали не менее широкий спектр морфофункциональных отклонений на уровне защитно-приспособительных, адаптивных реакций: разрастание дыхательного эпителия на верхушках ламелл, разрастание многослойного эпителия филамента, превращение филамента в сплошную эпителиальную пластинку, гипертрофия, гиперплазия бокаловидных клеток. А также встречались ламеллы на которых был слущен дыхательный эпителий и их искривление, а также наблюдалось отсутствие ламелл с двух и одной сторон филамента.

Наряду с гиперплазией отмечалась деформация филаментов и атрофия ламелл. Было обнаружено, что, наряду с репаративной регенерацией жаберного эпителия, имели место патологические изменения – дезинтеграция клеток респираторного эпителия на верхушках ламелл и их некроз.

Морфофункциональные отклонения оценивались как повреждения средней тяжести (3–4 степень). Филаменты, отходившие от жаберных дуг, имели свои особенности: одна сторона такого филамента могла быть представлена сплошной эпителиальной пластинкой, на другой верхняя треть была в виде эпителиальной пластинки, ниже ламеллы были хорошо выражены, ну и между ними встречался ряд многослойного неороговевающего эпителия. На верхушках ламелл наблюдались разрастания респираторного эпителия в виде «барабанных палочек». Отмечены

случаи новообразований на жабрах сома. Наблюдались также, такие изменения как набухание жабр, скручивание и слияние респираторных ламелл и развитие застойных явлений в кровеносной системе жабр. Обнаружено и увеличение высоты жаберного эпителия (которое определяется не гиперплазией, а расслоением ткани) и редукция рельефа поверхности эпителиальных клеток.

Вывод: разрастание дыхательного эпителия ламелл и образование многослойного неороговевающего эпителия филаментов привело не только к адаптивным реакциям организма рыб, но и к дисфункции их дыхательной системы, что оценивалось как 3-4 степень патологии жабр по шкале Лесникова и Чинаревой. А также наряду с репаративной регенерацией жаберного эпителия, имели место патологические изменения – дезинтеграция клеток жаберного эпителия, их некроз и десквализация.

Сравнительно морфофункциональный анализ жаберного эпителия сома показывает, что эта высокоспециализированная ткань является базой для осуществления ряда жизненно важных функций, прежде всего дыхания и осморегуляции. Функциональные возможности её велики. В условиях изменения ионного состава среды и действия токсических веществ в эпителии жабр развиваются адаптивные реакции, препятствующие гибели рыб. На тканевом уровне – это усиление дифференцировки и созревания недифференцированных элементов, дающих начало основным типам специализированных клеток, и последующее увеличение числа ионотранспортирующих хлоридных, железистых, слизистых и палочковых клеток, предохраняющих жабры от прямого воздействия токсикантов и косвенно участвующих в процессах газо- и ионообмена. Морфометрический анализ жабр сома обыкновенного показал на наличие отличий в ширине, длине ламелл и филаментов, а также были выявлены патологические изменения – отслоение клеток респираторного эпителия и разрастание респираторного эпителия. Деструктивные изменения в жабрах и в мезонефросе рыб следует расценивать в связи с их функциональной недостаточностью как отдаленными последствиями воздействий токсических веществ, растворенных в воде.

Литература:

1. Матей В.Е. Жабры пресноводных костистых рыб: морфофункциональная организация, адаптация, эволюция. Изд.: Наука, год: 1996. С. 1-286.
2. Молдавская Т.В. Гистоструктура жабр костистых рыб // Токсикогенетические и экологические аспекты загрязнения окружающей среды. Иркутск, 1982. С 1120-1128.
3. Матей В.Е. Эволюция функций жабр костистых рыб // Журн.эволюц.биохимии и физиологии. 1990. Т. 26. С. 469-481.

Ботаника

ЭЛЕМЕНТНЫЙ СОСТАВ СЕМЯН НЕКОТОРЫХ ВИДОВ РОДА JUGLANS L. В УСЛОВИЯХ БРЯНСКОЙ ОБЛАСТИ

В.Н. СОРОКОПУДОВ¹, Д.А. КОЛЕСНИКОВ¹, НГУЕН ТХИ ТЪУК², С.Н.
ШЛАПАКОВА², НГУЕН ФУК КАО¹

1) Белгородский государственный национальный исследовательский университет, 308015, г. Белгород, ул. Победы, 85.

2) Брянская государственная инженерно-технологическая академия, просп. Станке Димитрова, 3, Брянск.

Ключевые слова: орех, семена, элементный состав, энергодисперсионный анализ

Keywords: walnut, seed, elemental composition, energy dispersive analysis

Аннотация: Виды из рода *Juglans* наиболее интересны, так как обладают высокими вкусовыми, пищевыми и лечебными качествами. Данная работа посвящена исследованию элементного состава различных видов рода Орех. В их составе обнаружено 12 химических элементов при использовании растрового электронного микроскопа Quanta 200 3D. Большая часть элементного состава приходится на кислород и углерод. Кроме них обнаружены также в различных весовых долях: алюминий, магний, кремний, фосфор, сера, калий, кальций, хлор, медь, марганец.

Abstract: Species in the genus *Juglans* are the most interesting as they are tasty and have high nutritional as well as medicinal qualities. This work is devoted to studies of the elemental composition of different species of nuts. 12 elements were detected in elemental analysis using the scanning electron microscope Quanta 200 3D. Carbon and oxygen take most of the elemental composition. Other elements such as aluminum, magnesium, silicon, phosphorus, sulfur, potassium, calcium together with chlorine, copper and manganese were found in various mass fractions.

УДК 630.634.5

Введение

В настоящее время в Ботаническом саду БГИТА и учебно-опытном лесхозе интродуцированы виды ореха различного эколого-географического происхождения для выявления наиболее перспективных видов для селекции и практического использования в частных и фермерских садах в условиях Брянской области. Важность сведений о содержании макро- и микроэлементов в лекарственном растительном сырье не вызывает сомнений. Элементный состав ядра орехов имеет следующее значение: 1) различные элементы входят в состав биологически важных органических веществ; 2) участвуют в создании определенной ионной концентрации, стабилизации макромолекул и коллоидных частиц (электрохимическая роль); 3) участвуют в каталитических реакциях, входя в состав или активируя отдельные ферменты. Во многих случаях один и тот же элемент

может играть разную роль. Некоторые элементы выполняют все три функции. [1, 2,4]. Это обуславливает актуальность определения элементного состава растительного сырья с целью его рационального использования.

Целью нашего исследования было изучение элементного состава некоторых видов семян выявление локализации химических элементов в их различных частях.

Объекты и методы исследований

Проведено изучение элементного состава семян видов рода Ореха различного генетического происхождения. При этом отдельно анализировали семенную кожуру и ядра семян. Исследование проведено методом энергодисперсионного анализа на электронном ионно-растровом сканирующем микроскопе «Quanta 200 3D». Система энергодисперсионного микроанализа предназначена для спектрального анализа характеристического вторичного излучения в растровом электронном микроскопе. Кванты излучаются атомами вещества при релаксации после возбуждения первичными электронами луча. Энергия кванта равна разности энергии между оболочками, на которых происходят переходы. Так как энергии электронных уровней квантованы и строго определены для каждого элемента таблицы Менделеева, то по всякому вторичному спектру можно с достаточной степенью точности определить набор элементов, составляющих исследуемый образец и образовавших этот спектр. По интенсивности линии спектра можно определить концентрацию соответствующего элемента [3,5]. Используемый метод позволяет выявить особенности распределения элементов в различных частях растений. Полученные результаты дают представление о содержании того или иного элемента в весовых процентах (Wt %) от общего количества элементов в данной точке образца (100 Wt %).

Результаты и их обсуждение

Согласно полученным данным по выявлению элементного состава видов орехов (таблица 1) установлено, что углевод и кислород составляют основную часть элементного состава семян. Кроме этих двух основных элементов в семенах содержатся в разных весовых процентах: алюминий, магний, кремний, фосфор, сера, калий, кальций, хлор, медь, марганец.

Анализ семян ореха показал, что в семенах серого ореха (крупноплодной формы) обнаружен тяжелый металл Cu (0.21%). Это свидетельствует о том, что они произрастают в местах вблизи от магистрали дорожного транспорта. В их семенах обнаружен еще элемент – марганец (0.11%). Известно что, марганец характеризуется высоким показателем окислительно-восстановительного потенциала. Кроме того, марганец участвует в восстановлении CO₂, играет роль в поддержании структуры хлоропластов. В отсутствие марганца хлорофилл быстро разрушается на свету. Марганец активизирует более 35 ферментов, участвующих в реакциях окисления-восстановления, декарбоксилирования и гидролиза. Имеются сведения о влиянии хлора на азотный обмен. Так, хлориды стимулируют активность аспарагинсинтетазы, которая участвует в переносе аминокруппы на аспарагин. Элемент хлор обнаружен только в ядре у черного ореха (0.03%). Это может свидетельствовать о том, что присутствие хлора в плодах ореха черного дает специфический запах ядра.

Таблица 1- Элементный состав семян ореха , Wt%

Элемент	Семенная кожура					Ядро				
	1	2	3	4	5	1	2	3	4	5
C	64.68	64.13	64.93	63.16	62.56	76.75	75.74	81.45	80.07	79.72
O	33.50	32.98	32.57	33.10	35.39	16.91	21.42	14.11	15.47	15.70
Mg	0.12	0.11	-	0.23	0.11	0.27	0.22	0.25	0.38	0.40
Al	0.88	0.60	1.11	1.32	1.00	3.00	0.75	2.13	1.82	1.69
P	-	0.19	1.40	-	-	0.78	0.59	0.78	0.83	1.02
S	0.11	0.22	-	0.21	-	0.42	0.24	0.40	0.29	0.38
Cl	-	-	-	-	-	-	0.03	-	-	-
K	0.40	1.42	-	1.62	0.62	1.48	0.92	0.69	0.67	0.86
Ca	0.25	0.34	-	0.35	0.31	0.38	0.09	0.07	0.06	-
Si	0.06	-	-	-	0.01	-	-	0.11	0.09	0.10
Cu	-	-	-	-	-	-	-	-	0.21	-
Mn	-	-	-	-	-	-	-	-	0.11	-
Итого	100	100	100	100	100	100	100	100	100	100

1- Орех грецкий, 2- Орех черный, 3- Орех маньчжурский, 4- Орех серый (крупноплодная форма) 5- Орех серый (обычная форма)

Согласно данным таблицы 1 показано, что в семенной кожуре у маньчжурского ореха кроме основных элементов (углерода и кислорода) найдены только алюминий и фосфор. А в семенной кожуре у серого ореха (крупноплодной формы) наибольшее содержание различных элементов по весовым процентам. В другой семенной кожуре тоже найдены различные элементы. Это приводит к выводу, можно готовить разные фитопрепараты и настойки из кожуры орехов. Во всех ядрах орехов содержатся высокие количества элементов и без сомнений грецкий орех на первом месте. При этом наибольшее содержание таких элементов как алюминий (в семенной кожуре (0.6- 1.32%) и в ядрах (0.75- 3.0%) и калий (0.4-1.62%).

Таблица 2 - Сравнительная оценка элементного состава семян видов рода *Juglans*L различных условиях произрастания в Брянской области

Элемент	Семенная кожура				Ядро			
	3	3'	5	5'	3	3'	5	5'
C	64.93	62.41	62.56	64.06	81.45	81.60	79.72	77.16
O	32.57	34.57	35.39	33.72	14.11	14.59	15.70	17.67
Mg	-	0.15	0.11	-	0.25	0.15	0.40	0.26
Al	1.11	0.92	1.00	1.07	2.13	2.37	1.69	3.04
P	1.40		-	-	0.78	0.43	1.02	0.79
S	-		-	-	0.40	0.19	0.38	0.25
K	-	1.65	0.62	0.79	0.69	0.54	0.86	0.70
Ca	-	0.30	0.31	0.36	0.07	0.03	-	0.15
Si	-	-	0.01	-	0.11	0.10	0.10	-
Итого	100	100	100	100	100	100	100	100

В ботаническом саду: 3- Орех маньчжурский, 5- Орех серый (обычная форма).
В учебно-опытном лесхозе: 3'- Орех маньчжурский, 5'- Орех серый (обычная форма)

Как видно из таблицы .2 , что в ядрах семян ореха маньчжурского и серого произрастающих в ботаническом саду содержание элементов немного больше чем в учебно-опытном лесхозе. А в семенной кожуре наоборот. Это вполне объяснимо, так как формирование различных генеративных частей происходит за счет одного и того же источника веществ - продуктов фотосинтеза, создаваемых материнским растением.

Заключение

Впервые с помощью электронного ионно-растрового сканирующего микроскопа «Quanta 200 3D» выявлено 12 химических элементов в различных частях семян ореха.

Полученные данные элементного состава семян ореха определяют перспективность их дальнейшего экспериментального исследования для целей селекции.

Литература:

1. Артамонов В.И. Занимательная физиология растений Агропромиздат, 1991.– С. 124.
2. Бекман И.Н. Ядерная Физика // Лекция 14. Взаимодействие излучения с веществом. – М.: 2005. – 35 с.
3. Малиновский В.И. Физиология растений . Владивосток, 2004. – С. 33- 44.
4. Якушкина Н.И. Физиология растений – М.: Владос, 2004. – С. 204.
5. Аналитическое оборудование для РЭМ - <http://www.intactive.ru/ru/catalogue/scientificequipmentrus/microscopyrus/semrus/semanalyticarus/?PHPSESSID=uaefrildn8udjts3lc0kfq7p7>

Информационные технологии

ОБЗОР СЕМАНТИЧЕСКИХ МОДЕЛЕЙ ПЕРЕВОДА

Мануева Юлия Сергеевна

магистрант

ПромТрансИнформ, Новосибирский государственный технический университет
младший разработчик баз данных

Научный руководитель: Гриф Михаил Геннадьевич, доктор технических наук, профессор, Новосибирский государственный технический университет

Ключевые слова: семантическая модель, машинный перевод, система перевода

Keywords: semantic model, machine translation, translation system

Аннотация: Данная статья посвящена обзору семантических моделей перевода.

Abstract: This article focuses on the review of semantic models in the translation process.

УДК 004.89

На данный момент большинство систем перевода основано на анализе морфологических и синтаксических аспектов языка. Семантическая модель

перевода в свою очередь предполагает рассмотрение смысловой стороны языка, сопоставление элементов содержания, анализ его структуры, выделение элементарных единиц или компонентов. При добавление семантического модуля количество неточностей при переводе значительно уменьшается.

Рассмотрим различные семантические модели, которые будут рассмотрены ниже:

- Модель WASP;
- Семантическая модель для арабского языка;
- Модель семантических структур.

1 Модель WASP

В настоящее время работы по осмыслению естественного языка главным образом сосредоточены на поверхностном семантическом анализе, таком как определение семантической роли и устранение лексической неоднозначности. Данная модель рассматривает более амбициозную задачу семантического анализа, которая заключается в построении формального, полного символического представления смысла предложения. Семантическое представление английского предложения – *if our player 4 has the ball, then our player 6 should stay in the left side of our half* (если игрок под номером 4 получит мяч, то игрок 6 должен оставаться в левой части нашей половины площадки)

Большинство работ по семантическому анализу были сосредоточены на относительно простых предметных областях, таких как «Информационные службы авиаперевозок», которые определялись только единственным семантическим фреймом.

Разработанный алгоритм проводит семантический анализ, на основе предложений естественного языка, снабженных представлением смысла. Алгоритм не требует никаких предварительных знаний о синтаксисе языке, хотя предполагается, что имеется однозначная, контекстно-свободная грамматика семантических представлений.

Разработанный алгоритм называется WASP (Word Alignment-based Semantic Parsing). Для описания модели семантического анализатора WASP начнем с рассмотрения примера. Рассмотрим задачу определения семантического представления предложения. Для решения поставленной задачи сначала проанализируем синтаксическую структуру предложения. Далее смысл предложения будет получен путем объединения значений его подразделов.

Данный процесс может быть формализован в виде записи анализа. Согласно теории компиляторов, в которых синтаксический анализ и генерация кода объединены в одну фазу, семантический анализатор определяет перевод, как набор пар строк, в каждой паре которых одна строка является предложением естественного языка, а другая – его семантическим представлением. Для определения конечного перевода, используется синхронная контекстно-свободная грамматика. По аналогии с обычной однозначной контекстно-свободной грамматикой, каждое правило состоит из одного терминала с левой стороны. Правая

часть - пары строк α_i, β_i , где не-терминалы в β – это перестановки не-терминалов в α .

Каждое правило $X \rightarrow \alpha_i, \beta_i$ представляет собой сочетание предложения естественного языка $X \rightarrow \alpha$ и его семантического представления $X \rightarrow \beta$. Назовем строку α примером, а строку β шаблоном. Не-терминалы проиндексированы для того, чтобы показать свою связь между примером и шаблоном. Каждый шаг включает в себя переписывание пары связанных не-терминалов в обоих строках: в предложении естественного языка и в семантическом представлении.

Получив на входе предложение E , задача семантического анализа - найти вывод так что F является переводом e . Поскольку может быть несколько выводов, которые дают e (и, следовательно, несколько возможных переводов e), должен быть разработан такой механизм для отбраковки неправильных вариантов. Данный механизм представляет собой грамматику G и вероятностную модель с параметром λ , который принимает возможные вывод d , и возвращает вероятность того, будет ли данный шаблон признан правильным с учетом входного предложения.

Другими словами, семантическое представление является выводом с наиболее вероятным исходом. Если предположить, что каждое слово естественного языка связано более чем с одним смыслом, правила преобразования начинаются извлекаться снизу вверх. Разработанный метод, как и многие модели перевода, которые требуют более простой модели на основе соответствия для получения фразового словаря. Данная модель показывает, что идеи из теории компиляции и машинного перевода (модели соответствия слов) могут быть успешно применены для семантического разбора задачи, цель которой заключается в переводе естественного языка на формальный язык.

Главное достоинство этого алгоритма заключается в возможности интеграции с самыми современными статистическими методами машинного перевода. Также была решена задача создания формального, символического представления смысла предложения.

В качестве недостатков можно перечислить: использование вероятностной модели может привести к ошибкам и неточностям и необходимость наличия обучающего множества.

2 Семантическая модель для арабского языка

При переводе арабского текста на арабский язык жестов большинство исследований было направлено на переводом слов без учета семантики переводимого предложения. Для решения данной проблемы предыдущие исследования в этой области были дополнены дополнительным семантическим модулем. Предлагаемая система перевода ограничена предметной областью правоведения.

Модель представляет собой онтологию. Онтология – это абстрактная модель того или иного явления с выявлением соответствующих понятий этого явления. В настоящее время онтология имеет большое значение для общего понимания различных областей науки и для получения знания о том, как знания структурированы и связаны друг с другом. Онтология может быть классифицирована

в соответствии с двумя признаками: количество и тип структуры концептуализации или предмет концептуализации. Первый признак подразделяется на три категории: терминологическая онтология, предназначенная для представления терминов, которые используются для представления знаний в определенных доменах, таких как словари; информационная онтология, предназначенная для записи и структурирования баз данных одной области; онтология моделирования знаний предназначена для концептуализации знания.

Информационная онтология подразделяется на четыре категории: онтология применения предназначена для моделирования знаний, необходимых для конкретного применения, онтологии предметной области - для представления знаний, имеющих отношение к определенной области, и универсальная онтология предназначена для представления знаний, актуальных для многих областей, и онтология представления - для представления мира сущностей с нейтральной точки зрения.

Предметная область будет состоять из иерархического набора классов. Кроме того, предложен набор свойств для сопоставления классов и экземпляров друг с другом: имеет, является, является видом, является синонимом.

В качестве входных данных модуль семантического анализа получает выходные данные предыдущего процесса перевода и проводит поиск каждого слова в онтологии предметной области для получения кода жеста. Если слово не имеет соответствующего жеста его заменяют на один из его синонимов, которые имеют жест в базе данных. Если слова не имеют соответствующего жеста в онтологии предметной области, слово будет записано по буквам, а в дальнейшем показано дактилем [2].

Достоинство данной модели в том, что она является реализованным компонентом системы перевода.

Недостатки: ограниченная область применения, отсутствие формальной модели, не учитываются специфические семантические особенности жестового языка, такие как классификаторные предикаты.

3 Модель семантических структур

Модель семантических структур является блоком системы, предназначенной для перевода устной или письменной речи ограниченной области высказываний и основанной на семантике.

Для представления семантической структуры используется интерлингва(язык-посредник). Генератор цепочки слов в сочетании с языковым постпроцессором выдает цепочку слов на целевом языке. На текущий момент как и семантической преобразователь так и генератор цепочки слов работают с чисто стохастическими и пробными базами знаний.

Система перевода, подходит для ограниченной области высказываний без придаточных предложений и состоит из трех основных компонентов:

Семантический модуль преобразует последовательность слов O , сказанную на исходном языке или цепочку слов W письменного текста языка в соответствующее семантическое представление - структуру SE .

Генератор набора слов преобразует структуру SE в соответствующее слово набора Wg на целевом языке.

Языковой постпроцессор преобразует грамматически неверное слово в цепочке Wg в правильную ("оптимизированную") $Wopt$ цепочку.

В данном подходе, семантическая структура SE , представляющая смысловое содержание, представляет собой дерево, состоящее из конечного числа N семантических единиц (называется "semuns") SN .

Каждая семантическая единица соответствует ровно одному переданному слову.

Рассмотрим семантическую S структура цепочки немецких слов "bitte schiebe die große rote kugel fünf millimeter nach rechts" («пожалуйста, наведите мышь на большой красный шар на пять миллиметров правее»):

Из множества всех возможных S , SE , что должно быть найдено одно, что наиболее вероятно, учитывая последовательность наблюдений O , т.е. которая максимизирует апостериорной вероятностью $P(S | O)$.

Семантическая модель определяет априорную вероятность $P(S)$ для возникновения определенной семантической структуры S . Синтаксическая модель определяет условную вероятность $P(W | S)$ для вхождения слова набора W при определенной семантической структуре S . Фонетическая модель определяет условную вероятность $P(Ph | W)$ для возникновения фонемы Ph набора при определенном слово набора W . Акустическая модели определяет условную вероятность $P(O | Ph)$ для возникновения последовательности O при определенном Ph набора фонем.

Фонетическая и акустическая модель не является необходимой для декодирования письменного текста. В отличие от генератора слово в цепочке «сверху-вниз» при распознавании речи, которая должна выдвигать большое количество гипотез слова, он поставляет только наиболее вероятные слова набора Wg данной семантической структуры

Семантическая структура SE рекурсивно рассматривает последовательно каждую единицу за единицей. Если текущая единица - это существительное, прилагательное или артикль, правильный выбор должен быть найден в соответствии с соответствующими грамматическими особенностями. Пол определяется в зависимости от существительное, но падеж и число извлекаются только из семантической структуры SE .

емантическая единица 'cmd create' соответствует слову 'erzeuge'. Как глагол, оно остается неизменным. Единица 'form sphere' соответствует слову 'kugel'. Единица 'color red' соответствует слову 'zwei'. Как число, оно остается неизменным.

При подаче на вход написанного текста процент неверного преобразования слова в семантическую структуру составляет лишь 0,2. Многие из ошибок словаря возникают из-за незнакомых слов.

Были проведены тесты с 307 реально существующими семантическими структурами в предметной области "графический редактор" с переводом на 4 различных языка: немецкий, английский, французский и словенский. Разработанная система работает в он-лайн режиме [3].

Достоинства данной системы: реализованный компонент системы перевода на несколько языков, наличие формализованной модели. Одно из основных достоинств - это учет синтаксической и морфологической информации семантическим блоком. Кроме того, система работает в он-лайн режиме.

Основной недостаток - использование вероятностной модели может привести к ошибкам и неточностям.

Рассмотренные системы не решают в полной мере задачу описания сущности соответствия содержания оригинала содержанию перевода. Семантическая модель для одной предметно области, как в случае с моделью арабского языка нельзя считать моделью для всего языка, так как в ней рассматривается только одна предметная область. Наиболее перспективной моделью является модель семантических структур. В ее основе лежит применение интерлингвы, что обеспечивает более широкий список языков перевода. В данной статье были рассмотрены семантические модели перевода, и выявлены их преимущества и недостатки.

Литература:

1. Learning for Semantic Parsing with Statistical Machine Translation Yuk Wah Wong and Raymond J. - [Электронный ресурс]. URL: <http://citeseerx.ist.psu.edu/viewdoc/summary?doi=10.1.1.142.4373>
2. A Proposed Semantic Machine Translation System for translating Arabic text to Arabic sign language - [Электронный ресурс]. URL: <http://dl.acm.org/citation.cfm?id=2107556.2107579>
3. Automatic speech translation based on the semantic structure - [Электронный ресурс]. URL: <http://citeseerx.ist.psu.edu/viewdoc/download?doi=10.1.1.16.4095&rep=rep1&type=pdf>

Искусствоведение, История, Культурология

ПАНТЕЛЕЙМОН МУСИЕНКО – ПРОДУКТ СОВЕТИЗАЦИИ УКРАИНСКОГО ИСКУССТВОВЕДЕНИЯ

Чечель Жанна Анатольевна

Национальный музей-заповедник украинского гончарства в Опoшне
старший научный сотрудник

Ключевые слова: Пантелеймон Мусиенко, народное творчество, гончарство, керамика, Опoшня, композиция

Keywords: Panteleimon Musienko, folk art, pottery, ceramics, Oposhnya, composition

Аннотация: Рассматриваются научные статьи и монографии Пантелеймона Мусиенка. Проанализированы публикации раннего периода, которые формировали мировоззрение ученого, его отношение к народному творчеству и гончарству. Приведен пример сфабрикованных данных о деятельности земств (данное явление было распространённым, и должно было дискредитировать все позитивные стороны в работе учреждений до 1917 года, чтобы оправдать прессинг на современных ученых и художников, неугодных власти)

Abstract: In article scientific papers and monographs Panteleimon Musienko. Analyzed the publications of the early period, that formed the world of the scientist, his attitude to folk art and pottery. An example of fabricated activity data zemstvoes (this phenomenon was widespread, and was to discredit all the positive aspects in the work of institutions until 1917, to justify the pressure on modern scientists and artists Disloyal)

УДК 7.072.2

Среди украинских исследователей керамологов выделяется фигура Пантелеймона Мусиенко. Кроме теоретических материалов, он оставил потомкам и прекрасные глиняные произведения (фарфор, фаянс). Так сложилась его жизнь и творческая судьба, что он выжил в нелегкие годы репрессий и войны. Возможно, помогло его происхождение (родился в семье слесаря-железнодорожника) или просто сумел так работать, что остался без внимания бдительного ока КГБ.

Изучив керамологические публикации ученого за 1930-1970-е годы, все больше склоняюсь к мысли, что так любить народное творчество и всячески его пропагандировать, как Пантелеймон Никифорович, могли не все. Даже сейчас статьи актуальны и заставляют вчитываться в подтекст, искать ответы на поставленные автором вопросы о целесообразности использования отдельных элементов декора народных ремесел и промыслов в современном производстве.

Замечу, еще в далеком 1930 году вышла в свет его первая статья – «Индустриальное искусство керамики». Именно на этой публикации хочу остановиться и прокомментировать. Едва ли не единственная статья Пантелеймона Мусиенка, в которой критика персоналий, государственной системы внедрения декоративных элементов и форм в фарфоровом производстве. Изложение материалов патетическое, приправленное саркастическими нападками. Автор гневно

критикует ассортимент фарфора, изготавливаемого на территории Украины до 1917 года: «что общего имеет, весь этот феодально-буржуазный, двести раз переименованный, хлам с современным строительством, ну, хотя бы колхозов, фабрик – кухонь, коммун, общественных столовых, где куется новый быт?» [1]. Он негативно воспринимает не только ассортимент, но и декор изделий, который «не может дальше оставаться вне огня пролетарской самокритики» [2]. Автор отмечает, что такое количество форм, которые изготавливались у «фабрикантов Кезнецовых, Гринари, Зусмана и др., что в свое время слепо копировали образцы европейского фарфора, чтобы дать возможность мелко-буржуазному и мещанскому элементу за полтинник причаститься к «Ах!- культуре»» [3], не нужна простому крестьянину или рабочему, потому что у него нет «штата посудомоек» [4].

Таким образом, автор доказывает необходимость и своевременность внедрения «пром-стандартов» Укрфарфортрестом.

Под шквал негатива попадает Барк (за Ольгой Школьной – Барак [5], [6]), с которым он в одно время работал на Довбишском фарфоровом заводе с 1920-х годов [7], а позже тот стал одним из первых директоров в послевоенные годы Киевского экспериментального керамико-художественного завода [8]. По словам Мусиенка он «фактически руководил художественной продукцией» и хотя «мы всегда ценим хороших коммерсантов, но он (Барк – от авт.) совершенно не специалист в искусстве и допустить человека (а он к тому же бывший крупный собственник) к управлению идеологической стороной продукции просто недопустимо» [9]. Недовольство художника вызывают идеи Барка по внедрению «украинского стиля» после консультаций с художником Михаилом Бойчуком и скульптором Бернардом Кратком (оба репрессированы!): «Возьмем для более глубокой характеристики еще один конек этого специалиста, он теперь представляет мнение, чтобы сделать оформление посуды в «украинском» стиле (но в каком, по сути, стиле?)» [10].

Пантелеймон Мусиенко выражает недовольство или собственное, или общее против «бессмысленного насаждения на фарфор развесистых цветов содранных из музейных украинских ковров», потому что «в этом уже кроются признаки национальной ограниченности, идущие в разрез с социальным заказом нашего времени» [11]. Как пример негативного явления таких конструктивных изменений, указывается ассортимент изделий «постоянной Гоголевской школы в Миргороде (Полтавщина, Украина – прим. автора)», что «сигнализирует идеологическую опасность в украинской керамической продукции, ибо задача дать рисунки в таком «украинском стиле» уже катится на производство и бедолага-инструктор Барановского госфарфорзавода преет над рисованием такого стиля» [12].

Не остался равнодушным автор и к решению художественного совета при тресте П.Ф.С., которое, по его мнению, «свидетельствует об отрыве художественных руководителей керамической промышленности от требований нашего времени». Задает вопрос к комиссии, «какой это «Земледельческий вид настоящей проблемы в украинском духе»... где это комиссия услышала о коллективизации или многопольной системе севооборота «в украинском духе»? Может уважаемая комиссия и газет не читает, а поэтому и путает «земледельческие проблемы с Украинским духом»» [13].

Напомню, что в то время Пантелеймону Мусиенку было 25 лет, он только что окончил Киевский институт керамики и стекла и получил направление на учебу в аспирантуру Харьковского института истории культуры [14]. Интересуется агитационным плакатом, как явлением советской культуры. Благодаря этому увлечению появятся работы на тему революции, крестьянского и рабочего быта.

Остается загадкой и сегодня, что стало толчком для написания такой «откровенной критики». Вся периодика и литература 1930-х годов была четко заказной и не замеченными не оставались любые намеки на «антисоветские элементы». А тут целый штат! По моему мнению есть два варианта: первый – статья выполнена на заказ, что трудно проследить, второй – юношеский максимализм в действии: не правы те, кто не со мной!

Следующая публикация Пантелеймона Мусиенко относится к 1934 году. Это пособие для работников фарфоровых заводов (автор в то время работал на Будянском фарфоровом заводе) «Техника художественного оформления фарфора и фаянса», которое помогает не только разобраться с устройствами и приборами для работы, но и дает представление об оформлении рабочего места художника по фарфору. Здесь же отмечены дефекты, возникающие в результате несоблюдения технологии производства.

К сожалению, мной не найдены публикации за период с 1934 до 1946 год. Возможно, они бы объяснили переход Мусиенка от критики к статьям и монографиям описательного характера, которые выходят позже.

Работа «Керамическая живопись», изданная автором, датируется 1947 годом. Это дополненная и расширенная примерами, историческими экскурсами монография, является продолжением предыдущего издания. В ней проанализированы типовые формы посуды и декора в фарфоре. Обосновано понятие «композиция» по продуктам из глины (зависимость формы и декора). Проанализированы техники нанесения декора в промышленных условиях, представлены химические формулы смесей для декорирования.

Анализируя живописные школы Украины, он пишет: «начало XX века дало немного выдающегося для керамической живописи. Одно из отрадных явлений в этот период – это организация российскими художниками и меценатами (Мамонтовым, Анжиевским, Ваулиным) мастерских в Абрамцево, Москве, Кикерино, Киеве, которые ставили своей задачей возрождение монументальных форм живописи и прикладных искусств... познаются некоторые уязвимые места «модерна», создается впечатление, будто монументальное искусство идет по наклонной вниз... период империализма породил явные симптомы неустойчивости этих первых крупных начинаний в монументальной керамической живописи, и закономерно, что начало настоящего возрождения нашего отечественного искусства керамики могло произойти только после Великой Октябрьской социалистической революции» [15]. Как видим, в тексте есть упоминания о стиле «модерн», который начинает свое активное продвижение на территории Украины с конца XIX века. Пантелеймон Мусиенко не воспринимает никаких новаторских стилей и течений, он все больше укрепляется как ценитель народного искусства в целом.

Уже в следующем, 1948 году, опубликована монография «Производство художественной майолики», подготовленная совместно с женой, Ниной Федоровой

(художник по фарфору – прим. автора). Начиная с этой работы, Пантелеймон Мусиенко, заявляет о негативных явлениях в украинской культуре, к которым привели частные фабриканты. «В погоне за прибылью владельцы часто заимствовали формы и рисунки заводов Западной Европы, не свойственные и чужие местным условиям, в связи с этим теряется прежнее искусство уникальной вещи, а взамен появляется серийное производство» [16]. Замечу, что во вступительном слове к монографии, автор впервые начинает проявлять свою заинтересованность к народному гончарству как явлению культуры. Он считает его высокохудожественным искусством, не требующим постороннего вмешательства. В кратком изложении истории развития керамического производства Украины чувствуется настоящий интерес к предмету исследования.

В то же время впервые звучит мысль о том, что «губернские земства в начале XX века оказывали помощь некоторым кустарям-мастерам народного искусства. Были открыты керамические школы инструкторов гончарного промысла в Миргороде и Глинске (Полтавщина). Здесь работали выдающиеся художники того времени: Ф.Красицкий, Ф.Кричевский (о котором позже выйдет монография – прим. автора), техники Соколов, Ульрих, Гофман и др.» [17]. Автор говорит, что инструкторы «были инициативными специалистами, влияние которых распространялось на кустарные промыслы Киевской и Подольской губерний» [18]. В этих словах мы не встречаем ни скрытого, ни открытого негатива о деятельности земств в начале XX века.

В дальнейшем Пантелеймон Мусиенко увлекается керамикой в архитектуре и, как следствие, в 1953 году, появляется работа «Керамика в архитектуре и строительстве». Автор рассказывает о керамике, которая использовалась для отделки сооружений в разные времена. В то же время, на фоне полного восхищения декоративными качествами глины, примененными в отделке помещения бывшего Полтавского земства он отмечает: «архитектура здания отражает порочные националистические тенденции в украинской архитектуре начала XX века, керамика же его, являющаяся произведением мастеров народного искусства, свидетельствует о том, какие широкие возможности таит в себе этот материал» [19]. Как видим, автор начинает формировать мнение о негативах в работе земства.

Подобные мысли в последующих работах начинают «обрастать фактами». В 1960 году в статье «Мастер народного искусства», посвященной Ивану Гладиревскому (в Мусиенко - Гладиревский), читаем: «В общий подъем опишнянской керамики в то время негативно повлияло своей опекой полтавское земство, которое заказывало гончарам посуду и изразцы, плохих, далеких от народных, образцов. Вообще в опишнянскую керамику стал проникать модный в те годы стиль «модерн». В орнаментальных композициях появилось много стилизованных треугольников, петухов в орнаментах, которые ничего общего не имели с народным творчеством» [20]. Так как статья посвящена Ивану Гладиревскому, то соответственно и материалы по земству «нашлись»: «Он (Гладиревский – авт.) был противником земских пропагандистов, противником стиля «модерн», из-за чего его творчество в дореволюционное время замалчивалась» [21]. Откуда у Мусиенка такие данные, пока сказать трудно, ведь Иван Гладиревский активно работал на земство.

В дальнейшем в керамологических публикациях мы не находим или положительных или отрицательных оценок о деятельности земства в области развития и исследования гончарства.

Отмечу, что Пантелеймон Мусиенко исследовал не только гончарство, публикуются статьи в энциклопедиях, каталоги с его вступительным словом и комментариями про стекловарение, ткани, вышивку и др. Он берется писать отдельные небольшие по объему монографии о творчестве отдельных мастеров народного искусства.

Как видим, творчество и научные достижения отдельно взятого человека могут стать примером того, как в нелегких политических или финансовых условиях можно работать и оставаться «на плаву». Даже тот факт, что после написания разгромной статьи в профильном издании, автор остался на свободе, наводит на определенные мысли о невольном предательстве. Как уже говорилось выше, много творческих личностей стали объектами гонений и унижений, Пантелеймон Мусиенко, работая на производстве не только обошёл конкурентов, он постепенно рос от простого мастера-производителя до маститого научного деятеля.

Литература:

1. Мусієнко П. Індустріальне мистецтво кераміки// Авангард. Альманах пролетарських митців нової генерації. – №Б. – Квітень. – 1930. – С.82.
2. Там же. С.82.
3. Там же. С.85.
4. Там же. С.85.
5. Школьна Ольга. Фарфор-фаянс України ХХ століття: інфраструктура галузі, пром. та економ. Політика, організаційно-творчі процеси: [у 2 кн.]. – К.: Інтертехнологія, 2011. – Кн.1. – С.209.
6. Школьна Ольга. Київський художній фарфор ХХ століття. – К.: День Печати, 2011. – С. 29.
7. Там же. С. 29.
8. Школьна Ольга. Фарфор-фаянс України ХХ століття: інфраструктура галузі, пром. та економ. Політика, організаційно-творчі процеси: [у 2 кн.]. – К.: Інтертехнологія, 2011. – Кн.1. – С.209.
9. Мусієнко П. Індустріальне мистецтво кераміки// Авангард. Альманах пролетарських митців нової генерації. – №Б. – Квітень. – 1930. – С.85.
10. Там же. С.85.
11. Там же. С.85.
12. Там же. С.85.
13. Там же. С.86.
14. Школьна Ольга. Київський художній фарфор ХХ століття. – К.: День Печати, 2011. – С. 68.
15. Мусиенко П.Н. Техника художественного оформления фарфора и фаянса. Пособие для повышения квалификации рабочих декоративных цехов фарфоровых и фаянсовых заводов. – Харьков: Украинское государственное издательство легкой промышленности. – 1934. – С.56.
16. Мусієнко П.Н., Федорова Н.І. Виробництво художньої майоліки. – Львів-Київ: Державне видавництво технічної літератури України. – 1948. – С.5.
17. Там же. С.6.
18. Там же. С.6.
19. Мусиенко П.Н. Керамика в архитектуре и строительстве (методы художественного оформления керамических изделий). – К.: Издательство Академии архитектуры Украинской ССР, 1953. – С.15-16.
20. Мусієнко Пантелеймон. Майстер народного мистецтва .// Народна творчість та

етнографія. – Книга перша, 1960. – С.99.

21. Мусієнко Пантелеймон. Майстер народного мистецтва .// Народна творчість та етнографія. – Книга перша, 1960. – С.100.

История

ЭПИСТОЛЯРНОЕ НАСЛЕДИЕ КАК ИСТОЧНИК ИЗУЧЕНИЯ ПОВСЕДНЕВНОЙ ЖИЗНИ РЕПРЕССИРОВАННОЙ АКАДЕМИЧЕСКОЙ ЭЛИТЫ УКРАИНЫ В 1920-1930-х гг.

Гедё Анна Владимировна

доктор исторических наук, профессор
Донецкий национальный университет
профессор кафедры историографии

*Иорданова Юлия Валериевна, студентка специальности «История»
Донецкого национального университета*

Ключевые слова: эпистолярное наследие, научная интеллигенция, репрессии, советская власть, бытовые условия, научная работа

Keywords: epistolary heritage, scientific intelligence, the repression, the Soviet authorities, living conditions, scientific work

Аннотация: Рассмотрены условия жизни и работы ведущих украинских ученых в 1920-1930-е гг. Сделаны соответствующие выводы на основе критического анализа источников (в данном случае материалов эпистолярного наследия ученых). Определённая доля внимания уделена взаимоотношениям и взаимопомощи в среде ученых, подверженных репрессиям.

Abstract: The paper investigated the conditions of life and work of leading Ukrainian scientists in 1920-1930-ies. Appropriate conclusions based on a critical analysis of sources (in this case epistolary heritage materials scientists). Attention is given to a certain proportion of the relationship and mutual among scientists subjected to reprisals.subjected to reprisals.

УДК 94(477) «18/19» - 058.237:394

Время господства советской власти оценивается довольно неоднозначно. Исследователи наблюдают как положительные, так и отрицательные тенденции в развитии науки этот период. В связи с этим, интересно проследить влияние быта ученых на развитие их научного наследия при советской власти (в частности, в 1920-1930-е гг.) по материалам переписки - тем самым проследить значимость тех или иных вопросов для конкретных лиц, окунуться в эпицентр их мыслей и повседневной жизни.

Актуальность темы характеризуется именно важностью проследить тенденции относительно влияния быта научной интеллигенции на развитие непосредственно научного знания, в том числе, и важностью этих аспектов для более глубокого

понимания жизни тогдашней интеллигенции и общей ситуации в научных кругах страны.

Новизна исследования заключается в том, что на сегодняшний день отсутствуют научные исследования, в которых бы прослеживались основные тенденции развития бытовых условий украинских ученых, подвергнутым репрессиям в 1920-1930-х гг. на основе материалов личной переписки (что является отражением внутреннего мира ученых, их морального состояния и личных мнений по тем или иным вопросам, единственным свободным пространством для выражения собственных мыслей и идей).

Историография по указанной теме представлена достаточно значимым массивом материалов. Так, С.Г. Водотыка всесторонне проанализировал социально-политические, социокультурные, научно-организационные и концептуальные аспекты истории исторической науки УССР 1920-х гг., борьбу советской и цивилизованной схем развития науки, постепенные изменения в системе организации исторической науки и образования, а также приоритетов в исследованиях в результате введения командно-административных методов руководства страной [1, с. 2-3]. Полезной работой по развитию науки в начале века, является монография З. Зайцевой «Український науковий рух: інституціональні аспекти (кінець XIX – початок XX ст.)» [5, с. 315-319]. А. Удод в докторской диссертации впервые в отечественной историографии охарактеризовал влияние исторической науки в 20- 30-е гг. на формирование духовных ценностей украинского народа и доказал, что искажения исторической науки средствами коммунистической пропаганды привело к деморализации общества и мифологизации исторического сознания [15, с. 3-6]. Об условиях работы ученых в университетах в начале XX в. можно узнать из работы Г. Додоновой «Наукова діяльність українських університетів другої половини XIX – початку XX ст.» [4, с. 27-28].

Важными для изучения данной проблемы являются обобщающие труды, посвященные системе высшего образования в УССР, и монография Л. Ткачевой [17, с. 93]. Отдельного внимания заслуживает исследование М. Робинсона «Российское славяноведение: судьбы научной элиты и учреждений Академии наук», в котором автор описывает положение Академии наук СССР и УАН на протяжении конца XIX - 30-х гг. XX века, реакции самих ученых на изменения в этой сфере, а также тяжелые условия «выживания» ученых [13, с. 366 - 378].

Целью данного исследования является изучение бытовых условий украинских ученых на основе анализа эпистолярного наследия академиков: А.Е. Крымского, К.В. Харламповича, А.И. Соболевского, М.И. Яворского, Д.И. Багалея, которые был подвергнуты репрессиям со стороны существующего режима.

Персонифицированный подход к изучению истории предполагает поисковую работу и критический анализ всех видов информационных источников со сведениями о конкретной личности. Отдельное место среди таких источников принадлежит эпистолярному наследию, что имеет ярко выраженное социальное основание: освещает историческую действительность, определенную общественную среду, в которой жил и работал автор писем, интересы, эмоции, личные убеждения и взгляды отдельных персоналий. Эпистолярный дает возможность изучать как повседневность определенной эпохи в целом, так и конкретную личность в частности. Письма как исторический источник имеют специфические признаки, представляя собой разновидность письменных памятников. Их специфика заключается, во-первых, в ярком проявлении субъективной перцепции событий и требует критического отношения к таким источникам, во-вторых, каждый период истории повлиял на форму писем, в-третьих, письма относятся к наиболее «тяжелым» источникам с точки зрения научного анализа.

Изучая такой временной промежуток, в котором правда представляла угрозу, интимность писем «играет на руку» историкам. Учитывая реалии тогдашней действительности, письма представляли опасность для режима. Так что не только написание, но и сохранение эпистолярного наследия для будущих поколений, уже было делом, требующим смелости и мужества.

Исследовательница эпистолярного наследия писателей XIX - XX вв. М. Коцюбинская называет письма интеллектуальным продуктом особого рода: «Текст как многофункциональная система, касающаяся различных сфер общественного и индивидуального сознания, стилистически неоднородна, содержательно многогранна, максимально - просто упор - приближенный к интимным пластам духовного бытия человека. От осуществления чисто житейских «приземленных» коммуникативных функций - к самоценным проявлениям духа. Пронзительно откровенная исповедь; скрупулезный дневник .. неприкрытая «горячая» характеристика обычаев и персонажей определенной среды; хроника суток, полная теплых деталей, не зафиксированных сегодня, уже завтра уйдут в забвение; автопортреты и портреты людей - от ситуативных миниатюр до монументальных полотен, «игра» разума и всплески чувств, не предназначенные для широкой публики, так сказать, в одном экземпляре - и тем ценнее ... » [7, с. 11].

Что касается идеологической направленности проблемы, стоит отметить, что научная интеллигенция, более чем любая другая социальная прослойка населения, пребывала на острие требований интеллектуальной свободы, как в сфере науки, так и в общественно-политической жизни.

Большевицкая власть пыталась использовать мощный творческий заряд научной интеллигенции в целях утверждения нового строя. Практика социалистического строительства, которая была навязана обществу большевистской партией, явно противоречила природе жизнедеятельности интеллигенции [10, с. 33].

Коммунистическая власть ориентировалась и опиралась на те слои населения, которые, находясь в обойме большевистско-советской системы, поддерживали ее. На враждебное отношение были обречены те, кто оказался вне системы в силу своего социального происхождения или идейных убеждений. Украинские исследователи В. Даниленко, Г. Касьянов и С. Кульчицкий справедливо подчеркивали: «Классовый подход давал возможность самим его создателям поставить себя на позицию особой «революционной морали», когда моральным считалось все, что способствовало осуществлению революционных преобразований, и, соответственно, аморальным-все, что мешало» [2, с.164].

Партийно-советская идеология прививала трудящимся мысль о существовании двух классов: рабочих и крестьян. Интеллигенция же выделялась в отдельный слой. Элемент разрушения находился в трактовке самого понятия «интеллигенция», ее места и роли в обществе. Так, в условиях утверждения диктатуры пролетариата действовали строгие ограничения, прежде всего политические, для тех, кто не мог засвидетельствовать свое рабоче-крестьянское происхождение. В 1920-х годах интеллигенция вместе с зажиточными крестьянами, предпринимателями, торговцами попадала в разряд «лишенцев» - граждан, лишенных политических прав [10, с. 35].

Материалы переписки свидетельствуют о том, что помимо идеологических появились и бытовые трудности, к которым уже пожилые, обремененные, как правило, заботами о многочисленных родственниках ученые были совершенно не приспособлены. Начали проявляться признаки будущего голода. Так, 22 мая 1918 г. К.В. Харлампович писал академику РАН А.И. Соболевскому: «Не спрашиваю, как Вам живется: и без того ясно, что не весело и даже не сытно, хотя Москва ныне и

столица ленинского правительства. То ли иссякли хлеб и прочие продукты в «житнице Европы», то ли власть не имеет ни умения, ни возможности наладить подвоз. Голод идёт быстрыми шагами и может за раз охватить многие пункты государства. Даже в Казани в последние 2–3 недели хлеб повысился в ценах вдвое и втрое. Нет подвоза муки, крупы. Всё пустынное становится на базаре» [3, с. 73].

Так, осенью 1921 г. К.В. Харлампович и еще нескольких профессоров были отстранены от чтения лекций в Казанском университете. Среди оснований этого решения приоритетными были политические и идеологические. Окончательно он был исключен из списка преподавателей решением ученого совета от 30 декабря 1921. Причина также заключалась и в идеологической сфере. «Пока же отстранили от чтения лекций, и если за октябрь получил ещё жалованье, а некоторые ещё и паёк, то это, вероятно, последняя связь наша с университетом. - Писал К. В. Харлампович, и продолжал. - Следом за нами устранён отсюда ещё один преподаватель факультета общественных наук – Фармаковский, – человек уже совсем неповинный в духовно-академическом образовании, как трое предыдущих» [14, л. 22].

В то время, когда одни страдали от потерь общегосударственного уровня, другие вынуждены были страдать от голода, холода и бедности. Однако поражает их преданное стремление работать в таких условиях. Об этих «достижения на костях» в своем письме от 28 декабря 1920 г. писал А. Крымскому академик ВУАН К. Воблый: «З великою охотою повернувся б до Київа, щоб працювати в Академії, але зразу не можемо виїхати – не маємо теплої одежі. [...] Скажіть моїм колегам по Відділу, що я стою близько до статистичних джерел Крима і можу використати чи ті, чи інші матеріали, які може будуть потрібні Академії [...]» [10, с. 22].

Представленные строки позволяют выявить достаточно явную тенденцию к ухудшению жизни научной интеллигенции, которая наблюдалась и в 1930-х гг. Так в 1932 году в письме к К.В. Харламповичу М.Н. Бережков отмечал: «Много можно было бы рассказать об академической жизни, но поберегу до личного свидания, о времени которого не могу даже загадывать. Что пишет Дмитрий Николаевич. Я Вам как-то советовал просить его о присылке чая. Оказывается, что в Киеве за доллары можно все купить, и чай в том числе. Но, увы! У меня никогда не было долларов. Грустные вести идут из Смоленска. Плохо живется там. Евдокия Васильевна доселе без работы. Живут в комнатухе в 9 кв. метров – сырой, холодной, темной. Электричества нет, а единственное окошко выходит в общую комнату» [6, л. 1].

То есть, на первый взгляд, проблемы могут показаться странными и даже нелепыми, но нужно понимать, какое значение они имели для человека, который стремился донести миру результаты своего труда, для которого именно этот труд практически и был смыслом жизни. Упоминание о такого рода проблеме можно встретить и в письмах А. Крымского. Так, например, в своём письме от 6 февраля 1924 года А. Крымский к М. Астерману, «жалуясь» на проблемы со здоровьем, упоминает и такую профессиональную проблему: «Но, конечно, в дальнейшей работе, когда я уже имею букву «В» в своих руках, всякое мое заболевание будет, очевидно, служить к замедлению обработки словаря. Угроза ж [е] для моего здоровья имеется серьезная. 24 января стечение неприятностей, как со стороны авторов, так и со стороны типографии привели меня к нервному удару. Беладона, кодеин, диуретин возвратили мне опять дыхание и я опять работаю не покладая рук, но более чем ясно, что работать при таких обстоятельствах крайне тяжело» [12, с. 78].

Аналогичные свидетельства о «не улучшении» условий жизни можно встретить в письмах ученых и весной 1918 г., когда К.В. Харлампович жаловался А.И. Соболевскому в письме: «Наука не идёт на ум, да и работать не хочется, когда не

уверен не только в том, что удастся напечатать написанное, но и в сохранении жизни самого автора» [14, л. 17]. Эти же настроения, наряду с удивлением по поводу активности А. И. Соболевского, ученый повторял и в письме от 3 января 1919 г.: «Вы в надежде на лучшее продолжаете работать на пользу науки и, по-видимому, немало приготовили для печати. А я забросил писание: когда печатать?» [14, л. 18]. А.И. Соболевский, как всегда, держался бодро, хотя у него были основания опасаться за свою дальнейшую судьбу, ведь один арест он уже пережил в 1918 г. Как не трудно догадаться, тенденция к ухудшению сохранялась и в течение 1930-х гг. Так, М.И. Яворский в письме от 16 февраля 1930 г. к Д.И. Багалею отмечал: «Стан у мене більше, аніж важкий. Я серед нервного припадку лежу вже другий тиждень дома. [...] Я справді почуваю себе, як трупище, що ще в силах тільки ходити та говорити, як щось зайве в нашому суспільстві, що ножем ріже мене по живому тілі. [...] Пробачте, Дмитре Йвановичу, що Вас турбую цим листом, та мені й до нікого більше писати. Свої відцурались, а вороги так і не почують від мене слово скарги та нарікання! [...] Але жити мені зараз переважно – краще було би сьогодні вмерти, аніж отак животіти» [8, с. 195-202]. Стоит также заметить, что, как известно, М.И. Яворский на определенном этапе своей жизни искренне верил в советскую власть и ее идеологию, верил он и тогда, когда его арестовали и стали требовать исправления работ, которые и в обновленном виде так и не были опубликованы.

Как правило, интеллигенция является отражением нации, ее показательной стороной, но в советское время тоталитарный механизм работал таким образом, что известные культурные деятели вынуждены были едва ли не просить милостыню. Документальным подтверждением этого является письмо М.И. Яворского к Д.И. Багалею, датированное 1930 годом: « [...] Знаючи Ваше відношення до мене, як до того, що щиро працює, я звертаюся до Вас з проханням, досить неприємним для мене, а саме – я зараз сиджу без гроша, та роботи припинити не хочу. Чи не були б Ви ласкаві, позичити мені до кінця цього року, не пізніше, 200 крб. [...] А то по правді сказати через днів декілька й їсти не буде що [...]» [8, с.195-202].

В целом, особенным было отношение партийных лидеров к представителям гуманитарных наук. Большевики враждебно, в частности, относились к историкам и вообще к исторической науке. Причиной такого пренебрежительного отношения к гуманитариям был тот факт, что многие ученые отказывались переписывать по-новому основные события прошлого в духе пожеланий большевистского режима. Особенно это касалось таких «живых тем» как огромная роль большевиков в «подготовке и победе Великого Октября, в разгроме интервентов и белогвардейцев, а также по проблемам истории ВКП (б), и всемирной истории» [9, с. 77]. На историков навешивался ярлык «враг народа». Профессора университетов были на контроле чрезвычайных органов. Их боялись, поскольку они могли формировать своих последователей из числа студентов.

Эпистолярный ученых дает возможность проследить изменения в бытовой жизни ученых с начала XX в. до 1930-х гг. Так, «Старый год, – писал А.И. Соболевскому 3 января 1919 г. К.В. Харлампович, – был не совсем милостив к Вам и ко мне. Что Вы претерпели летом, то я перенёс зимой, просидев в заключении с 19/XI по 17/XII» [3, с. 74]. Таким образом, оправдались опасения, которыми К.В. Харлампович поделился с А.И. Соболевским в мае 1918 г.: «Не можем мы, казанцы, похвалиться и личной безопасностью, хотя наш «совдеп» всё же лучше многих других, и во главе его стоят люди довольно просвещённые и даже обнаруживающие удивительное внимание к университету». В этом же в письме К. В. Харлампович сетовал: «Моя учёная карьера закончена. В Киев я едва ли попаду. Кроме материальных затруднений, препятствием является уже то, что я никак не могу связаться с Украинской академией наук даже при помощи тамошнего академика Вотчала, сын

которого из Казани ездил в Киев. Я совсем не знаю, существует ли сейчас даже моя кафедра. [...] С наукой я всё же не порвал [...], я занят направлением деятельности Общества археологии, истории и этнографии, собирающегося каждые две недели. Это наиболее деятельное учёное общество Казани» [14, л. 29].

Улучшению общего безрадостного настроения ученых не способствовали и приемы, которыми власть решала вопросы идеологического характера. 27 апреля 1924 г. К. В. Харлампович с грустью писал А.И. Соболевскому: «Но в моём настроении сейчас мало светлых тонов. [...] Перед Пасхой же я получил письмо от своего стипендиата по ун[иверсите]ту А. Широкова, ныне иеромонаха Иоанна, за противление "живой церкви" сосланного в Кемь, где он томится в концентрационном лагере, работая то в лесу, то на жел[езной] дороге. Хотя письмо написано так, что цензура ни одного слова не зачеркнула, оно много мне сказало. [...] Невесёлая Пасха!» [3, с.78].

К сожалению, научное наследие многих ученых в 1930-е гг. было квалифицировано как «буржуазно-националистический хлам». Публикации прошлых лет пересматривались специальными комиссиями, в результате чего подавляющее их большинство попадали в индекс запрещенных произведений. В начале 1934 г. в центральной и местной прессе появились призывы о необходимости «искоренить буржуазно-националистические гнезда» из ведущих учебных заведений Украины и уничтожить «стаи махровых украинских националистов, которые долгое время проводили свою работу в институтах, пропагандировали контрреволюционную идеологию в печатных изданиях...и вели пропаганду фашистских идей». Вскоре значительная часть сотрудников кафедр и преподавателей институтов подвергалась гонениям и необоснованным репрессиям по обвинению в «буржуазно-националистических и фашистских извращениях», что в конечном итоге привело к упадку научно-исследовательской работы в Украине [16, с.165-166].

Острые репрессии было направлено против высокообразованной и интеллектуально развитой части национальной элиты - научной и творческой интеллигенции. Годы проведения массовых политических репрессий характеризуются усилением политизации учебного процесса в высших учебных заведениях. Ученые (особенно преподаватели) вынужденно становились частью общего партийно-идеологического механизма - даже специалисты, далекие от сферы общественно-политических наук. Чтобы выжить в нечеловеческих условиях, ученым приходилось использовать средства социальной мимикрии, маскироваться, скрывать свои истинные мысли и чувства и т. п. Это приводило к тому, что независимость мысли стала опасным раритетом, преобладали другие качества - конформизм, умение приспособливаться, демонстрировать преданность и «упорство» в исполнении партийных установок. Неудивительно, что органами ГПУ на выполнение стратегической цели Сталина было сфабриковано дело «Союза освобождения Украины» (впоследствии аналогичные дела были возбуждены против национальной интеллигенции других республик). Членов «Союза освобождения Украины» обвиняли в попытке свергнуть советскую власть, подготовить контрреволюционный мятеж и реставрировать буржуазно-капиталистический строй. Заранее были составлены ориентировочные списки лиц, которых планировали представить в качестве преступников на сфабрикованном процессе [16, с.126].

Таким образом, анализ эпистолярного наследия украинских ученых свидетельствует о том, что в 1920 – 1930-х гг. их жизненные трудности были связаны преимущественно с вмешательством власти в научно-культурный центр Украины, выявлением общественно опасных элементов и врагов народа (в том числе и по заранее ложным спискам) и т. д. О национально-культурном подъеме в то время не могло быть и речи - те «счастливики», кому и удалось выжить или скрыться, в

большинстве своем страдали от голода, холода, сырых помещений (особенно, если это были люди уже пожилого возраста или же не совсем здоровы). То есть, карательный аппарат работал так или иначе - нужно было только выбрать способ.

В создавшихся условиях для многих ученых только личная переписка с близкими по убеждениям людьми оставалась единственным пространством для свободного проявления собственных мыслей. Только здесь можно было встретить откровенные суждения о политических вопросах, действительное отношение ученых к так называемым "реформам" в области науки с новыми идеологическими и методологическими фетишами, предложенными властью для обязательного освоения. Эти письма позволяют услышать настоящий голос поколения научной элиты, которое со временем на долгие десятилетия кануло в небытие истории.

Эпистолярное наследие ученых раскрывает немало фактов их биографий, круг социокультурных связей и много других сведений, которые можно использовать при исследовании работы структур Украинской академии наук, повседневной жизни академической элиты, влияния общеполитической ситуации 1920-1930-х гг. на старую научную интеллигенцию и ее приспособления к новым условиям жизни.

Литература:

1. Водотика С. Г. Исторична наука УСРР 1920-х років: соціополітичні, організаційні та концептуальні основи функціонування: автореф. дис. на здобуття наук. ступеня д-ра іст. наук: спец. 07.00.01 "Історія України". — К., 2000. — 33 с.
2. Даниленко В., Касьянов Г., Кульчицький С. Сталінізм на Україні: 20-30-ті роки. — К.: Наукова думка, 1991. — 344 с.
3. Добров П.В., Гедьо А.В., Медовкіна Л.Ю. Костянтин Васильович Харлампович (1870–1932 рр.): інтелектуальна біографія історика. — Донецьк, 2011. — 303 с.
4. Додонова Г. Наукова діяльність українських університетів другої половини ХІХ – початку ХХ ст. // Мандрівець. — 2011. — № 4. — С. 25–29.
5. Зайцева З.І. Український науковий рух: інституціональні аспекти розвитку (кінець ХІХ – початок ХХ ст.). — К.: Київський національний університет ім. В. Гетьмана, 2006. — 336 с.
6. Институт рукописи Национальной библиотеки Украины им. В. Вернадского. — Ф. III. — Д. 55994.
7. Коцюбинська М. Листи і люди. Роздуми про епістолярну творчість. — К.: Дух і літера, 2009. — 582 с.
8. Кравченко В.В. М.І. Яворський та Д.І. Багалій в світлі архівних документів // Схід-Захід: Історико-культурологічний збірник. — Харків: Майдан, 1998. — С. 195-202.
9. Куманев В. 30-е годы в судьбах отечественной интеллигенции. — М.: Наука, 1991. — 296 с.
10. Литвин Н.М. Політичні репресії проти наукової інтелігенції в радянській Україні в 1920 – 1930-х роках (ідеологічні аспекти проблеми): дисертація на здобуття наукового ступеня кандидата історичних наук за спеціальністю 07.00.01 – історія України. — К., 2006. — 216 с.
11. Матвеева Л.В. Епістолярна спадщина Агатангела Кримського (1890 - 1941). — К., 2005. — Т.1. — 492 с.
12. Матвеева Л.В. Епістолярна спадщина Агатангела Кримського (1890 - 1941)/ НАН України. Інститут Сходознавства ім. А. Кримського. — К., 2005. — Т.2. — 492 с.
13. Робинсон М.А. Судьбы академической элиты: Отечественное славяноведение (1917 — начало 1930-х годов). - М., 2004. - 430 с.
14. Российский государственный архив литературы и искусства. — Ф. 449. — Оп. 1. — Д. 392.

15. Савчук В. Політичні переслідування краєзнавців м. Кам'янець-Подільського у 1933 р. (за матеріалами архівно-кримінальної справи № 275629) // Історія України. Маловідомі імена, події, факти: збірник статей. – К., 2010. – Вип. 36. – С. 255 – 266.
16. Ткаченко В.В. Розвиток української науки в загальносоюзному суспільно-політичному контексті (20 – 30-ті рр. ХХ ст.): дисертація на здобуття наукового ступеня доктора історичних наук: спец. 07. 00.01 «Історія України». – К., 2009. – 569 с.
17. Ткачова Л. І. Інтелігенція Радянської України в період побудови основ соціалізму. — К.: Наукова думка, 1985. — 190 с.
18. Удод О. А. Роль історичної науки та освіти у формуванні духовних цінностей українського народу: 1920—30-і рр.: автореф. дис. на здобуття наук. ступеня д-ра іст. наук: спец. 07.00.06 “ Історіографія, джерелознавство та спеціальні історичні дисципліни ”. — Дніпропетровськ, 2000. — 35 с.

О НЕКОТОРЫХ ПРАВИЛАХ ГОСТЕВОГО ЭТИКЕТА МОРДВЫ

Якунчева Марина Геннадьевна

кандидат исторических наук, доцент

ФГБОУ ВПО "Мордовский государственный педагогический институт им. М. .Е. Евсевьева"

доцент кафедры всеобщей истории

Ключевые слова: мордовский этнос, этикет, гостевой этикет, гостеприимство

Keywords: : the Mordovian ethnos, etiquette, guest etiquette, hospitality.

Аннотация: В данной статье представлены отдельные аспекты бытовавшего во второй половине XIX – в начале XX вв. гостевого этикета мордовского народа. Выбор хронологических рамок обусловлен значительной степенью сохранностью свидетельств из разных источников (письменных, фольклорных) о транслировании норм и правил встреч и угощения гостей.

Abstract: This article presents some aspects prevail in the second half of XIX – early XX centuries guest etiquette of the mordovian people. The choice of timeframe, mainly due to significant degree of preservation of evidence from different sources (written, folklore) on the publication of norms and rules of meetings and treats guests.

УДК 39(045)

Общение является предметом исследования ряда дисциплин – психологии, социологии, лингвистики, педагогики, культурологии. Для этнологии особый интерес представляет изучение специфики коммуникативных связей этноса – национальных и межнациональных, образующих в совокупности культуру общения, свойственную народу на определенном этапе его развития. Структурными элементами культуры общения являются стандарты, атрибуты и этикет. С их помощью осуществляется передача информации как внутри этноса, так в системе межэтнических коммуникаций.

Этикет является основой культуры общения, так как в его содержательные аспекты включена разносторонняя информация: биологическая, социальная,

историко-культурная. Консолидирующим элементом в структуре этикета выступает этническая информация. Национальные нормы общения уходят своими корнями в глубочайшую древность и достаточно консервативны. Они выступают в качестве общепринятого правила, с помощью которого социум осуществляет контроль над индивидом. Нормы этикета из поколения в поколение передаются посредством обычаев.

Гостеприимство является одним из важных проявлений национального этикета. Традиции гостеприимства функционировали в очень сходной форме у многих народов мира. Соблюдение этикета приема гостей связано с особой регламентацией этой процедуры. Культура гостеприимства у этносов проявляется по-разному, но обязательным является уважительное отношение к гостю. Так многие народы-скотоводы отправляясь в дальний путь не брали с собой запасов провизии, заранее полагая о том, что в любой юрте их накормят и напоят, а если понадобится, то дадут лошадь или верблюда. Классической страной гостеприимства всегда по праву считался Кавказ. На Северном Кавказе длительное время бытовал обычай иметь специальное помещение для гостей (так называемая кунацкая). Для славянских народов символом гостеприимства выступала традиция постоянно держать на столе хлеб и соль. Данный феномен в настоящее время транслируется в виде обычая встречать почетных гостей с хлебом и солью.

К изучению вопросов транслирования свода гостевого этикета мордвы неоднократно обращались и философы, культурологи и этнологи [1, 2].

У мордовского народа под влиянием исторических и социокультурных условий развития этноса сложились традиции гостевого этикета – инжиень примама (э), инжиень васедема (м)*. О том, что у мордвы высоко ценились такие качества как великодушие и щедрость свидетельствуют фольклорные данные. Так в мокшанской пословице говорится: «Азорсь эрь инжить и симдъсы, и андсы, и кядьсонга кандсы» (Хозяин каждого гостя и поит, и кормит и на руках носит) [4, с. 125–126].

О значимости соблюдения этикета гостеприимства свидетельствуют данные языка: в слове инжи (м., э. гость) заключен корень инь-, ине- «наивысший», «наибольший», являющийся, также основой слов «инешкай» – «верховный бог», «инязор» – «большой хозяин», «царь», «инечи» – «большой день», «Пасха» и т. д. [1, с. 193].

Многие исследователи и путешественники, оказавшиеся среди мордвы описали обычаи встречи гостей. В XVIII веке посол французского короля Людовика IX к монголам Г. Де Рубрук сообщал: «Если к ним (мордве) прибудет купец, то тому, у кого он впервые пристанет, надлежит заботиться о нем все время, пока тот пожелает пробыть в их среде» [6, с. 111]. «Мордва, – отмечает П. И. Мельников по характеру весьма кротки, добродушны и радушны [7, с. 237].

Этикет хождения в гости был в достаточной степени регламентирован. Он включал обрядовые формы: приглашения, встречи, угощения, чествования. Гостевая этика мордвы отражала систему социальных отношений этноса. Так, например, все гости делились по категориям: это были близкие родственники, дальние родственники, друзья, гости, приехавшие по делам, незнакомые путники и т. д. Радушно встречали близких родственников и друзей. Гости, приехавших по делам, и незнакомых гостей также встречали, угощали, но встреча была менее теплой.

Принимали гостей согласно правил этикета. По установившимся традициям, на большие семейные торжества и праздники приходили только по приглашению. В народе говорили: «Праздник сай – инжи сувай» (Праздник придет – гостей приведет), «Кодамо праздник – зярдэ инжеть арасть» (Какой праздник без гостей) [4, с. 128]. В сельском социуме до настоящего времени транслируется обычай согласно

которому регламентируется состав приглашенных гостей. Соседи и знакомые часто осуждали хозяев в том случае, если они пренебрегали некоторыми родственниками. В обществе одобрялось дружеское отношение между родственниками и соседями, которое выражалось в том числе и в их приглашении на проведение различных мероприятий, где они выступали не только в качестве гостей, но и помогали готовить праздничный стол [5].

Этикет предусматривал соблюдение правил встречи гостей. Если о приезде гостей знали заранее, то встречали их в пути, у околицы села. Встречать гостей выходила вся семья, включая детей. Составной частью гостеприимства является этикет приветствий, который весьма регламентирован и определен системой моральных установок. Прибывших гостей усаживали за стол, где им отводилось самое почетное место. Согласно правилам этикета, первыми садились мужчины, а потом – женщины. Молодежь и дети за стол вовсе не садились. Согласно правил этикета детям не позволялось вмешиваться в процесс чествования гостей. У мордвы не одобрялось их присутствие на некоторых мероприятиях.

Гостей старались угостить сытной и вкусной пищей: «Инжи азафтат моркцичень вакс – седи вакскань четьке макст» (Посадил гостя за стол – от души подавай на стол), «Лядыксчень кантк, но инжищень антк» (Последнее принеси, но гостя угости) [4, с. 125]. В свою очередь гость приезжал с дарами и обязательно с гостинцами для детей.

Праздничный стол хозяев отличался большим разнообразием. Исследователь традиционной культуры мордвы второй половины XIX века В. Н. Майнов отмечал: «Роскошно питается мордва по праздникам. К числу праздничной пищи исследователь относит – пироги, оладьи, щи мясные и молочную пшеничную кашу, сыр из кислого молока, яичницу с воблюю или ветчиною и др. [3, с. 130].

В составе мордовской национальной кухни можно условно выделить блюда, которые готовились специально к приходу гостей. По сообщениям респондентов к ним относятся: традиционные пироги (прякат), мокшанские блины (пачат), пшеничная каша, тушеное мясо, яичница, холодец и др. [5].

В период проведения застолья соблюдались особые правила: за порядком следил хозяин дома, едой и напитками угощала хозяйка. Хозяин разрезал хлеб, делил мясо, предлагал откусать блюда. Хозяева и гости вели неспешные беседы, как правило, не касаясь хозяйственных тем. Правилами этикета было предписано не расспрашивать гостя о цели приезда, о том, когда он уедет. После угощения гость сам должен был рассказать о себе, о своих делах, о цели приезда. Гости для мордвы всегда были желанны, так как любой гость сообщал новости, информировал о жизни родственников, о событиях, которые происходят вокруг. Поев, гости поднимались из-за стола и благодарили хозяев. Согласно правил этикета гостю приписывалось достойное поведение, соблюдение норм приличия. Гостю не полагалось вмешиваться в дела семьи. Он должен был оставаться в доме ровно столько, чтобы не быть в тягость хозяину.

По окончании приема гостеприимный хозяин непременно готовил в дорогу гостинцы не приехавшим или заболевшим родственникам, провожал гостей до околицы или до ворот. Покидая гостеприимный дом, гость обязательно благодарил хозяев за угощение. После отъезда гостей о них долго говорили, часто вспоминали. Бытовали и приметы, так в день отъезда была запрещена любая уборка.

Итак, этикет гостеприимства во многом сохранял и транслировал передачу традиций от одного поколения к другому, реализуя тем самым функцию этносоциального контроля.

- Э – эрзя, м – мокша.

Литература:

1. Беляева Н. Ф. Обычаи гостеприимства в традиционной этике мордвы // V конгресс этнографов и антропологов России. Омск, 2003. С. 193.
2. Ломшина, Е. Н. Нравственная культура мордовского этноса: автореф. дисс. ...канд. философ. наук. Саранск, 1994.
3. Майнов В.Н. Один день среди мокши // Древняя и новая Россия. СПб, 1987. № 10. С.117–134.
4. Мордовские пословицы, присловицы и поговорки. Саранск: Мордов. кн. изд-во, 1986. 277 с.
5. Полевой материал автора: с. Ардатово, Дубенки, Кочкурово Дубенского района Республики Мордовия, записи 2001, 2004, 2011 гг.; с. Кельдюшево Лукояновского района Нижегородской области, записи 2002 г.
6. Путешествия в восточные страны ПIANO Карпини и Рубрука. М. Гос. изд-во геогр. лит-ры. 1957. 272 с.
7. Рученькин, В. И. Жизнь и быт мордовского народа в трудах П. И. Мельникова // Материалы по археологии и этнографии Мордовской АССР. Саранск : Мордов. кн. изд-во, 1974. С. 228–240.

**И. И. СОКОЛОВ И ЕГО ИССЛЕДОВАНИЯ ПЕРИОДА
СОТРУДНИЧЕСТВА С УКРАИНСКОЙ АКАДЕМИЕЙ НАУК
(1919–1929 гг.)**

Медовкина Лина Юрьевна

кандидат исторических наук, доцент

Донецкий национальный университет

доцент кафедры международных отношений и внешней политики

Ключевые слова: Иван Соколов, историк церкви, византолог, эллинистические исследования, православная и униатская церковь, Приазовье

Keywords: Ivan Sokolov, a church historian, Byzantinologist, Hellenistic studies, Orthodox and Uniate Church, Azov

Аннотация: Статья посвящена анализу научных трудов известного историка церкви, византолога И. И. Соколова, которые были написаны во время так называемого «киевского» периода жизни ученого и его сотрудничества с научными подразделениями Украинской академии наук. Продемонстрирована значимость этих исследований для развития украинской исторической науки, указана роль автора в становлении отдельных ее направлений.

Abstract: This article is devoted to analyses of the famous historian of the church and Byzantinologist I. Sokolov scientific works, which were written during the so-called "Kiev" period of his life and his cooperation with the scientific departments of Ukrainian Academy of Sciences. The importance of these studies for the development of Ukrainian historical science is demonstrated and the role of the author in the development of its individual areas is indicated.

УДК 930.2 (470) «1919/1929»

Среди плеяды известных историков церкви и византологов конца XIX – первой трети XX века можно назвать имена нескольких ученых, чьи научные изыскания в той или иной степени касались разновременных событий, происходивших на украинских землях. Одно из ведущих мест в этом списке занимает Иван Иванович Соколов (1865–1939). Жизнь и деятельность этого ученого на сегодняшний день стали более известны благодаря работам российских исследователей Г. Лебедевой [2, 3], М. Морозову [3], С. Варламовой [1], Ф. Перченка [4], а также украинских – Е. Чернухина [9], А. Чередниченко [8], Л. Якубовой [10] и некоторых других.

Не останавливаясь подробно на биографии И. И. Соколова, следует обратить внимание на тот факт, что спасаясь от репрессий большевицкой власти, которая установилась в России после переворота 1917 г., ученый в попытке найти укрытие и работу в Киеве. В начале 1919 г. ему удалось получить должность приват-доцента в Киевском университете. Одновременно началось его сотрудничество с Археографической комиссией Украинской академии наук (далее – УАН), созданной в ноябре 1918 г., где он работал научным сотрудником Первого отдела [9, с. 695]. Именно этот период в биографии историка можно называть «киевским» [8]. Однако, несмотря на возвращение И. И. Соколова в Петроград в 1922 г., его контакты с УАН и написание статей в соответствии с ее научно-издательскими планами, продолжались практически до 1929 г. Кроме того, с конца 1920-х гг. ученый, как член Таврической краеведческо-лингвистической экспедиции Ленинградского университета, брал участие в изучении греческих колоний Приазовья. Используя материалы, полученные во время полевых исследований, он планировал издать целый ряд статей, в частности: «План и методы изучения греков СССР и УССР с диалектической стороны», «Греки в Крыму», «Эмиграция греков из Крыма 1778 г.», «Культура и быт греков Мариупольщины с конца XVIII в. до нынешнего времени» [10].

Пребывая в Украине, И. И. Соколов вместе с М. Ф. Мухиным – историком, постоянным членом Археографической комиссии УАН, сотрудником Историко-филологического отдела академии, еще в марте 1919 г. выступили с научными докладами о «необходимости вести поиск и собирание греческих материалов, в которых пояснялось отношение православного Востока к Украине и украинской церкви», а также к «Западу, то есть Ватикану» [8, с. 210, 215]. В подтверждение важности этого дела было принято решение о публикации работы И. И. Соколова «Отношение Востока к Украинской церкви в XVI–XVII вв. по вновь найденным документам» [6] на страницах научных записок отдела.

В очерке, написанном И. И. Соколовым, основное внимание было сосредоточено на письмах и посланиях Александрийского патриарха Мелетия Пига (†1601) и патриарха Александрийского и Царгородского Кирилла Лукариса (†1638). Среди адресатов патриарха Мелетия были верующие Украинской православной церкви, мещане и члены Львовского Ставропигийского братства, епископ Галицкий, Львовский и Каменец-Подольский, экзарх Костантинопольского патриарха для украинских земель, фактический глава Киевской митрополии Гедеон Балабан (Балабан Григорий Маркович (1530–1607), магнат, политический и культурный деятель кн. Василий-Константин Острожский (1526–1608), члены Виленского православного братства, львовский купец греческого происхождения Константин Корнякт (1517/20–1603), московский царь Федор I Иоаннович Блаженный (1557–1598), магнат, князь, великий канцлер и основатель академии в Замостье Ян Замойский

(1541–1605), император Священной Римской империи Рудольф II (1552–1612) и другие. Письма, послания и постановления Кирилла Лукариса в основном предназначались «всем православным Украины», племяннику Гедеоны Балабана, известному церковному и культурному деятелю Исаяи (Ивану Балабану (?–†1619/1620), епископу Львовскому, Галицкому и Каменскому Еремею (Евстафию Тисаровскому (?–†1641) и прочим.

Работа И. И. Соколова практически полностью была построена на прямой речи источников. В зависимости от того, кому были адресованы письма, обращения или послания церковных иерархов, авторы писали их по-гречески или латынью. Это имело свой смысл, т. к., по словам самого патриарха Мелетия, предоставляло возможность донести его слова и просьбы до адресата «без переводчика, непосредственно» [6, с. 68].

Основное содержание посланий Мелетия – это защита православного населения польско-литовского государства, в состав которого входили в то время украинские земли, оборона его прав от претензий католиков и протестантов, стремление найти точки взаимодействия с известными и влиятельными политическими деятелями не только Речи Посполитой, но и Европы в целом. Особое место в деятельности патриарха занимала поддержка членов Львовского православного братства. Об этом, в частности, свидетельствуют его письма, написанные в промежутке от 1592 г. до 1597 г. В этих посланиях Мелетий поддерживал и наставлял свою православную паству, которая страдала от отсутствия собственных пастырей, которые, не нарушая Божьи заповеди, были способны передавать и распространять учение Иисуса Христа. Мелетий разъяснял им необходимость брака для православных священников и недопустимость отказа от жен, заточения их в монастыри, ради службы Церкви. Патриарх искренне радовался тому факту, что львовское братство увеличивалось численно, и огорчался по поводу того, что ему не удавалось лично посетить Львов. Несколько раз в разных письмах Мелетий советовал и настаивал на том, чтобы члены братства основали «спудастирион», т. е. академию, поскольку начальная и средняя школы уже существовали при братстве, а также открыть типографию для печатания «без фальши» книг на местном и греческом языках. Необходимость в таком заведении патриарх пояснял тяжелым положением Восточной церкви в тех странах, где господствовал ислам, и где не было возможности обустройства типографий для потребностей христиан. Косвенно об этом также свидетельствовала просьба Мелетия о сборе милостыни в пользу христиан Востока [6, с. 59], однако, как указывал сам И. И. Соколов, из содержания найденных и переведенных им писем, было не понятно удалось ли Львовскому Успенскому братству предоставить какую-нибудь помощь бедствующей Восточной церкви [6, с. 63].

Письма патриарха Мелетия Пига также позволили понять ту роль, которую он сыграл в разрешении конфликта львовских мещан с епископом Гедеоном Балабаном по поводу назначения церковного иерарха на львовскую кафедру.

Как следовало из писем Мелетия, переведенных И. И. Соколовым, патриарх, обращаясь в своих посланиях к влиятельным европейским правителям и деятелям, постоянно настаивал на необходимости уважительного отношения к православным верующим, вниманию к их вере, защите их прав. Часто в этих письмах Мелетий делал особый акцент на нежелательность давления на греческое население, однако, по мнению И. И. Соколова, патриарх под «греческим населением»

подразумевал не только этнических греков, но и все православное население Речи Посполитой.

Из интересных фактов, которые нашли свое отражение в письмах Мелетия Пига и которые можно было отнести к категории малоизвестных в истории украинской православной церкви XVI – XVII вв., было несколько. В частности, издав в 1596 г. в Вильно (ныне – Вильнюс, Литва) небольшое произведение под названием «Диалог – Православный христианин, Блаженныйшого папы и патриарха Александрии Кира Мелетия, для пользы спудеев», патриарх Мелетий, переслал его вместе с письмом к известному львовскому мещанину и меценату, на средства которого строилась Успенская братская церковь, Константину Корнякту, чтобы он, используя эту книгу, обучал своих детей побожности, благопристойности, христианской любви и необходимости заботится о церкви Христовой [6, с. 65].

Другой интересный факт, извлеченный из переписки Мелетия, вывел на историческую сцену малоизвестного участника Брестского собора 1596 г., который учредил униатскую церковь на украинских землях. Речь шла о протопопе и благочинном хорепископе Острожском Игнатии. В дни обсуждений текста и непосредственного подписания унии он руководил соборными нотариусами. И. И. Соколов в своем очерке отметил, что Игнатий, «не отличаясь значительным образованием, все таки смело вступал в дискуссии с латинянами и чистотой своего православного настроения, и силой искренней и глубокой веры побеждал хитро составленные силогизмы латинских богословов» [6, с. 67]. Не случайно патриарх Мелетий считал своим долгом поддержать этого человека, укрепить его духовные силы, как истинного «борца за православную веру» [6, с. 67].

Наконец, несколько слов о последнем интересном моменте, который позволит нам перейти к характеристике найденных И. И. Соколовым писаний другого церковного деятеля, Кирилла Лукариса. Изучая письма Мелетия к членам Виленского братства, историк обратил внимание на то, что в письме спудеев Виленской академии к Константину Корнякту с просьбой передать его патриарху, было упоминание о том, что они узнали о Мелетии из слов «преподобнейшего и ученийшего нашего ректора Кирилла Лукариса» [6, с. 65]. Этот факт из биографии будущего патриарха Лукариса не был известен исследователям его жизни и деятельности. Только благодаря переводам найденных греческих текстов, И. И. Соколову удалось внести свой вклад в воссоздание жития патриарха Кирилла, посланиям которого ученый посвятил вторую часть своего очерка.

Собственно он остановился на последствиях появления сфальсифицированного текста «Омологии» («Надежды веры»). Этим текстом пользовались как средством борьбы против православия и на Востоке, и на украинских землях. Некоторое время авторство текста приписывалось именно перу Кирилла Лукариса. Будучи уже патриархом Александрийским и Царгородским (Константинопольским), К. Лукарис был очень огорчен тем, что распространение этого произведения не только пошатнуло его авторитет, но и привело к полному расколу украинских церковных деятелей, стало причиной падения доверия к православной церкви среди местного населения. Именно потому он официально обратился к членам Львовского православного братства, а через него – ко всем православным Украины. Описав свои заслуги перед верующими, годы труда, проведенные на различных патриарших престолах и свои достижения, Кирилл Лукарис решительно отбросил все обвинения, узрев в этом происки не столько против него, сколько

против самой православной церкви [6, с. 74–75]. С точки зрения И. И. Соколова, значение этого текста состояло не только в том, как Кирилл Лукарис защищал себя от выдвинутых обвинений в ереси и отверг аутентичность текста «Омологии», но и в том, что он продемонстрировал тесные контакты между Константинополем и православными парфиями на украинских землях. Патриарха действительно больше волновал тот шум, который поднялся вокруг него в далеких землях Речи Посполитой, где проживал «угнетенный и бедный православный люд», нежели опасность утраты патриаршего престола. Поэтому он прежде всего решил все прояснить перед своей православной паствой, а не оправдываться перед своими личными врагами. И. И. Соколов считал, что пронизанное любовью послание патриарха было практически целительным бальзамом на израненную душу православных верующих, поскольку положение православной церкви на украинских землях во второй четверти XVII в., как и раньше, оставалось тяжелым и требовало авторитетной помощи со стороны вселенского патриарха [6, с. 76].

В отличие от предыдущего патриарха Мелетия, Кирилл Лукарис дважды был в Украине. Однако, заняв Александрийский патриарший престол, он утратил возможность непосредственно наблюдать за местной ситуацией. В то же время он продолжил «внимательно следить за местной церковно-общественной жизнью и руководить своими сотрудниками то из Каира и Царьгорода, то из Ясс, Бухареста и других городов Унговлахии» [6, с. 80]. Особо это внимание проявилось при решении вопроса о назначении епископа на львовскую кафедру.

Как известно, после смерти Гедеона Балабана, на эту должность заявил свои претензии его племянник – архимандрит Уневский Исая Балабан, однако паства заявила, что хотела бы видеть на этой должности шляхтича Еремия (Евстафия) Тисаровского. В этом вопросе Кирилл Лукарис уверенно поддержал сторону Балабана, т.к. считал, что тот имел полное право претендовать на епископскую кафедру. Именно об этом он писал самому Исая Балабану, а также издал постановление: «Об Исаяе – против Тисаровского, который захватил Львовскую епископию в Польше», обращенную к верующим. В ее тексте он еще раз решительно заявил, что Тисаровский захватил власть силой (хотя это не соответствовало действительности), а Балабан должен быть законным главой епископии во Львове» [6, с. 83].

Таким образом, И. И. Соколов, обнаружив и осуществив перевод писем и посланий двух патриархов, а также некоторых сопутствующих документов и материалов, прекрасно продемонстрировал колоссальный информационный потенциал греко- и латиноязычных источников, которые содержали много интересной и важной информации о церковной жизни на украинских землях в XVI – XVII в.

Дальнейшая работа историка показала, что он был прав в своем стремлении выявить и зафиксировать все источники греческого происхождения, которые хранились в различных библиотеках, архивах и монастырях Украины. В течение 1919–1922 гг., как свидетельствуют выводы А. Чередниченко, И. И. Соколов организовал несколько экспедиций в Лубны, Хорол, Полтаву, Чернигов, Харьков, обследовал архивохранилища Киева, Нежина и других городов, с целью поиска и описания греческих православных рукописей [8]. Даже вернувшись в Петроград, он продолжил выполнять поручения Археографической комиссии по поводу исследования «греческих материалов по культурным взаимодействиям между

Украиной и Грецией в Петербургских рукописных собраниях» [8, с. 211]. Результаты работы ученого должны были публиковаться на страницах «Записок историко-филологического отдела УАН». По плану во втором и третьем выпусках «Записок» должны были появиться статьи И. И. Соколова «Неотложные задания в области украиноведения», «Критический этюд, который касается истории Мгарского монастыря», тексты выявленных греческих материалов с научными комментариями и некоторые другие, но они по непонятным причинам так не были изданы. Хотя, судя по документам ревизионной комиссии академии наук, ученый все же подготовил к печати несколько статей и собрал много нового архивного материала, которые мог использовать для будущих публикаций. Дальнейшее углубленное изучение этих материалов позволит более обосновано говорить о вкладе И. И. Соколова в исследования по истории украинской церкви и становление византологии в УАН, где уже после его отъезда была организована комиссия по изучению Византийской литературы и ее влияния на Украину (1926 г.)

После отъезда ученого из Киева, он не порывал своих контактов с коллегами из Украинской академии наук. Работая в Петербургском Богословском институте (ПБИ) (1920–1923 гг.), а также Ленинградском институте истории, философии и лингвистики (ЛИФЛИ), который существовал при Ленинградском государственном университете, Институте восточных языков и Научно-исследовательском институте сравнительного изучения языков и литератур Запада и Востока им. А. Н. Веселовского (ИЛЯЗВ) [8], историк живо откликался на просьбы о публикации своих трудов в украинских академических изданиях.

Учитывая личные издательские планы исследователя, Историко-филологический отдел теперь уже Всеукраинской академии наук (ВУАН) в 1928 г. заказал И. И. Соколову статью, которая должна была называться «Из истории колонизации Мариупольщины (Эмиграция на Мариупольщину греков из Крыма 1778-го года)». Однако, в связи с изменением политической ситуации в стране, сворачиванием политики «коренизации», в рамках которой проводилось изучение национальных меньшинств, эллинистические исследования постепенно стали ограничивать и статья так и не была опубликована. Как свидетельствуют многочисленные пометки на архивном экземпляре этой статьи, она долгое время «перекочовывала» из издательства в издательство, пока не оказалась в отделе рукописей архива ВУАН [8]. В 2006 году благодаря усилиям украинских историков текст статьи был опубликован, что дало возможность ознакомиться с ее содержанием и выделить те сведения, которые были интересны с точки зрения исследования истории церкви на юге Украины вообще, и Мариупольской епархии в частности.

В основном, упомянутая работа И. И. Соколова, была посвящена анализу предпосылок и хронологии переселения православного населения из пределов бывшего Крымского ханства в Надазовье в 1778 г. Прежде всего в статье была раскрыта особая роль митрополита Готфии и Кафы Игнатия Газадинова, протопопа Трифиллия, армянского архимандрита Петра Маргоса, католического пастера Якова и некоторых других священнослужителей в организации и осуществлении переселения христианского населения Крыма на земли, принадлежавшие в то время Российской империи [7]. Таким образом усилия И. И. Соколова дали возможность создать первоначальный список лиц духовного звания, которые непосредственно были причастны к этому событию.

Не менее значимым оказалось и то, что анализируя «Ведомости...», составленные А. Суворовым при выведении христиан из Крыма, а также самого митрополита Игнатия уже после обустройства новой жизни на Мариупольщине, И. И. Соколов представил массу новой и интересной, как на 1920-е годы, информации. Она была связана не только с количественными данными о числе переселившихся христиан, но и с тем, как, например, греческое население различных крымских сел объединялось друг с другом на новых землях, по какому принципу расселялись христиане других этнических групп, в частности грузины и волохи (молдаване), или как это население обустроивало свою церковную жизнь.

Сравнивая обе ведомости И. И. Соколов пришел к выводу, что, как правило, переселенцы на новых землях придерживались принципа полного воссоздания их прежней жизни, начиная с присвоения новым поселениям тех же самых названий, которые они носили в Крыму, и заканчивая строительством церквей, которые также освящались в честь тех же святых, что и культовые сооружения на полуострове. В некоторых случаях, когда полное воспроизведение было невозможным, христианские переселенцы использовали новые названия и имена святых, иногда даже обращаясь в этих вопросах к византийскому наследию.

Опираясь на текст «высочайшей грамоты об устройстве христиан, выведенных из Крыма», а также упомянутые и проанализированные в статье «Ведомость, учиненную с показанием, сколько разного рода из Крымской земли, каких городов и деревень отправлено в Россию христиан обоюбого пола мужескаго и женскаго, из оных коликое число оставшихся для торговли, зимующих тож за своими расправами по домам, о том значиться ниже сего» (1778) и официальную ведомость (1781), собственноручно составленную митрополитом Игнатием, что сохранилась в архиве Синода, И. И. Соколов представил ценные сведения в отношении организации церковной жизни переселенцев.

Как оказалось, с разрешения азовского губернатора Черткова переселенцы на первых порах получили в свое распоряжение старую походную казаческую сечевую церковь из слободы Каменка на Днепре [10]. Дело в том, что губернатор до передачи земель на побережье Азовского моря в распоряжение греков, планировал на берегу р. Кальмиус около озера Домахи строительство города Павловска. Именно для этой цели он перевез туда церковь уцелевшую после ликвидации Сечи в 1775 г. Таким образом первое богослужение для переселенцев состоялось в бывшей походной казаческой Николаевской церкви уже 26 июля 1780 г. [7, с. 46, 49].

В дальнейшем, в соответствии с материалами поданными в статье, развитие церковной жизни переселенцев происходило следующим образом. Синод причислил митрополита Игнатия к собору российских владык и поставил его в «непосредственную зависимость от Синода, с правом пожизненно управлять парафией в составе всех греков, которые выселились из Крыма, назначать священников и вообще пользоваться в своей епархии обычными каноническими правами» [7, с. 46, 49]. В соответствии с распоряжениями Синода Игнатий получил в реестре российских иерархов второе место после архиепископа Херсонского и Словенского, право обращаться в делах епархии непосредственно к Синоду, право строить новые церкви и назначать в них священников, руководствоваться в своей деятельности церковными правилами, Духовным регламентом и указами. Благодаря ходатайству митрополита в самом Мариуполе в начале 1780-х гг. было построено соборную церковь св. Харлампия (1782), Марии Магдалины (1781) и Рождества

Богородицы (1782). Примечательно, что для собственного отдыха и общения с Богом, Игнатий построил себе отдельную келию в шести верстах от города и заложил там сад. В будущем он планировал основать там монастырь св. Георгия, но не успел.

Материал статьи И. И. Соколова, посвященной истории колонизации земель в Приазовье, также давал возможность отследить, какие церкви принадлежали христианам в Крыму, и как выстраивалась структура епархии в Азовской губернии в первые годы ее существования, сколько там было церквей и каким было количество духовенства. Следуя за данными митрополита Игнатия историк сообщил, что в с. Сартана была церковь св. Георгия с двумя священниками [7, с. 49], в с. Чермалик – церковь св. Георгия с одним священником [7, с. 49], в с. Большая Каракуба (Аргин) – церковь св. великомученика Димитрия с тремя священниками [7, с. 49], в с. Чердакли – церковь Иоанна Предтечи с двумя священниками вместо церкви Вознесения, которая была в Крыму [7, с. 64], в с. Малый Янисоль – церковь великомученика Федора Стратилата с одним священником [7, с. 65], в с. Большой Янисоль и в с. Аян – по одной церкви с двумя престолами вместо церкви св. Димитрия с одним священником, как было в крымском Большом Янисоле и двух церквей св. Георгия и Вознесения с одним священником в крымском Аяне. Престолы соответственно были высвячены в честь Вознесения (Аян) и Георгия Победоносца (Янисоль) [7, с. 67]. В Ялте вместо одной разрушенной и двух уцелевших в Крыму церквей, было построено четыре: Иоанна, Николая, Параскевы, Федора Тирона в каждой по одному священнику [7, с. 68]; в с. Стыла отстроили церковь в имя мученицы Кирьякии с одним священником, точно также, как это было в крымском поселении; жители с. Демерджи для своего нового азовского поселения не только сохранили старое название, но и добавили к ней новое – «Константинополь», что должно было, по их мнению, напоминать им о столице бывшей Византии и общении с греками бывшей православной империи [7, с. 69]. В целом, по данным митрополита Игнатия переселенцы в течении первых нескольких лет пребывания на Мариупольщине построили 23 церкви, при которых проживало 44 священника. К тому же, Игнатий сообщил, что православные грузины и волохи, которые также вышли из Крыма вместе с греками, основали на новых землях поселения Игнатьевку (грузинское население, которое говорило на крымско-татарском наречии) и Новую Игнатьевку (волошское население, которое говорило по-волошки). В Игнатьевке «грузины православного закона» основали церковь Петра и Павла с одним священником [7, с. 70].

Поскольку процес переселення греков из Крыма и Малой Азии на Мариупольщину продолжался в течении нескольких лет, ведомость Игнатия не учла те села и церкви, которые были основаны позже 1781 г. Но об этом есть упоминания в статье И. И. Соколова, который нашел про них информацию в других источниках. Например, про церкви св. Николая в с. Каракуба, Рождества Богородицы в Бугасе, св. Архангела Михаила в с. Новий Керменчик [7, с. 71]. Таким образом, статья И. И. Соколова «Из истории колонизации Мариупольщины (Эмиграция на Мариупольщину греков из Крыма 1778-го года)» стала прекрасным источником воссоздания истории церковной организации Мариупольской епархии, истории памятников архитектуры и духовенства Мариупольщины.

В целом научные труды известного историка, написанные им в период проживания в Киеве и сотрудничества с Украинской академией наук (1919–1929), свидетельствуют от том, что ученый сумел приспособить свои знания по истории

православной церкви в Византии, греческому и латинському языку, к новым условиям, потребностям и возможностям, которые сформировались после 1917 г. Содержание работ И. И. Соколова говорят о его высокой квалификации, умении работать с различными источниками и извлекать из них массу интересной информации, которую другие исследователи могли использовать при изучении довольно обширного круга вопросов.

Учитывая сведения о собранных И. И. Соколовым материалах в украинских и российских архивах, логично было бы предположить, что если бы не трагические события 1930-х гг. (в 1933 г. ученый был арестован по сфабрикованному делу, а в 1939 г. умер), научные изыскания историка способствовали бы введению в научный оборот значительного числа неизвестных ранее греческих источников. А это в свою очередь способствовало бы развитию нескольких научных направлений (церковная история, византология), которые после «академического погрома» 1930-х гг. до сих пор пребывают в недоразвитом состоянии. И наконец, проанализированные нами статьи ученого были в свое время опубликованы в украинских изданиях, что уже стали библиографической редкостью, и на украинском языке, что сделало их мало доступными для современных историков в России. Поэтому нынешняя статья должна поспособствовать ознакомлению научного сообщества с творческим наследием И. И. Соколова, которое обложилось в украинских архивах и было зафиксировано в украинских изданиях первой трети XX века.

Литература:

1. Варламова С. Ф. Из истории борьбы Советского государства с голодом в начале 20-х гг. XX столетия: По печатным рукописным материалам из фондов Российской Национальной б-ки / С. Ф. Варламова [Текст] // К 75-летию Дома Плеханова, 1928–2003: Сб. ст. и публ., материалы конференции. – СПб., 2003. – С. 179.
2. Лебедева Г. Русская церковная византистика конца XIX – нач. XX вв. Как историографическое явление / Г. Лебедева [Электронный ресурс]. – Режим доступа: <http://www.mitropolia-spb.ru/rus/conf/bolotov2000/dokladi/lebedeva.html>.
3. Лебедева Г. Е., Морозов М. А. Из истории отечественного византиноведения конца XIX – начала XX в.: И. И. Соколов / Г. Е. Лебедева, М. А. Морозов [Электронный ресурс]. – Нт;bv доступа: <http://elar.urfu.ru/bitstream/10995/2687/1/adsv-29-11.pdf>.
4. Перченко Ф. Ф. К истории Академии наук: снова имена и судьбы... (Список репрессированных членов Академии наук) / Ф. Ф. Перченко [Текст] // In memoriam: Исторический сборник памяти Ф. Ф. Перченка. – М.-СПб.: Феникс, Atheneum, 1995. – С. 160.
5. Соколов Иван Иванович. – [Электронный ресурс]. – Режим доступа: <http://dic.academic.ru/dic.nsf/ruwiki/439613>.
6. Соколов І. І. Відносини Сходу до Української церкви в XVI–XVII ст. по новознайдених документах // Записки Історично-філологічного відділу Української академії наук. – К.: Друкар, 1919. – Кн. 1. – Частина офіційна. – С. 53–84.
7. Соколов І. І. З історії колонізації Маріупольщини (Еміграція на Маріупольщину греків з Криму 1778-го року). // Записки товариства Андрія Білецького. – Вип. IV. – Кн. 2. – К., 2006. – С.21–84.
8. Чередниченко А. М. Київський період наукової діяльності І. І. Соколова // Лаврський альманах. Зб. наук. праць. – Вип. 14. – К., 2005. – С. 209–216.
9. Чернухін Є. К. Соколов Іван Іванович // Енциклопедія історії України. – К.: Наукова думка, 2012. – С. 695.
10. Якубова Л. Елліністичні розвідки в архівах ВУАН // Записки товариства Андрія Білецького. – Вип. IV. – Кн. 2. – К., 2006. – С. 13–20.

История, Политология, Философия

ОБРАЗ РОДРИГО БОРДЖИА КАК ВОЗМОЖНОГО ОБЪЕДИНИТЕЛЯ ИТАЛЬЯНСКИХ ЗЕМЕЛЬ: АНАЛИЗ ПО ПРИНЦИПАМ МАКИАВЕЛЛИЗМА

Сорбалэ Алексей Борисович

Национальный Исследовательский Университет "Высшая Школа Экономики" - Санкт-Петербург

студент второго курса отделения прикладной политологии

**Костюшев Владимир Владимирович, кандидат философских наук,
профессор НИУ-Высшая Школа Экономики - Санкт-Петербург**

Ключевые слова: Макиавелли, макиавеллизм, власть, Италия, Борджиа

Keywords: Machiavelli, machiavellism, power, Italy, Borgia

Аннотация: В этой работе мы пытаемся сопоставить действия влиятельной семьи Борджиа во времена феодальной раздробленности в Италии с основными положениями работы Николо Макиавелли "Государь" ("Князь") и выяснить, способен ли был Родриго Борджиа (Папа Римский Александр VI) стать тем объединителем разрозненных итальянских земель, к которому апеллирует Макиавелли в своём труде.

Abstract: In this paper, we are trying to compare the actions of powerful Borgia family in the times of feudal fragmentation in Italy with the main provisions of Niccolo Machiavelli "The Prince" and to find out if Rodrigo Borgia (Pope Alexander VI) was capable to become the unifier of disparate Italian lands to whom appeals Machiavelli in his work.

УДК 32:1

Главной целью труда Николо Макиавелли «Князь» (мы будем использовать перевод названия работы Макиавелли «Il Principe» 1910 года, поскольку перевод «Государь», на наш взгляд, не является корректным) является посыл к возможному объединителю итальянских земель, коим, по мнению автора, может стать достойный Лоренцо II ди Пьеро де Медичи, который на тот период времени являлся правителем Флорентийской республики. Являясь по своей сути первым политтехнологом, Макиавелли проводит анализ текущей политической ситуации в Италии, а также даёт конкретные и чётко сформулированные советы по поводу государственного управления, отношений внутри властных элит, внешнеполитических сношений,

ведения армией и экономикой, основываясь на опыте наиболее ярких акторов эпохи феодальной раздробленности в Италии.

Необходимо остановиться поподробнее на положении дел в Италии в период, когда писался «Князь». Италия была разделена на множество герцогств, княжеств, королевств и областей, которые конкурировали между собой за обладание наибольшей территорией, властью и торговым преимуществом. Сильнейшими из них были Венецианская республика, Неаполитанское королевство, Папская область, Герцогство Миланское и Флорентийская республика. Ситуация раздробленности осложнялось тем, что соседние государства, а именно Франция, Испания, Османская империя и, немного позже, Австрийская империя, также боролись за расширение своей сферы влияния в этом регионе, поскольку Италия «осени» Средневековья [4, с. 1] - это культурный центр Европы, центр западноевропейского христианства (находящийся в Риме), и, что немаловажно, один из наиважнейших центров торговли. Каждая из держав старалась добиться максимальной выгоды из положения разрозненности итальянских провинций, именно этим объясняется большое количество итальянских войн, часть из которых велась при открытом вмешательстве более сильных государств – Франции, Испании и Англии, остальные же проходили между отдельными итальянскими княжествами. Несомненно, Макиавелли, который на протяжении долгого времени выполнял роль дипломата от Флорентийской республики, смог ознакомиться со всеми сторонами политической кухни Италии, Франции и Испании и выработать идейное понимание того, какой путь должна выбрать Италия (и конкретно – лидер, который должен её объединить) для выхода из ситуации засилья чужеземцев, хаоса и разобщённости. Так были выработаны те правила, по которым должен жить настоящий государь, принципы, которыми он должен руководствоваться при принятии тех или иных решений, а также структура, которая должна стать базисом для строительства единого и сильного итальянского государства.

Обратимся к первому принципу, который обязателен для выполнения тем властителем, который хочет удержать свою власть, избегая внутренних распрей и внешней угрозы. Мы говорим о том, что по Макиавелли государь должен уподобиться двум животным: лисе и льву [2,с.52]. Эта идея, заложившая основы властных отношений на многие века вперёд, заключается в том, что государь в определённых обстоятельствах должен действовать силой и исполнять заключённый с союзником договор, при условии, что это не обернётся государству во вред. Если же противник слишком силен, либо если заключённый договор невыгоден, нужно действовать хитростью, то есть стать лисой. Только нахождение баланса между этими двумя моделями поведения позволят правителю вести эффективную внешнюю и внутреннюю политику, поскольку «лев боится капканов, а лиса – волков, следовательно, надо быть подобным лисе, чтобы уметь обойти капканы, и льву, чтобы отпугнуть волков» [2,с.52]. Анализируя деятельность Папы Александра VI (в миру – Родриго Борджиа), можно прийти к выводу, что этот правитель с успехом использовал обе модели поведения. Силой, при помощи своего сына Чезаре, который стоял во главе папского войска, ему удалось захватить множество крепостей и населённых пунктов в Романье, Умбрии и Эмилии, подчинить себе такие знатные фамилии, как Орсини и Колонна, а также с успехом завершить осаду крепости Форли – бастиона одного из сильнейших врагов Папы – графини Катерины Сфорца. «При помощи военных сил, папской дипломатии и денег, которые Александр VI предоставлял Чезаре из папской казны, а при необходимости и при

помощи «яда Борджиа», Чезаре овладел Романьей и рядом мелких княжеств средней Италии» [1,с.224].

Хитростью же Александру удалось удержаться на Святом Престоле даже тогда, когда против него пошёл непобедимый противник – Карл VIII Французский, а также когда против его власти объединились сильнейшие фамилии Италии. Такую же хитрость Борджиа проявил и по отношению к не менее опасным врагам – кардиналу Джулиано делла Ровере и флорентийскому доминиканцу Джироламо Савонарола. Первый был вынужден бежать из Рима во Францию к Карлу и смог вернуться лишь после смерти Папы Борджиа. Проповедника Савонаролу, который обличал всевозможные пороки Церкви и, следовательно, представлял серьёзную угрозу легитимности Александра VI не только в глазах итальянцев, но и в глазах всей Европы, первоначально пытались подкупить кардинальской шапкой [5,с.47], но впоследствии отлучили от церкви, а затем казнили. При этом в обоих случаях большая часть народа и даже аристократии не сочла действия Святого Престола недостойными или греховными, поскольку «Александр VI всю жизнь изощрялся в обманах, но каждый раз находились люди, готовые ему верить» [2,с.53].

Таблица 1. Сравнение деяний семьи Борджиа с основными принципами, заложенными в труде Николо Макиавелли «Князь»

Принципы Макиавелли	Действовать подобно лисице и льву	Всегда размышлять о военных делах	Найти баланс между жестокостью и милостью к народу	Использовать жестокость как добродетель (разом покончить с противниками, дабы не снискать ненависть народа из-за учащающихся расправ)
Деяния семьи Борджиа	<u>Силой</u> захватили Романью, Умбрию и Эмилию, подчинили себе такие знатные фамилии, как Орсини и Колонна <u>Хитростью</u> победили сильных противников – Савонаролу, делла Ровере, Карла Французского.	Чезаре Борджиа, стоящий во главе папского войска, неустанно упражнялся в военном искусстве, а в качестве папского посланника объездил многие королевства и княжества Италии, против которых впоследствии воевал.	Чезаре Борджиа жестокостью наводил порядок в подчинённых областях и приводил их к повиновению через наказание отдельных протестующих против его власти и власти его отца. (Пример Романьи)	Семья Борджиа расправлялись со своими противниками разом, не вызывая ненависти народа и при этом достигая намеченных целей при помощи единовременных точных и жестоких ударов по своим врагам: непокорные кардиналы были разом отравлены, главари семей Орсини и Вителли были убиты в Синигалии Савонарола и делла Ровере были

				устранены как противники.
--	--	--	--	---------------------------

Искусство добиваться своей цели любыми путями и при любых обстоятельствах по Макиавелли является отличительной чертой настоящего государя. Обращаясь к пути Родриго Борджиа к власти, следует помнить, что в 1492 году он был выбран Папой благодаря своей исключительной способности воздействовать на нужных людей в нужный момент. Большая часть кардиналов была попросту подкуплена (при помощи процедуры симонии), те же, кто открыто выступал против папства Борджиа, были либо отравлены, либо изгнаны. Таким образом, Папе Александру благодаря совокупным жёстким и мягким мерам воздействия удалось победить на выборах в конклаве и укрепить своё положение в кардинальской среде.

Для расширения влияния и территории Папской области использовались различные методы, в том числе, и неформальные каналы. Одним из инструментов влияния на наиболее важных персон того времени с целью создания или укрепления политических союзов между Римом и остальными частями Италии стала дочь Папы – Лукреция Борджиа. Брак с Джованни Сфорца должен был укрепить связи с Миланом, второй брак с Альфонсо Арагонским – с Неаполитанским королевством. Развод со Сфорца был продуман Папой и его сыном Чезаре, поскольку с политической точки зрения Милан уже не играл важной роли во внешней политике Рима, второй муж был убит при странных обстоятельствах. Это убийство приписывается Чезаре, который с подачи Александра, решил судьбу наследника престола Неаполя, так как это королевство также перестало интересовать Святой Престол [4,с.436]. «Борджиа избавлялся от приближенных людей, как только переставал в них нуждаться» [1,с.224]. Последний брак, который устроил Александр VI, был брак его дочери с принцем Феррарским Альфонсо Д'Эсте. Таким образом, Феррара попала под прямое влияние Рима, фактически став его марионеткой и союзником против агрессии со стороны Франции и Милана.

Вторым немаловажным принципом, который выделяет Макиавелли, является отношение государя к военному искусству и войне в целом. По его мнению «государь не должен иметь ни других помыслов, и других забот, ни другого дела, кроме войны, военных установлений и военной науки, ибо война есть единственная обязанность, которую правитель не может возложить на другого» [2,с.44]. Постоянные размышления о войне, обороне и атаке, а также военные упражнения – вот чем должен заниматься настоящий правитель, заботящийся о благе своего государства и народа. Эти правила должны привести к тому, что в трудные времена, «если судьба захочет сокрушить государя, он сумеет выдержать под её напором» [2,с.45].

Обращаясь к деятельности Александра, следует отметить, что за военные дела в его государстве отвечали его сыновья – Джованни Борджиа, а после его убийства – Чезаре Борджиа, которого ещё в бытность его кардиналом называли «монахом с мечом». Чезаре достиг больших успехов в войне, чем его брат, поскольку неустанно упражнялся в военном искусстве, а в качестве папского посланника объездил многие королевства и княжества Италии, против которых впоследствии воевал. Таким образом, совмещая качества отличного стратега и воина, Чезаре смог добиться расширения Папской области и укрепления её позиций на международной арене. При этом разделение властных ролей между отцом, который своей персоной представлял величие Папского Престола, силу Церкви и её влияние, и сыном,

который мечом доказывал все вышеперечисленные признаки могущества, пошло Риму на пользу – к моменту смерти Родриго Борджиа Папская область стала одним из самых значимых игроков не только в Италии, но и в Европе в целом, с которым были вынуждены считаться такие ведущие акторы, как Франция и Испания, не говоря уже о разрозненных итальянских княжествах.

Наконец, третий принцип – это достижение баланса между чрезмерной жестокостью и чрезмерным милосердием. Как пишет Макиавелли: «Новый государь не должен быть легковверен, мнителен и скор на расправу, во всех своих действиях он должен быть сдержан, осмотрителен и милостив, так чтобы излишняя доверчивость не обернулась неосторожностью, а излишняя недоверчивость не озлобила подданных» [2,с.49]. Иными словами, слишком жестокая политика по отношению к завоёванному населению (или же собственным гражданам) может привести к бунтам и проявлению ненависти, что создаёт реальную угрозу власти государя, в то время как излишнее милосердие приведёт к презрению со стороны народа и его изнеженности, поскольку люди дурны по своей природе и не ценят усилий и милости государя. И всё же, лучше, чтобы власть держалась на страхе, чем на любви, поскольку страх контролируется государем и формируется по его усмотрению, в то время, как любовь формируется в народе [2,с.51], то есть является чувством неконтролируемым, а значит ненадёжным.

Здесь же Макиавелли приводит пример Чезаре Борджиа, который «жестокостью навёл порядок в Риманье, объединил её, умиротворил и привёл к повиновению» [2,с.49]. Итак, правильная политика для завоевателя, который хочет укрепить своё положение, при этом не вызвав ненависти со стороны народа – это умеренное проявление жестокости по отношению к отдельным открыто выступающим противникам или к армии противника. Это создаёт в народе страх перед новым правителем, который может трансформироваться в любовь с течением времени благодаря умеренному же поощрению со стороны властителя. Именно такую политику мы видим со стороны Чезаре Борджиа, представляющего интересы своего отца, а после его смерти, всей Папской области.

К этому же пункту относится понимание того, каким образом и когда следует применять жестокость. «Жестокость применена хорошо в тех случаях – если позволительно дурное назвать хорошим, - когда её проявляют сразу и по соображениям безопасности, не упорствуют в ней и по возможности обращают на благо подданных; и плохо применена в тех случаях, когда поначалу расправы совершаются редко, но со временем учащаются, а не становятся реже» [2,с.28]. Родриго и Чезаре Борджиа расправлялись со своими противниками разом: на пиру после избрания Борджиа Папой непокорные кардиналы были разом отравлены, главари семей Орсини и Вителли были убиты в Синигалии разом [2,с.28], Савонарола и делла Ровере были устранены как противники Папства Александра разом. Таким образом, быстрыми и точными ударами семье Борджиа удалось не только достичь своих целей в короткий срок, но и не вызвать ненависти народа, часть которого даже изменила своё отношение к «наместнику Люцифера» в лучшую сторону благодаря пышному празднеству 1500-летия рождения Христа.

Итак, рассмотрев деятельность блестящего религиозного и политического деятеля Италии времён позднего Средневековья (или раннего Нового времени), можно прийти к выводу, что если бы не последовавшие одна за другой смерти Родриго и Чезаре Борджиа, идея Макиавелли о единой Италии могла бы

осуществиться намного раньше, чем она осуществилась в действительности. «Обозревая действия герцога, я не нахожу, в чём можно было бы его упрекнуть... Ибо, имея великий замысел и высокую цель, он не мог действовать иначе: лишь преждевременная смерть Александра и собственная его болезнь помешали ему осуществить намерение» [2,с.25]. Александр VI следовал четырём наиважнейшим принципам, выделенным в «Князе»:

1) в зависимости от обстоятельств действовал либо силой (наподобие льва), либо хитростью (наподобие лисицы);

2) поставил во главе своего войска Чезаре, который представлял тип идеального военачальника, постоянно размышляющего о тактике боя и занимающегося разведкой как своих, так и окрестных территорий;

3) нашёл баланс между жестокостью и милостью, что привело к укреплению его власти без усиления народной ненависти и презрения;

4) разом покончил со своими противниками, не вызвав ненависти и бунта народа.

Папа Борджиа, окруживший себя преданными людьми, среди которых был и его сын, готовый продолжить дело отца после его смерти, мог бы возродить итальянский дух, о котором пишет Макиавелли в последней главе, и стать освободителем Италии. Однако семью Борджиа подвела их предрасположенность к модели поведения лисицы: при попытке отравить враждебно настроенных кардиналов вином в 1503 году, они отравились сами, поскольку по одной из версий, слуги которые должны были совершить злодеяние, были подкуплены кардиналами, по другой – Борджиа не знали о яде в вине и были отравлены князьями, которые не хотели окончательно потерять свою власть над провинциями из-за расширения Папской области. Итогом стала смерть Родриго Борджиа 18 августа 1503 года и Чезаре Борджиа 12 марта 1507 [3,с.498]. С ними почти на четыре века умерла и возможность объединить Италию под управлением одного государя.

Литература:

1. Ерёмина Е.П. AUT CAESAR, AUT NIHIL // Сборник работ 62-ой научной конференции студентов и аспирантов Белгосуниверситета. Минск 17-20 мая 2005. с. 221-225
2. Макиавелли Н. Государь // М.: Планета, 1990 - 80 с.
3. Тененбаум Б. Великие Борджиа. Гении зла // Litres, 2013 – 4341 с.
4. Хейзинга Й. Осень Средневековья // Пер. с нидерландского Д. В. Сильвестрова. - 5-е изд. Библиотека истории культуры. 2007 – 680 с.
5. Шеллер А. Джироламо Савонарола. Его жизнь и общественная деятельность // Litres – 2013 – 332 с.

Лингвистика

СЛОЖНОЕ СИНТАКСИЧЕСКОЕ ЦЕЛОЕ С ПАРАЛЛЕЛЬНОЙ СВЯЗЬЮ В ПРОИЗВЕДЕНИЯХ НАРОДНОГО ПИСАТЕЛЯ МОРДОВИИ К.Г. АБРАМОВА

Водясова Любовь Петровна

доктор филологических наук, профессор
ФГБОУ ВПО "Мордовский государственный педагогический институт имени М.Е. Евсевьева"
профессор

Ключевые слова: сложное синтаксическое целое, компонент, параллельная связь, описательный контекст, повествовательный контекст.

Keywords: complex syntactic unit, component, parallel communications, descriptive context, narrative context.

Аннотация: В статье рассматривается специфика параллельного объединения предложений – компонентов сложного синтаксического целого на материале произведений К.Г. Абрамова, отмечается, что специализация параллельной связи наиболее отчетливо выражается в макро- и микротекстах описательного жанра, несколько реже – повествовательного.

Abstract: The article describes the specifics of the parallel combination – components of complex syntax integer based on the works of K.G. Abramov, notes that specialization parallel connection most clearly expressed in macro-and mikrotekstah descriptive genre, a few less frequently – narrative.

УДК 811.511.152

Работа выполнена при финансовой поддержке РГНФ в рамках научно-исследовательского проекта «Параметры текстообразования в художественном пространстве Народного писателя Мордовии Кузьмы Григорьевича Абрамова»

(проект 13-14-13002).

До настоящего времени в лингвистической литературе нет единой точки зрения по вопросу о том, как связаны компоненты сложного синтаксического целого (ССЦ) и отдельные самостоятельные ССЦ между собой.

Некоторые ученые считают, что между отдельными самостоятельными предложениями, объединенными в сложное целое, такие же логико-смысловые и синтаксические отношения, как и между частями сложного предложения, но выражены они несколько в ослабленном виде, менее ярко (Н.В. Кирпичникова, В.А. Кухаренко, В.В. Суренский, И.А. Фигуровский). Другая точка зрения заключается в том, что основным видом соединения смежных предложений является присоединительная связь (Г.Н. Валитов, А.П. Величук, А.Б. Кошляк, М.Е. Шафира, Л.В. Шишкова).

В своих работах мы придерживаемся точки зрения Г.Я. Солганика, который выдвигает понятия «цепной» и «параллельной» связи [7; 8].

Компоненты ССЦ, являющегося основной структурной единицей текста в прозе К.Г. Абрамова, чаще всего объединены цепной связью [более подробно об этом см. в наших работах: 4; 5; 6], однако параллельная связь также имеет место, при этом обладает достаточной специфичностью.

«При параллельной связи, – отмечает Г.Я. Солганик, – предложения не сцепляются одно с другим, а сопоставляются, при этом благодаря параллелизму конструкций, в зависимости от лексического "наполнения", возможно сопоставление или противопоставление» [7, с. 132]. Сочетания предложений в семантическом отношении составляют единство, части которого одинаково относятся к целому и раскрывают его смысл.

К.Г. Абрамов использует параллельный тип связи компонентов ССЦ при создании описания и повествования. При этом виде связи в проанализированных нами текстах во всех последующих предложениях раскрывается та мысль, о которой сообщается в первом предложении. Интонация перечислительная, почти такая же, как и в предложениях, осложненных однородными членами. Компоненты ССЦ обычно одинаковы или близки по каким-либо признакам: синтаксической структуре, порядку слов, формам глаголов-сказуемых и т.д.

В произведениях К.Г. Абрамова наиболее отчетливо специализация параллельной связи выражается в макро- и микротекстах описательного жанра, когда речь идет об одновременно происходящих действиях, одновременно имеющих каких-либо признаках. Отдельные предложения комплекса можно и опускать. Это обеднило бы описываемую картину, но не нарушило бы ни общего смысла, ни формальной структуры. Особым образом обстоит дело только с начальной и конечной фразами. Начальное предложение необходимо, никак не может быть опущено, так как оно, чаще всего, представляет собой предпосылку для остальных деталей картины и служит зачином. Аналогичную роль, но как бы в противоположном ракурсе, может выполнять заключительное предложение – концовка ССЦ, – объединяя все приведенные в предыдущих компонентах детали картины, суммируя их и образуя тем самым нижнюю границу сложного синтаксического целого: *Валскесь сэтyme. Вень вармась оймась. Менелесь кармась ванськадомо. Виренть велькска варштась чинть якстере краезэ. Ульця ютксто марятотсть скалонь ды ревень парамот. Панить стада*» [1, с. 56] «Утро тихое.

Ночной ветер утих. Небо стало очищаться. Над лесом показался красный край солнца. На улице слышно мычание коров, овец. Гонят стадо». Все компоненты этого фрагмента преследуют одну коммуникативную цель – дать картину тихого раннего утра. Читатель предупрежден об этом первым же предложением – **Валскесь сэтьме** «Утро тихое». Отдельные признаки этого времени суток отмечаются в каждом компоненте, являющимся автосемантическим предложением. Рассматривать эти конструкции как одиночные, по всей видимости, нет смысла, так как они характеризуются логико-смысловой цельностью, однотемностью. Иными словами, они обладают признаками ССЦ, основу которого составляют параллелизм структуры (в большинстве предложений прямой порядок слов) и единство форм сказуемых (глаголы и вербализованные формы в настоящем времени или прошедшем в перфектном значении).

Для всех повествовательных контекстов общими синтаксическими признаками являются параллелизм структуры и единство форм выражения сказуемых (глаголы или вербализованные части речи в прошедшем времени). Параллелизм структуры обычно выражен с большей или меньшей полнотой (случаи полного параллелизма сравнительно редки). Как правило, он выражается в том, что подлежащие предшествуют сказуемым и часто открывают предложение. Это наиболее обычный порядок слов в компонентах ССЦ повествовательного типа, обусловленный их спецификой, назначением. Повествовательные контексты раскрывают тесно связанные между собой явления, события, действия как объективно происходившие в прошлом. Компоненты таких ССЦ не описывают действия, а повествуют о них, передавая само событие, само действие: *Цеторкинэнь семьязо покш. Полок лангсто, каштом чирева, эземстэ ды мик эзем алдо неявить тейтерькань ашо прят. Кемгаавтово эйкакшт – весе тейтерть. Совицятнень каршо каштомо икельде лиссь Цеторкинэнь низэ, Наста баба. Рунгозо таго неяви эчкекс – канды кемголмовоце* [1, с. 72] «У Цеторкина семья большая. С полатей, края печи, со скамейки и даже из-под скамейки видны белые головы девочек. Двенадцать детей – все девочки. Навстречу входящим из-за печки вышла жена Цеторкина, баба Наста (Настя). Стан [ее] снова кажется толстым – беременна тринадцатым». Все предложения этого ССЦ автосемантически, за исключением последнего, синсемантического. Роль связочного средства выполняет притяжательный суффикс имен существительных -зо. Он показывает на принадлежность предмета третьему лицу единственного числа и по существу заменяет лично-притяжательное местоимение *сонзэ* «ее», ср.: *сонзэ рунгозо* «ее стан».

В редких случаях некоторые члены соединяемых предложений (чаще всего первые, стоящие в начале компонентов) имеют одинаковое лексическое выражение. В этом случае параллельная связь усиливается анафорой, и ее можно называть «параллельной анафорической» [7, с. 133]. За счет анафоры повышается эмоциональность речи, ее экспрессивность, действенность. Но прежде всего эта фигура выражает смысловые отношения между компонентами ССЦ, служит средством их связи, объединения внутри более крупного речевого целого. У К.Г. Абрамова мы выделили ССЦ с анафорическими подлежащими, оформленными личными местоимениями *мон* «я», *минь* «мы», *сон* «он, она, оно». Повторяясь, они используются для характеристики какого-либо лица и способствуют экспрессивности речи: <...> *Захар снартсь ертомо кеденть, но кедесь ззь ертово. Сон содась: нись сялгозь ваны човонезэнзэ. Сон вадрясто содасынзе неть сэнь сельметнень виест, конат маштыть цитнеме вечкемань толсо ды пицеме кежсэ. Сон евтнлизе братонтъ марто кортнеманзо* <...> [1, с. 84–85] «<...> Захар попытался сбросить

руку, но рука не сбросилась. Он знал: жена пристально смотрит в [его] затылок. Он хорошо знает силу этих синих глаз, которые умеют блеснуть огнем любви и обжигать гневом. Он поведал о разговоре с братом <...>».

Для абрамовских контекстов, образуемых параллельными связями, характерны односоставные номинативные и безличные предложения в роли зачинов. В ССЦ они выступают в сочетании с близкими им по синтаксическому значению типами предложений: *Кизэнь пси чи. Пулев киявантэ Явлейстэ Найманов сыть кавто ломанть. Вейкесь алкине, нурькине ды кичкере пильге, омбоцесь седе сэрей, чамазо вельтявт раужо сакалсо* [3, с. 312] «Жаркий летний день. По пыльной дороге из Явлея в Найманы идут два человека. Один низенький, коротенький и кривоногий, другой повыше, лицо [его] покрыто черной бородой»; *Пси. Менеленть куншкасо чись гайни толпаргокс. Розь паксясь теевь солавтозь штакс. Ванат лангозонзо, ды маряви тетъ: лаки, мерят, нейке туи чудеде* [2, с. 315] «Жара. В середине неба солнце полыхает огнем. Ржаное поле превратилось в тающий воск. Смотришь на него, и кажется тебе: кипит, словно сейчас же потечет»; *Чопода. Увны варма. Моли лов* [2, с. 153] «Темно. Гудит ветер. Идет снег»; *Вирьсэнть чопода. Сэтьме. Надяненъ маряви, кода стакасто лексить вакссонзо кавто сулейть* [2, с. 210] «В лесу темно. Тихо. Наде слышно, как тяжело дышат рядом с ней две тени».

Таким образом, параллельный тип связи К.Г. Абрамовым широко используется при создании текстов описательного и повествовательного жанров. За его счет повышается эмоциональность речи, ее экспрессивность. Компоненты ССЦ обычно одинаковы или близки по синтаксической структуре, порядку слов, формам глаголов-сказуемых и т.д.

Литература:

1. Абрамов К.Г. Ломантне теевьсть малацекс = Люди стали близкими: роман. – Саранск: Мордов. кн. изд-во, 1961. – 428 с. – Мордов.-эрзя яз.
2. Абрамов К.Г. Качамонь пачк = Сквозь дым: роман. – Саранск: Мордов. кн. изд-во, 1964. – 556 с. – Мордов.-эрзя яз.
3. Абрамов К.Г. Исяк якинъ Найманов = Вчера ходил в Найманы: роман. – Саранск: Мордов. кн. изд-во, 1987. – 318 с. – Мордов.-эрзя яз.
4. Водясова Л.П. Сложное синтаксическое целое как основная единица микротекста в прозе К.Г. Абрамова: монография / Мордов. гос. пед. ин-т. – Саранск, 2013. – 115 с.
5. Водясова Л.П. Структурно-семантическая организация сложного синтаксического целого в прозе К.Г. Абрамова // «Этнокультурное и социально-экономическое развитие коренных малочисленных народов Севера», Междунар. науч. конф. «Этнокультурное и социально-экономическое развитие коренных малочисленных народов Севера», 21–23 апр. 2013 г. [материалы]. – Ханты-Мансийск, 2013. – С. 90–102.
6. Водясова Л.П., Уткина Т.В. Лингвистические сигналы начала и конца сложного синтаксического целого в прозе К. Г. Абрамова // Вестник Челябинского государственного педагогического университета: науч. журн. – 2013. – № 10. – С. 352–364.
7. Солганик Г.Я. Синтаксическая стилистика. – М.: Высш. шк., 1973. – 216 с.
8. Солганик Г.Я. Синтаксическая стилистика. – 4-е изд. – М.: Едиториал URSS; ЛКИ, 2007. – 232 с.

Маркетинг

ПОЗИЦИОНИРОВАНИЕ ТОРГОВЫХ ПРЕДПРИЯТИЙ: ПРОЦЕДУРА ВЫЯВЛЕНИЯ И КОРРЕКТИРОВКИ ОШИБОК

Северякова Виктория Алексеевна
СПб ГЭУ
студент

Васильева Мария Владимировна (ФГБОУ ВПО СПб ГЭУ, кафедра менеджмента и экономики, заведующая кафедрой, к.э.н., доцент)

Ключевые слова: позиционирование, ошибки позиционирования, конкурентоспособность, сегмент, позиция.

Keywords: Positioning, positioning errors competitiveness, the segment's position

Аннотация: В статье рассмотрены основные ошибки позиционирования в секторе торговли г. Пскова. Произведен анализ конкурентоспособности предприятий торгового сектора г. Пскова (на примере ТС «Книжица»), выявлена значимость критериев конкурентоспособности торговых предприятий и проведен анализ соответствия позиционирования торговых предприятий по мнению менеджеров магазинов и покупателей.

Abstract: the article considers The main errors in positioning in the sector of trade, Pskov. Analysis of competitiveness of the enterprises of trade sector, Pskov (on the example of ТС «Book»), revealed the importance of the criteria for the competitiveness of trading companies and analyzing the compliance of the positioning of retail companies in the opinion of the store managers and buyers.

УДК 339.163.2

Позиционирование – это способ, в соответствии с которым потребитель идентифицирует тот или иной товар по его важнейшим характеристикам [3, с. 35]. Основная цель заключается в создании и сохранении за компанией или ее товаром особого места на рынке. Главная задача позиционирования состоит в комплексе

усилий, направленных на адаптацию продукции к требованиям целевых сегментов рынка, и отличий ее от основных конкурентов. Для торговых предприятий, находящихся в сложной конкурентной борьбе процесс позиционирования особенно важен как с точки зрения его активизации, так и для корректировки в связи с изменением ситуацией на рынке.

Специалисты-маркетологи отмечают, что торговые предприятия, как правило, участвуя в процессе позиционирования, нередко допускают ошибки в построении позиции и часто не замечают, что их позиция просто неверна, так как практически сходна с позицией конкурента, что влечет за собой «размытость» маркетинговой стратегии и ощутимую потерю привлекательности данного предприятия для потребителей.

Можно отметить, что основными причинами снижения эффективности позиционирования могут служить:

1. Потеря сегментом привлекательности (например, сегмент слишком мал, находится на этапе спада, много конкурентов в данном рыночном сегменте);
2. Позиционирование неэффективно (качество и характеристики товаров/услуг или их комплекса не представляют интереса);
3. Издержки, связанные с производством товара, высоки и не позволяют установить конкурентоспособную цену;

При допущении ошибок в процессе позиционирования на рынке может произойти сглаживание остальных маркетинговых усилий, именно поэтому данная тема представляет и научный, и практический интерес для специалистов торговли.

Рассмотрим по источнику [1, с. 579] каких ошибок следует избегать при построении и активизации своей позиции на рынке торговым предприятиям (таблица 1.)

Таблица 1 .- Возможные ошибки позиционирования в торговом секторе

Ошибки позиционирования	Характеристика
Недопозиционирование	Потеря данной компанией какой - либо четко выраженной позиции. Некоторые руководители торговых предприятий не осознают, что потребители имеют смутное представление о предлагаемых им товарах и торговых услугах, о торговой марке. У покупателей нет ассоциаций, связанных с названием данной точки продаж. Магазин рассматривается лишь как один из многих.
Сверхпозиционирование	Потребители могут иметь слишком узкие представления о магазине. Цены на товар достаточно низкие и потребители считают, что цены на определенный товар выше, чем они могут себе позволить. Как следствие- это низкий уровень охвата целевой аудитории.
Запутанное позиционирование	У потребителей сложился запутанный образ магазина, поскольку предприятие делает слишком много заявлений о свойствах предлагаемых товаров и

	торговых услуг или слишком часто меняет свою позицию.
Сомнительное позиционирование	Покупатели могут испытывать сомнения в заявленных магазином преимуществах.

Чтобы избежать вышеперечисленных ошибок, предприятию важно помнить, что все маркетинговые действия должны быть ориентированы на выбранную позицию магазина и выделять при этом его отличительные характеристики[2, с. 672].

В своем исследовании мы избрали объектами предприятия торгового сектора г.Пскова: торговую сеть «Книжица», магазины «Буквоед», «Золотая сова». Рассмотрим результат позиционирования данных предприятий с учетом ошибок позиционирования. Основным выбранный критерий общности среди книжных магазинов - это деятельность по реализации учебно-методической литературы. По этому критерию вышеуказанные магазины являются конкурентами. В таблице 2 представлены основные конкурентные характеристики данных магазинов.

Таблица 2. – Анализ конкурентоспособности предприятий торгового сектора г. Пскова (на примере ТС «Книжица»)

Критерии	ТС «Книжица»	«Золотая сова»	«Буквоед»
Товар, кол. наим.	Ок 10 000	Ок. 5 000	Ок. 15 000
Сайт в интернете, наличие	http://www.knigitsa.ru/	отсутствует	http://www.bookvoed.ru/
Обслуживание	Высококвалифицированный персонал	Высококвалифицированный персонал	Персонал сидит, разговариваем между собой и не обращает внимание на покупателей.
Поставщик, количество	<ul style="list-style-type: none"> • СЗКО; • Проспект • Ассоциация 21 век 	Ассоциация 21 век	магазин непосредственно работает напрямую с издательствами СПб
Цены, уровень	Средние	Низкие	Высокие
Дисконтные карты, наличие	Есть	Отсутствуют	есть
Продвижение, баллы	Большая и яркая вывеска привлекающая внимание. Реклама отсутствует	Реклама и вывеска отсутствуют	Вывеска крупного размера, но теряется на фоне остальных баннеров.
Местоположение, удобство для клиентов	ТС «Книжица» Октябрьский пр., 22. ТК «Империал» ул. Коммунальная, 41(1 и 2 этаж). ТС «Книжица»	г. Псков, ул. Гоголя, 7	г. Псков, Рижский проспект, 16.

	Рижский пр., 50. ТК «Гулливер» ул. Коммунальная, 73.		
Итого			

В таблице 3 представлены параметры значимости критериев конкурентоспособности.

Таблица 3. – Значимость критериев конкурентоспособности торговых предприятий

Критерий конкурентоспособности	Значимость	Оценка ТС «Книжица»	Оценка «Золотая сова»	Оценка «Буквоед»
Товар	0,2	3	2	5
Сайт в интернете, наличие	0,05	5	0	5
Обслуживание	0,1	5	5	2
Поставщик	0,1	4	4	5
Цены	0,2	4	5	3
Дисконтные карты	0,1	4	0	4
Продвижение	0,05	3	0	2
Местоположение	0,2	5	4	4
Итого	1	33	20	30

Для определения уровня конкурентоспособности книжных магазинов были использованы метод балльной оценки и метод весомых оценок.

Соотнося данные о каждом предприятии с выбранными критериями, каждому магазину были присвоены баллы от 1 до 5 (5- самое высшее значение показателя). Присвоенные баллы суммировались, чем больше получилась сумма, тем выше уровень конкурентоспособности. Помимо этого каждому критерию был присвоен коэффициент весомости таким образом, чтобы сумма коэффициентов равнялась единице.

После проведения исследования выяснилось, что ТС «Книжица» имеет высокую конкурентоспособность (33 балла) по сравнению с остальными анализируемыми магазинами, самой низкой конкурентоспособностью обладает магазин «Золотая сова» (20 баллов).

Сравним в таблице 4 заявляемую позицию торговых предприятий с мнением клиентов (полученным по результатам анкетирования)

Таблица 4. – Анализ соответствия позиционирования торговых предприятий по мнению менеджеров магазинов и покупателей

Предприятие	Оценка ТС «Книжица»	Оценка «Золотая сова»	Оценка «Буквоед»
Оценка позиции по мнению менеджеров магазина	4	4	5
Оценка позиции по мнению покупателей	4	3	2
Проблемная зона (по мнению покупателей)	Отсутствие рекламы, узкий ассортимент учебной литературы.	Отсутствие: сайта в интернете, дисконтных карт, рекламы.	Высокие цены, низкий уровень рекламы, неквалифицированное обслуживание,
Рекомендация менеджеров магазинов	Улучшить ассортимент товара.	Продумать систему скидок.	Повысить уровень обслуживания.

Анализ показал, что ТС «Книжица» является более конкурентоспособным предприятием, чем «Буквоед» и «Золотая сова». Несмотря на это отмечаются и проблемы: позиция предприятия, формируемая менеджерами не всегда совпадает с потребительским мнением. В позиционировании ТС «Книжица» проявляется ошибка *сверхпозиционирования*, это связано с тем, что цены в целом на учебную литературу достаточно низкие и потребители считают, что цены на некоторую часть товара выше, чем они могут себе позволить. Как следствие - снижение уровня охвата целевой аудитории. Для удержания клиентов необходимо исправить ошибку в позиционировании, следовательно стоит повысить ассортимент учебно- методической литературы и активнее проводить рекламную политику.

У «Золотой совы» самый крупный ассортимент учебной литературы, но найти этот магазин достаточно сложно, отсутствует вывеска, не разработана система скидок. У данного магазина явно проявляется ошибка *недопозиционирование*, так как магазин рассматривается лишь как один из многих и у покупателей складывается смутное представление о предлагаемом ассортименте. Необходимо осуществлять продвижение товара не только в магазине, но и через интернет, грамотно продумать рекламную программу и предложить потребителям гибкую систему ценообразования.

Сеть книжных магазинов «Буквоед» имеет *запутанное позиционирование*, так как магазин делает много заявлений о предлагаемых товарах и качестве обслуживания. Чтобы избежать этой ошибки в дальнейшем рекомендуется повышать квалификацию персонала и разработать новую систему скидок в магазине, так как потребители отмечают как проблему «очень высокие цены на некоторые товары».

Таким образом, предприятиям книжного сектора г.Пскова для снижения доли ошибок в процессе позиционирования в целом следует четко продумывать свою позицию на рынке, важно помнить, что все маркетинговые действия должны быть ориентированы на выбранную позицию магазина и выделять при этом его отличительные характеристики.

Литература:

1. Армстронг Г., Вонг В., Котлер Ф., Сондерс Д. Основы маркетинга, 4-е европейское издание.: Пер. с англ. - М.: ООО "И.Д.Вильямс", 2009. - 577-583 с.

2. Беляев В.И. Маркетинг: основы теории и практики: учебник/ В.И.Беляев. - М.: КНОРУС, 2005. - 672 с.
3. Голубков Е.П. Маркетинговые исследования: теория, методология и практика. - М.: "Финпресс", 2008- 35 с.

АНАЛИЗ ТЕНДЕНЦИЙ ИЗМЕНЕНИЯ МОТИВАЦИИ СОВРЕМЕННОГО ПОТРЕБИТЕЛЯ НА ПРИМЕРЕ ПОТРЕБИТЕЛЕЙ ООО «ГЕЛИОС»

Артеменкова Ксения Викторовна
СПбГЭУ (ПФ)
студентка

**Научный руководитель Васильева Мария Владимировна, ФГБОУ ВПО
СПбГЭУ, кафедра «Менеджмента и экономики», заведующая кафедрой, к.э.н.,
доцент**

Ключевые слова: потребительские мотивы, книги, знания, патриотизм, мотив моды, мотив удовольствия

Keywords: consumer motives, books, knowledge, patriotism, fashion motive, motive pleasure

Аннотация: В статье рассмотрено изменение мотивации современного потребителя в секторе книжной торговли г.Пскова на примере потребителей ООО «ГЕЛИОС». Для выявления мотивов, влияющих на выбор книги, были опрошены 60 человек разных возрастов. Проанализирована разница потребительских мотивов молодого и более старшего поколения. Выявлены основная причина этой разницы и общий мотив, объединяющий разные возрастные категории потребителей.

Abstract: The article considers the changing motivations of the modern consumer sector in the book trade as an example of Pskov consumers LLC «HELIOS». To identify the motives influencing the choice of books, interviewed 60 people of different ages. Analyzed the difference of consumer motives younger and older generation. Identified the main reason for this difference and common motive, combining different ages of consumers.

УДК 366.14

Потребительские мотивы, как и сами потребности человека, сложны и многообразны. Они могут быть сильными и слабыми, постоянными и временными, позитивными и негативными. [1, с.40] На покупку товара всегда влияет определенный комплекс экономических, социальных, психологических и географических факторов. В одних случаях одни и те же факторы играют решающую роль, в других – весьма незначительную. Потребители обычно знают, для какой цели совершают покупки, но не всегда могут объяснить мотивы при выборе того или иного товара. [2, с.61] Мотивы, сильные сегодня, могут стать слабыми завтра,

поскольку отдельные ценностные установки меняются вслед за изменением обстоятельств. [2, с.60]

В ходе исследования потребительских мотивов покупателей ООО «Гелиос» было опрошено 60 человек в возрасте от 15 до 70 лет. В таблице 1 представлены сведения о респондентах.

Таблица 1. Характеристики респондентов

Групповой признак		Количество чел.	Удельный вес, %
Пол	мужской	19	31,67
	женский	41	68,33
Возраст	15-29 лет	32	60,00
	30-70 лет	28	40,00

Каждый респондент был опрошен для выявления его мотивов в выборе книги. Были заданы вопросы: 1) Являетесь ли Вы потребителем книжной продукции? (Да, нет); 2) Какова вероятность, что Вы не купите книгу, а возьмете ее в библиотеке? (Респондент выбирал уровень вероятности по 5-ти балльной шкале); 3) Какие мотивы потребления книжной продукции для Вас наиболее важные? (Информация, развлечение); 4) Покупаете ли Вы военные, патриотические книги? (Да, нет); 5) Вас когда-нибудь интересовала широко разрекламированная книга? (Да; нет, всегда руководствуюсь аннотацией и личным предпочтением); 6) Способны ли Вы преодолеть некоторые трудности (большая очередь, заказ из другого города), чтобы приобрести желаемую книгу? (Да, нет, никогда не был в подобной ситуации); 7) Книга для вас – источник наслаждения? (Да, нет).

По результатам опроса мы сделали следующие выводы. Среди опрошенных 96,67%, являются потребителями книжной продукции. Поэтому в дальнейшем исследовании учитывалось мнение остальных 58 респондентов, из них 48,28% - люди старше 30 лет.

Опрос показал, что потребители моложе 30 лет и потребители старше 30 лет имеют разные мотивы, влияющие на покупку книги. Одной из причин различий в мотивации людей разного возраста является развал Советского Союза и переход к рыночной экономике, начавшийся в 90-е годы прошлого века.

Сведения, полученные от покупателей старше 30 лет, показывают, что книги они покупали и покупают из-за желания развиваться, узнавать больше о других странах. Почти все респонденты этой возрастной группы (25 человек) выбрали данный вариант ответа.

Люди, большую часть своей жизни прожившие в Советском Союзе, не были перенасыщены источниками информации и новых впечатлений, не всегда имели дома телевизор, редко имели возможность путешествовать (тем более за границу), поэтому книги давали им возможность восполнить жажду знаний и впечатлений.

Не менее важным мотивом приобретения книги является патриотизм. Почитать наше старшее поколение, сопереживать им учат книги о войне. В советские годы не только взрослые, но и школьники читали книги, посвященные событиям Великой

Отечественной Войны. На данный момент, к сожалению, ни один из опрошенных респондентов в возрасте от 15 до 30 лет ни разу не покупал подобную литературу.

По мнению потребителей старше 30 лет, писательский труд всегда был достоин уважения. За энциклопедиями, собраниями сочинений некоторых писателей приходилось всю ночь стоять в очереди, но даже это не мешало желающим. Кроме того, можно было сдать макулатуру, чтобы полученный талон обменять на книгу. 56,67% от опрошенных в возрасте до 30 лет не готовы испытывать какие-либо затруднения при покупке книги, а 36,67% всегда покупали книгу в комфортной обстановке и не могут себе представить каких-либо сложностей, связанных с покупкой.

При покупке книги присутствовал и мотив престижа. В Советские годы семья, у которой была полированная стенка, ковры, хрусталь, книжные полки, забитые собраниями сочинений, считалась состоятельной. Однако даже классические произведения несли не только эстетически-знаковое значение, но и служили прямым источником знаний. Книги читали, перечитывали и давали своим знакомым.

Идеологические мотивы государственной политики значительно затрудняли выпуск художественной литературы. Марксистско-ленинская и коммунистическая литература издавалась большими, практически полностью не раскупавшимися тиражами, в то время как авантюрные романы, детективная, фантастическая и приключенческая литература считались развлекательными книгами и издавались ограниченными тиражами.

В 90-е годы прошлого века издательства получили право печатать любую литературу, и читатель, измученный жанровым дефицитом, стал покупать не только классику, но и детективы, лирические романы и другую беллетристику. Несмотря на появившуюся возможность выбора, оказалось, что не все люди готовы по-прежнему читать качественную литературу, требующую времени на прочтение и осмысление.

Молодые люди в возрасте до 30 лет отдают предпочтение бестселлерам. Мотив моды является основным для 25 человек, что составляет 83,33% от опрошенных данной возрастной категории. Выход фильма по мотивам книги, способствует повышению, а иногда и возникновению спроса на какое-либо издание. Литературное произведение не обязательно является новинкой, оно может быть давно издано, но именно новая экранизация привлекает многих читателей.

Упоминание книги в модной телевизионной передаче, журнале, интернет-блоге, отзывы знаменитостей приводит к тому, что потребители начинают целую «охоту» за ранее мало популярной книгой.

Современные школьники и студенты нечасто берут нужную книгу в библиотеке, они предпочитают покупать свой экземпляр в магазине. Родители школьников приходят со списком литературы на лето и оставляют в кассе одну-две тысячи рублей, не всегда находя все необходимые книги. Вариант взять бесплатно книгу в библиотеке, даже не приходит им в голову.

Однако обе возрастные категории объединяет мотив удовольствия. И молодежь, и люди более старшего возраста, приобретая книгу, предвкушают последующие приятные впечатления и эмоции. Все читающие люди, то есть 58

человек из опрошенных 60, находят книгу величайшим изобретением человечества, без которого невозможны внутренняя гармония и личное удовлетворение.

Таким образом, в ходе анализа изменения мотивации современного потребителя было выявлено, что коренным образом мотивация изменилась в начале 90-х годов прошлого века. На сегодняшний день главным мотивом для потребителей является получение удовольствия от прочитанного, а не информационный голод.

Литература:

1. Коваленко А.В. Психологические основы менеджмента: Учебное пособие - Томск: Изд. ТПУ, 2000, - с.40
2. Панкратов Ф. Г., Баженов Ю. К., Серегина Т. К., Шахурин В. Г. Рекламная деятельность: Учебник для студентов высших учебных заведений. — 3-е изд., перераб. и доп. — М.: Информационно-внедренческий центр «Маркетинг», 2001. — с.60, 61

Машиностроение, Техника

ЦЕНТРОБЕЖНАЯ ФОРСУНКА С ВЫСОКОЙ СТЕПЕНЬЮ РАСКРЫТИЯ СОПЛА, КАК ВАЖНЫЙ ЭЛЕМЕНТ СИСТЕМ РАСПЫЛА ЖИДКОСТИ

Полушин Александр Николаевич

Бакалавр техники и технологии

ФГБОУ ВПО "Казанский национальный исследовательский технический университет им. А.Н. Туполева-КАИ"

Магистрант

Ханнанов И.И., Дмитриев А.О., Теляшов Д.А. ; Научный руководитель: к.т.н., профессор Панченко Владимир Иванович

Ключевые слова: Центробежная форсунка, угол факела, коэффициент расхода

Keywords: Centrifugal atomizer, the angle of the torch, flow coefficient

Аннотация: В связи с различными данными о влиянии вязкости на мелкость распыла, возникла необходимость в исследовании форсунок с минимальным влиянием вязкости, к таким форсункам можно отнести раскрытые центробежные форсунки. Данная работа посвящена экспериментальному исследованию центробежных форсунок при изменении у них степени раскрытия сопла. Цель работы исследовать центробежную форсунку с относительно большими размерами каналов, выявить влияние степени раскрытия сопла центробежной форсунки на ее характеристики (коэффициент расхода, угол факела, ожидаемый диаметр капель).

Abstract: In connection with the various data about the influence of viscosity on the fineness of spraying, it was necessary to study the influence of atomizers with minimal viscosity, such atomizers can be attributed disclosed centrifugal atomizers. This work is devoted to the experimental study of centrifugal atomizers changing their degree of

disclosure of the nozzle. The purpose of the study centrifugal atomizer with a relatively large size of the channels, to identify the influence of the degree of disclosure of the nozzle centrifugal atomizer on its characteristics (flow coefficient, the angle of the torch, the expected drop diameter).

УДК 53.06

Форсунка (от англ. force – нагнетать) – устройство для дробления жидкости на большое число мелких капель и распределения их в пространстве. Принцип работы центробежной форсунки состоит в том, что жидкость, получившая интенсивное вращение в камере закручивания, вытекает из сопла в виде тонкой пленки, образующей полой конус. Пленка под влиянием окружающей газовой среды и других возмущений распадается на капли. Центробежные форсунки используются в энергетике, при сжигании жидкого топлива в камерах сгорания ГТД, в пожаротушении и др.

Первая работоспособная форсунка для сжигания жидкого топлива была предложена А. И. Шпаковским в 1864 г. В дальнейшем большую роль сыграла форсунка, созданная в 1880 г. инж. В. Г. Шуховым. Также свой вклад в экспериментальное исследование ЦБФ сделал Ю.И. Хавкин.[1] Теория идеальной центробежной форсунки, базирующаяся на принципе максимального расхода, разработана Г. Н. Абрамовичем. Несколько позже к аналогичным результатам пришли Л. С. Клячко, Д. Тейлор и К. Баммерт.[1]

Классификация форсунок

1. Испарительные;
2. Распыливающие разделены на
 - Струйные (открытая, закрытая);
 - Центробежные (одноступенчатые, двухступенчатые, перепускные, комбинированные);
 - Пневматические форсунки.

Самыми часто используемыми являются центробежные и струйные форсунки, в изученной литературе дается некоторое сравнение этих типов форсунок, их достоинства и недостатки.

Струйные форсунки: «+» - обладают конструктивной простотой и относительной дешевизной изготовления;

- сравнительно малые диаметральные размеры форсунок, что позволяет увеличить количество установленных форсунок при постоянстве площади;
- невозможность прогара огневого днища, в связи с повышенной дальностью.

«-» - малая тонкость распыла; относительно малые углы факела (5—15°)

- повышенная длина зоны распыла этих форсунок обуславливает увеличение потребного объема и удельного веса камеры сгорания.

Центробежные форсунки:
 «+» - относительно большой угол распыла жидкости (около $70—120^\circ$) при небольшой длине факела;
 - дают более тонкий распыл, чем струйные форсунки;

«-» – их изготовление относительно сложнее. [2]

Характер воздействия различных факторов (скорость истечения жидкости, толщина пленки, плотность газовой среды, физические свойства жидкости) на мелкость распыла в центробежных форсунках отличается от характера воздействия этих же факторов на мелкость распыла в струйных форсунках.[1]

Это связано с тем, что толщина пленки, создаваемой центробежной форсункой, убывает по мере удаления от соплового отверстия (пленка представляет собой полый конус) и др. [1]

Влияние вязкости в случае центробежных форсунок несколько слабее, чем при распыливании струйной форсункой. [1]

В связи с различными данными о влиянии вязкости на мелкость распыла, возникла необходимость в исследовании форсунок с минимальным влиянием вязкости, к таким форсункам можно отнести раскрытые центробежные форсунки.

Данная работа посвящена экспериментальному исследованию центробежных форсунок при изменении у них степени раскрытия сопла. Цель работы исследовать центробежную форсунку с относительно большими размерами каналов, выявить влияние степени раскрытия сопла центробежной форсунки на ее характеристики (коэффициент расхода, угол факела, ожидаемый диаметр капель).

Для эксперимента нами была разработана и сделана центробежная форсунка представленная на рис.1.

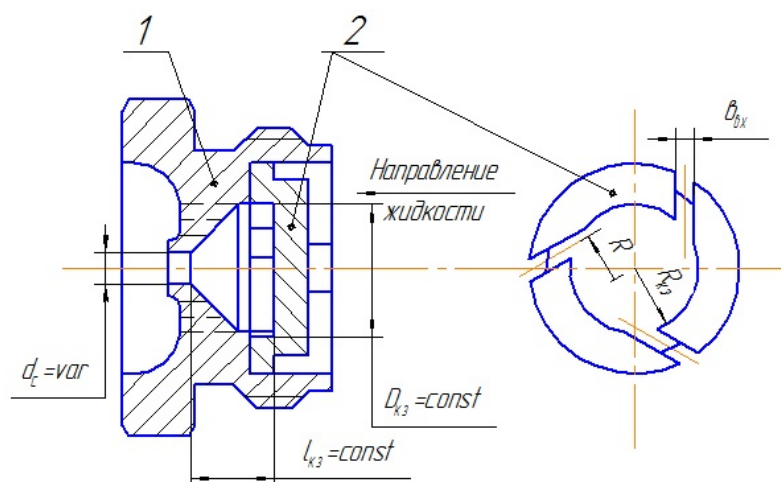

Центробежная форсунка:
 1-корпус; 2- трехканальный завихритель



Рис.1. Центробежная форсунка с трехканальным завихрителем

Упрощенная схема данной форсунки представлена на рис.2.

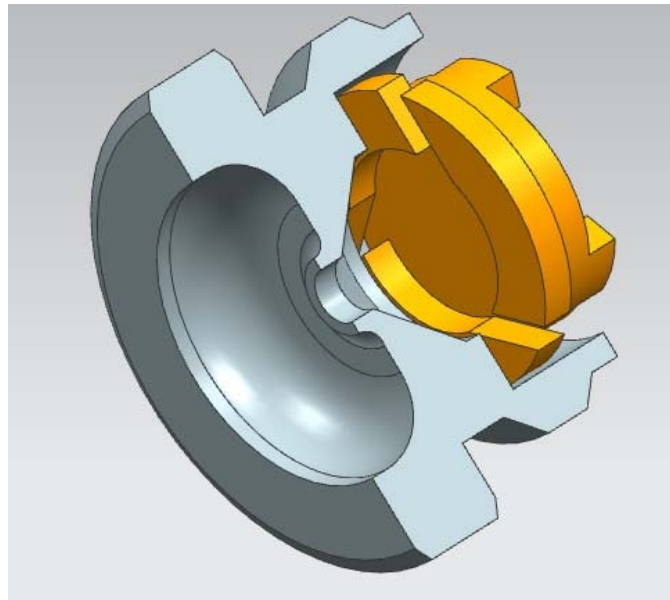

Рис.2. Упрощенная схема экспериментальной форсунки

здесь d_c -диаметр сопла форсунки; d_v -диаметр воздушного вихря; α^0 -угол распыла (угол факела); δ -толщина пленки жидкости; $D_{кз}$ -диаметр камеры закручивания; R -плечо закручивания; $R_{кз}$ -радиус камеры закручивания; $b_{вх}$ -ширина входного тангенциального канала.

Степень раскрытия сопла $\zeta = d_c / D_{кз}$; $d_c = var$.

Исследования проводились на центробежных форсунках с различными диаметрами сопел и с различными степенями раскрытия сопел. Размер камеры закручивания не изменялся.

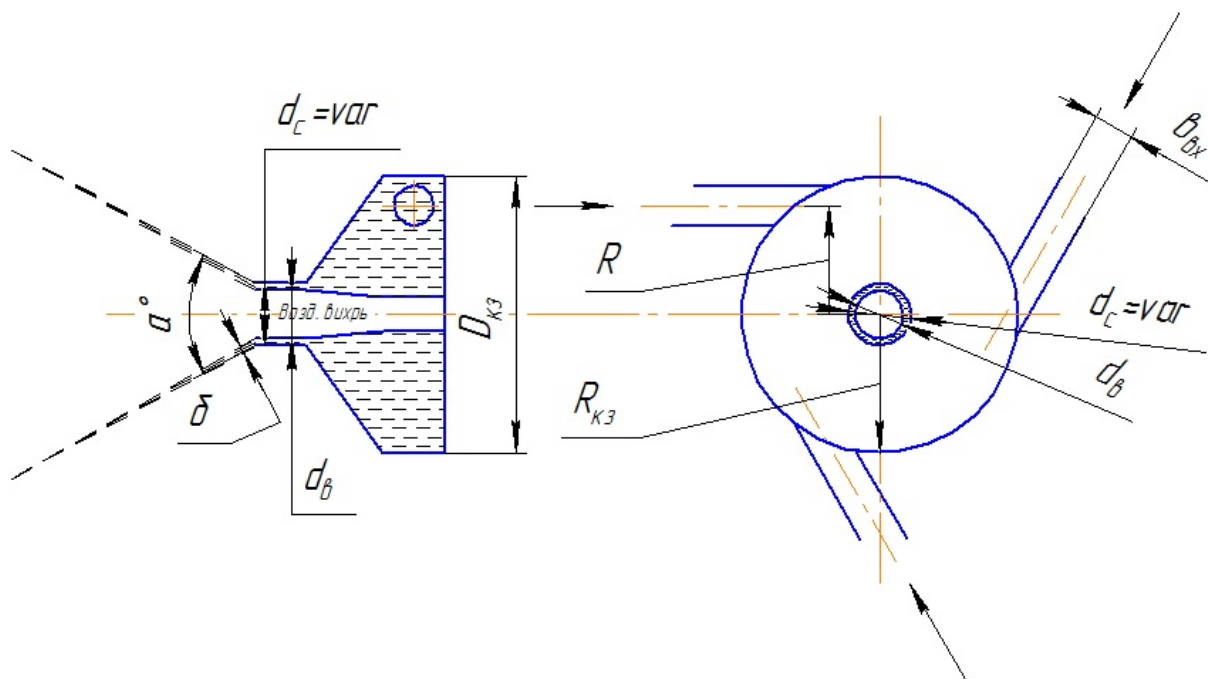
Для экспериментального исследования центробежных форсунок была собрана установка.



Рис.3 Схема испытательной установки

Установка включала в себя следующие элементы:

- 1-Компрессор и регулировочный кран
- 2-Трубопровод
- 3-Бак с водой
- 4-Манометр
- 5-Центробежная форсунка
- 6-Угломер для измерения угла распыла
- 7-Испытательная камера
- 8-Колба для измерения расхода воды через форсунку
- 9-Секундомер для измерения расхода воды через форсунку

Исследованы:

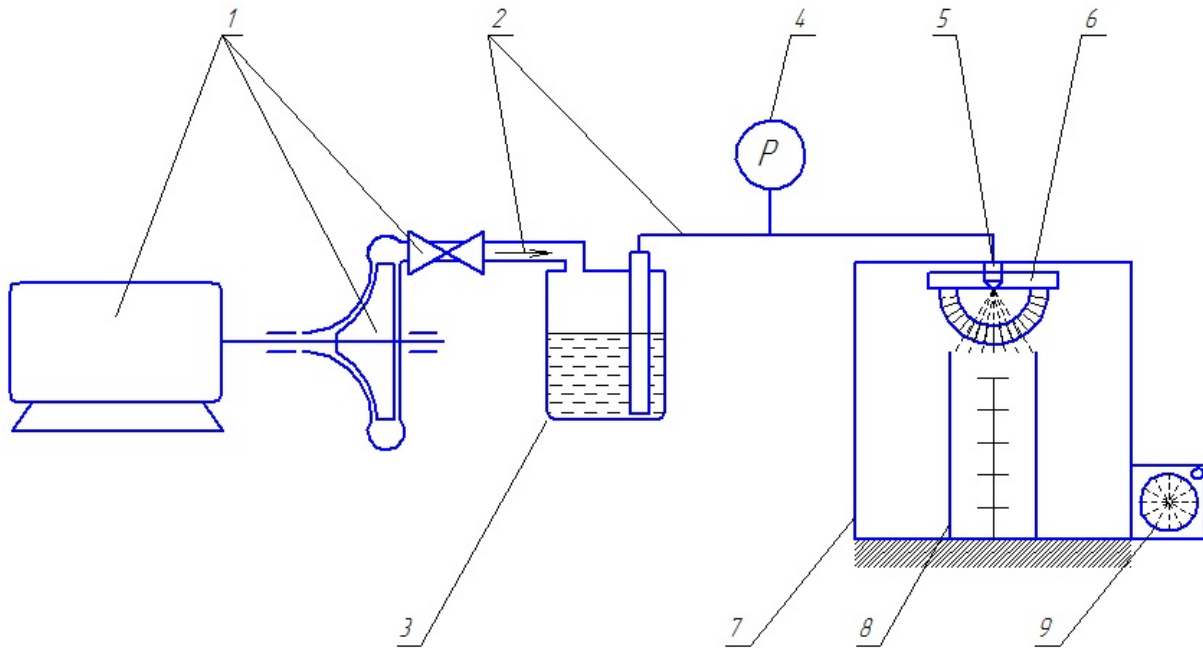
1) влияние размера сопла в диапазоне $d_c=0,4 - 4,5$ мм; 2) влияние степени раскрытия форсунки в диапазоне $C=0,09 - 1$.

Имея геометрические параметры форсунки, угол факела и расход воды через форсунку и, используя формулы из теории центробежной форсунки получили, основные ее характеристики:

$$\varepsilon = \frac{d_c^2 - d_\varepsilon^2}{d_c^2} = 1 - \left(\frac{d_\varepsilon}{d_c}\right)^2 - \text{коэффициент заполнения сопла};$$

$$\mu_{ид} = \sqrt{\frac{\varepsilon^3}{2 - \varepsilon}} - \text{идеальный коэффициент расхода};$$

$$\mu_{эк} = \frac{G}{F_c * \sqrt{2 * \rho * \Delta P_\Phi}} - \text{экспериментальный коэффициент расхода};$$

$$C = \frac{d_c}{D_{кз}} - \text{степень раскрытия сопла форсунки};$$

$$A = \frac{\pi * R * r_c}{n * F_{эк}} - \text{геометрическая характеристика форсунки};$$

$$D_{к\text{ ср}} = 47,8 * d_c * A^{-0,6} * \left(\frac{v^2 * \rho}{\sigma * d_c}\right)^{-0,1} * Re^{-0,7} - \text{теоретический средний диаметр}$$

капель (взвешенный по объему всех капель);

$$\delta = r_c - r_\varepsilon - \text{толщина пленки воды на выходе из сопла [1,3]}$$

Были получены следующие результаты при:

d_c (мм)	G (г/с)	α°	$\alpha^\circ_{ид}$	A-геом. хар-ка	μ -коэф. расхода	μ -коэф. расхода (идеал)	C	$D_{к\text{ ср}}$ (мкм)	δ , мм	δ/d_c
0,4	3,96	22	31	0,39	0,95	0,65	0,09	164,10	0,11	0,28
1,4	14,63	70	75	1,95	0,34	0,29	0,31	100,04	0,21	0,15
1,6	15,22	75	80	2,29	0,29	0,26	0,36	102,20	0,22	0,14
2	25,88	80	87	3,00	0,24	0,22	0,44	85,86	0,24	0,12
2,4	29,45	83	93	3,75	0,2	0,18	0,53	79,82	0,26	0,11
3,2	33,59	103	103	5,40	0,14	0,14	0,71	75,31	0,28	0,09
3,6	33,59	108	108	6,36	0,12	0,12	0,8	77,67	0,28	0,08
4,5	33,59	117	117	8,91	0,09	0,09	1	81,12	0,29	0,06

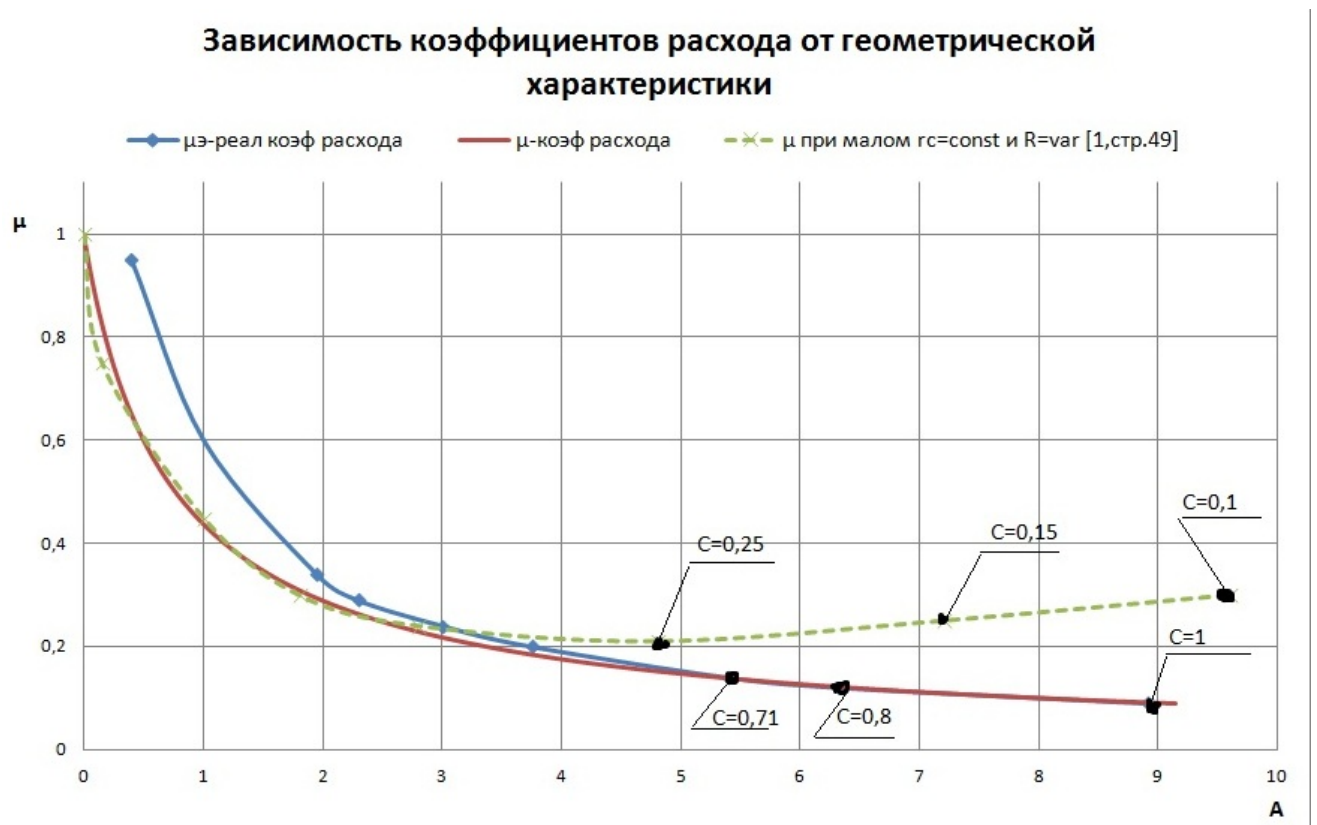
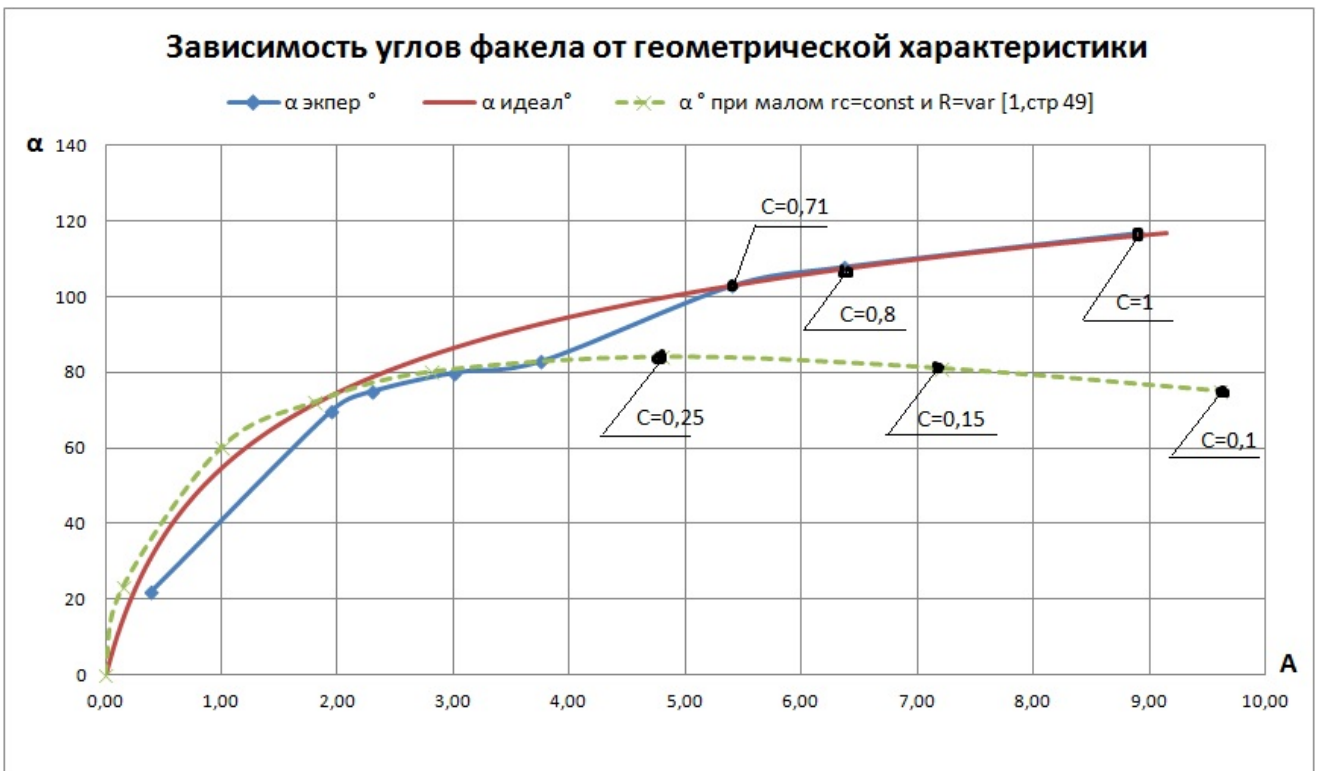

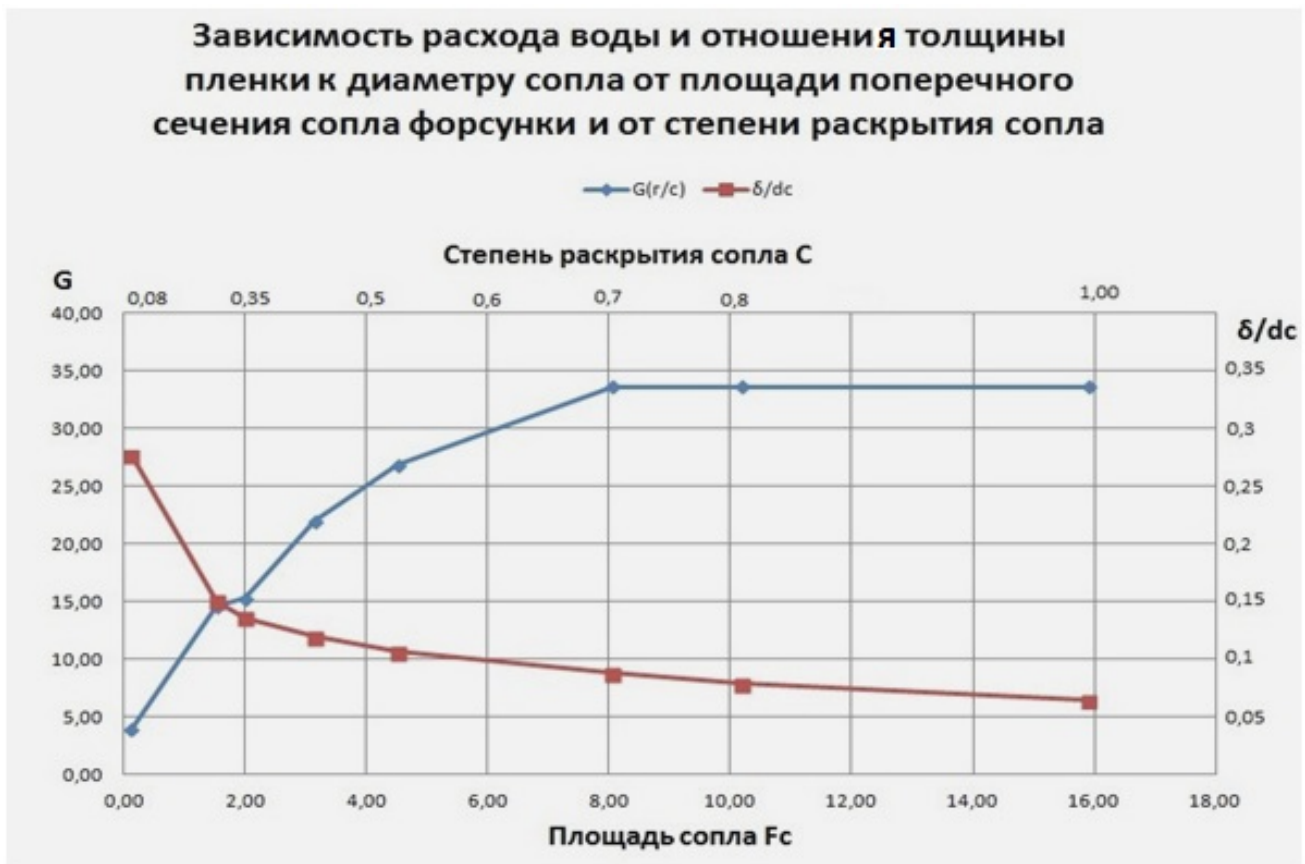

Из сравнения полученных в данной работе результатов и графиков можно сделать следующие выводы:

-Влияние вязкости на угол факела при увеличении степени раскрытия сопла форсунки уменьшается до 0 при $C \geq 0,71$;

-В связи с исчезновением влияния вязкости на α и μ можно ожидать отсутствия влияния вязкости на диаметр капель (на распыл);

-Из графика зависимости расхода воды от площади сечения сопла форсунки можно сказать что, до тех пор пока $F_{вх} * n * \mu_{вх} > F_c * \mu$ расход зависит от площади сопла, когда же $F_{вх} * n * \mu_{вх} < F_c * \mu$ на расход влияет суммарная площадь входных тангенциальных каналов, это и объясняет то, что при диаметрах сопла $d_c = 3,2$; $3,6$; $4,5$ мм $G = \text{const}$;

-Открытые центробежные форсунки позволяют получить достаточную мелкость распыла(малый диаметр капель), при больших сечениях канала ($d_c \geq 1$ мм), при этом уменьшается стоимость форсунки и повышается стабильность характеристик;

-Из полученного значения толщины пленки жидкости можно сказать, что центробежная форсунка с диаметром сопла 4,5 мм эквивалентна струйной форсунке с диаметром 0,3 мм, отсюда вывод, что струйную форсунку с таким соплом изготовить сложнее и дороже, и в эксплуатации она будет менее надежная, чем центробежная;

-При $C \geq 0,71$ абсолютный расход жидкости G зависит от диаметра сопла при постоянных остальных параметрах, при это δ/d_c уменьшается;

-Данные форсунки выгодно использовать в пожаротушении, т.к. они имеют небольшой расход, относительно мелкий размер капель и простую конструкцию.

Литература:

1. Дитякин Ю.Ф., Клячко Л.А., Новиков Б.В., Ягодкин В.И. Распыливание жидкостей. М., «Машиностроение», 1977. 208 с.
2. Попов В.Г., Ярославцев Н.Л. Жидкостные ракетные двигатели. М.: Издательско-типографический центр- «МАТИ» – КТУ им. К.Э. Циолковского, 2001. 171 с.
3. Хавкин Ю.И. Центробежные форсунки. Л., «Машиностроение» (Ленингр. отд-ние), 1976. 168 с.

Медицина

ИЗУЧЕНИЕ ДИНАМИКИ ЗНАНИЙ ШКОЛЬНИКОВ В ПРОЦЕССЕ ПРОВЕДЕНИЯ ПРОТИВОВЕНЕРИЧЕСКОЙ ПРОПАГАНДЫ

Вавула Анна Ивановна

БГМУ
студентка

Навроцкий Александр Людгерович, Белорусский государственный медицинский университет, доцент, кафедра кожных и венерических болезней, кандидат медицинских наук, доцент

Ключевые слова: Инфекции, передаваемые половым путем, синдром приобретенного иммунодефицита, школьники старших классов, противовенерическая пропаганда, уровень знаний

Keywords: Sexually transmitted infections, acquired immunodeficiency syndrome, pupils of the senior classes, antivenereal propaganda, level of knowledge

Аннотация: Приведены результаты анонимного социологического анкетирования учащихся старших классов общеобразовательных школ г. Минска до и после чтения лекции по вопросам профилактики инфекций, передаваемых половым путём

Abstract: Results of anonymous sociological questioning of pupils of the senior classes general education schools of Minsk before reading lecture on questions of prevention of sexually transmitted infections are given

УДК 616.97

Введение

В Республике Беларусь на фоне снижения сохраняется достаточно высокий уровень заболеваемости инфекциями, передаваемыми половым путём (ИППП) [1]. Молодёжь в возрасте 15-29 лет составляет большинство из заболевших (60-70%).

Удельный вес больных в возрасте 15-17 лет составляет 1-2%. Важной мерой снижения заболеваемости ИППП является их первичная профилактика – мероприятия по повышению информированности и формированию безопасного сексуального поведения молодёжи. В связи с этим весьма актуальным является изучение исходного уровня знаний и его динамики у школьников старших классов после чтения лекции по профилактике синдрома приобретенного иммунодефицита (СПИД) и ИППП.

Известно, что усвоение информации зависит, в большей степени, от способа ее подачи. Наиболее эффективными формами являются: обучение других, практические действия, дискуссионные методы, что наглядно представлено на рисунке 1.



Рисунок 1 – «Пирамида познания» по Дж. Мартину

Экспериментальное исследование памяти было начато немецким психологом Генри Эббингаузом (1885) [2]. Материалом для этих исследований послужили так называемые бессмысленные слоги – искусственные сочетания речевых элементов (двух согласных и гласной между ними), образованные таким образом, чтобы не вызывать никаких смысловых ассоциаций [3].

Генри Эббингаузом были установлены следующие факты. Выявлен объём непосредственного запоминания – выражается количеством единиц материала, которые человек может воспроизвести после однократного предъявления. Этот объём равен 6-8 бессмысленным слогам. Оказалось, что уже при незначительном увеличении материала количество повторений, которое требуется для его запоминания, возрастает во много раз. Из этого следовало, что увеличение нагрузки на память приводит к снижению работоспособности. Было установлено, что то время, которое требуется для заучивания материалов, целесообразно распределять на несколько сроков, разделенных интервалами. Эта закономерность в эксперименте, выполненном в лаборатории Г. Мюллера А. Йостом (1897), получила название «закона Йоста», в соответствии с которым более старая ассоциация больше укрепляется повторением и лучше актуализируется, чем только что образовавшаяся.

Эббингауз установил, что после того, как материал выучен полностью, необходимо возвращаться к нему, чтобы он не был забыт: необходимо не только заучивание, но и переучивание. Показано, что забывание – такой же закономерный

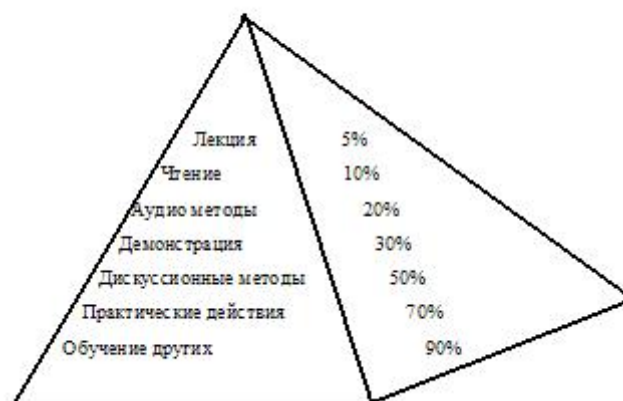
процесс, как и запоминание, и происходит следующим образом: сразу после запоминания забывание идёт быстро, затем процесс замедляется и через определённое время останавливается. Этот факт получил графическое изображение в виде «кривой забывания» (рисунок 2). Для ответа на вопрос о том, что является решающим для памяти – элементы или связи между ними, – предъявлялись ряды с постоянным набором элементов, но отличавшихся их порядком. Был обнаружен факт ослабления связей в середине ряда («фактор края»). Был обнаружен факт упражняемости памяти: тренировка в запоминании одного материала приводила к улучшению запоминания материала другого рода [4].



Рисунок 2 – «Кривая забывания»

Объект исследования

Учащиеся старших классов (92 человека) общеобразовательных школ г. Минска.

Цель работы

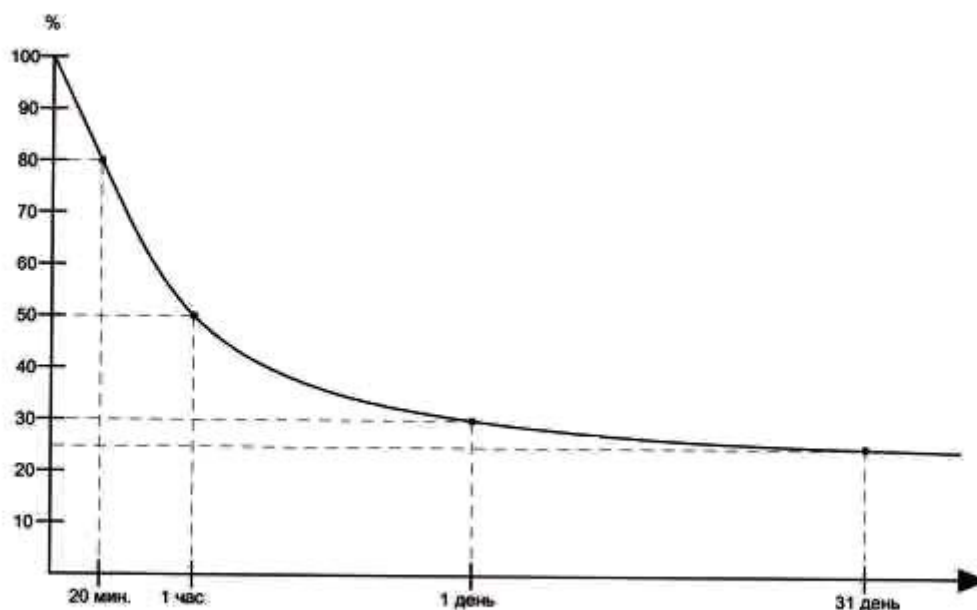
Изучить динамику уровня знаний школьников в процессе проведения противовенерической пропаганды.

Задачи

1. Разработать специальную анкету для оценки уровня знаний;
2. Разработать методику оценки уровня знаний в баллах;

3. Провести анонимное анкетирование школьников старших классов до и после чтения лекции по профилактике ИППП;

4. Оценить динамику изменения уровня знаний школьников в процессе исследования.

Материалы и методы исследования

Предметом исследования был уровень знаний учащихся до и после чтения лекции по профилактике ИППП.

Методы исследования:

- анонимное социологическое анкетирование;
- статистическая обработка и сравнение полученных результатов с помощью методов вариационной статистики.

Методология проведения работы

1-й этап. Разработка анкеты и способа оценки знаний.

Для оценки уровня знаний учащихся по различным аспектам синдрома приобретенного иммунодефицита (СПИД) и инфекций, передаваемых половым путем (ИППП), была разработана специальная анкета медико-социологического исследования. Она включала в себя 10 вопросов непосредственно по СПИДу и ИППП. Уровень знаний оценивали по специально разработанной методике в баллах. Она заключалась в следующем:

- правильный ответ на вопрос оценивался в 30 баллов;
- на вопрос с множественными вариантами ответа за каждый правильный ответ давалось 30/n баллов, а за каждый неправильный вариант отнималось 30/n баллов, где n – количество правильных вариантов ответа;
- максимальное количество баллов, которое могли получить учащиеся при правильном ответе на все вопросы – 300 баллов.

2-й этап. С помощью анкетирования был изучен исходный уровень знаний учащихся.

3-й этап. Проведение противовенерической пропаганды. Для учащихся автором настоящей работы была прочитана лекция по вопросам профилактики СПИДа и ИППП, демонстрировались слайды, проведена дискуссия по теме лекции.

4-й этап. Было проведено повторное анкетирование школьников.

5-й этап. Результаты анкетирования «до» и «после» лекции были обработаны статистически и оценены в баллах.

6-й этап. Проведено сравнение уровня знаний школьников «до» и «после» прослушивания ими лекции.

Результаты исследования и их обсуждение

Характеристика испытуемой группы

Всего было опрошено 92 человека, из них 53,3% составили девушки (средний возраст 15,3 года) и 46,7% – юноши (средний возраст 15,5 лет).

Мнение юношей о добрачных сексуальных отношениях: 65,0% одобряли, 10,0% не одобряли, 25,0% допускали в случаях любви. Мнение девушек о добрачных сексуальных отношениях: 31,8% одобряли, 18,2% не одобряли, 50,0% допускали в случаях любви.

Наличие сексуального опыта у юношей: имелся у 37,2%, отсутствовал у 41,9%, 20,9% отказались от ответа. Наличие сексуального опыта у девушек: имелся у 20,4%, отсутствовал у 67,4%, 12,2% отказались от ответа. Возраст начала половой жизни у юношей: у 12,5% до 12 лет, у 37,5% в 12-14 лет, у 37,5% в 15-16 лет, у 6,2% в 17-18 лет, 18,6% отказались от ответа. Время начала половой жизни у девушек: у 10% до 12 лет, у 10% в 12-14 лет, у 60% в 15-16 лет, у 20% в 17-18 лет.

Мотивы для добрачных сексуальных отношений у юношей: влюбленность или любовь у 58,1%, любопытство у 18,6%, желание приобрести сексуальный опыт у 27,9%, стремление не отстать от сверстников, друзей у 2,3%, влияние алкоголя у 16,3%, страх потерять любимого человека у 7,0%, по принуждению 14%, отказались от ответа 16,3%. Мотивы для добрачных сексуальных отношений у девушек: влюбленность или любовь у 81,6%, любопытство у 10,2%, желание приобрести сексуальный опыт у 14,3%, влияние алкоголя у 4,1%, страх потерять любимого человека у 8,2%, отказались от ответа 4,1%.

Основными источниками получения юношами информации по вопросам СПИДа и ИППП были: интернет у 55,8%, научно-популярная литература у 9,3%, телевидение у 30,2%, родители у 9,3%, учителя у 34,9%, друзья у 23,2%, врачи у 44,2%. Основными источниками получения девушками информации по вопросам СПИДа и ИППП были: интернет у 46,9%, научно-популярная литература у 16,3%, телевидение у 20,4%, родители у 22,4%, учителя у 61,2%, друзья у 14,3%, врачи у 42,9%.

2,3% юношей болели в прошлом ИППП, у 4,7% были похожие симптомы. Девушки не болели в прошлом ИППП, у 2,0% были похожие симптомы.

Оценка уровня знаний по отдельным вопросам

Знания учащихся по проблеме СПИДа и ИППП оценивались в баллах «до» и «после» проведения противовенерической пропаганды по нижеследующим вопросам:

1. Какие заболевания относятся к ИППП?

До чтения лекции средний балл 11,2. После чтения лекции средний балл 19,3. Динамика информированности +72,3%.

2. Какие Вы знаете пути передачи ИППП?

До чтения лекции средний балл 15,1. После чтения лекции средний балл 24,6.
Динамика информированности +62,9%.

3. Какие Вы знаете симптомы ИППП?

До чтения лекции средний балл 13,3. После чтения лекции средний балл 24,6.
Динамика информированности +85,0%.

4. Какие Вы знаете меры профилактики ИППП?

До чтения лекции средний балл 10,8. После чтения лекции средний балл 20,5.
Динамика информированности +89,8%.

5. Как лечат ИППП?

До чтения лекции средний балл 16,5. После чтения лекции средний балл 24,9.
Динамика информированности +50,9%.

6. Как устанавливают диагноз ИППП?

До чтения лекции средний балл 8,5. После чтения лекции средний балл 11,1.
Динамика информированности +30,6%.

7. Может ли человек заболеть сразу несколькими ИППП?

До чтения лекции средний балл 14,7. После чтения лекции средний балл 26,1.
Динамика информированности +77,6%.

8. Существует ли в настоящее время лекарство, позволяющее вылечить человека с ВИЧ-инфекцией?

До чтения лекции средний балл 18,8. После чтения лекции средний балл 23,6.
Динамика информированности +29,0%.

9. У кого выше биологический риск заражения ИППП?

До чтения лекции средний балл 5,9. После чтения лекции средний балл 22,5.
Динамика информированности +201,4%.

10. Два презерватива защищают от ИППП лучше одного?

До чтения лекции средний балл 11,4. После чтения лекции средний балл 24,3.
Динамика информированности +113,2%.

Итоговая оценка уровня знаний

71,4% учащихся считали, что данная лекция была полезной для них.

Сравнение уровня знаний в баллах, «до» и «после» проведения противовенерической пропаганды показало следующие результаты:

Уровень знаний юношей (средний балл):

- до чтения лекции 122,8;

- после чтения лекции 214.

Динамика уровня знаний +74,3%.

Уровень знаний девушек (средний балл):

- до чтения лекции 128,4;

- после чтения лекции 226,9. Динамика уровня знаний +76,7%.

Выводы

1 Среди опрошенных 92 школьников преобладали девушки (53,3%). Средний возраст юношей был 15,5 лет, а девушек – 15,3 года.

2 Из опрошенных 65,0% юношей и 31,8% девушек одобряли добрачные сексуальные отношения, 25,0% и 50,0%, соответственно, – допускали их в случаях любви.

3 37,2% юношей и 20,4% девушек имели сексуальный опыт. 20,9% юношей и 12,2% девушек отказались отвечать на данный вопрос, причём, юноши чаще всего начинали половую жизнь в возрасте 12-14 и 15-16 лет (по 37,5%), а девушки – в возрасте 15-16 лет (60,0%).

Основными мотивами для добрачных сексуальных отношений у юношей и у девушек являлись: влюбленность или любовь, желание приобрести сексуальный опыт, любопытство. Вариант «влияние алкоголя» отметили 16,3% юношей и 4,1% девушек.

4 2,3% юношей болели в прошлом ИППП, а у 4,7% были похожие симптомы. Девушки не болели в прошлом ИППП, но у 2,0% были похожие симптомы.

5 Начальный уровень знаний по вопросам СПИДа и ИППП являлся недостаточным у лиц обоего пола. У девушек он составил 128,4 баллов, что несколько выше, чем у юношей (122,8 балла).

6 Повышение уровня знаний после проведения противовенерической пропаганды носило существенный характер и у девушек было несколько выше (+76,7%), чем у юношей (+74,3%).

7 Проведение противовенерической пропаганды среди учащихся старших классов является эффективным методом повышения их уровня знаний по проблеме СПИДа и ИППП. С целью повышения эффективности противовенерической пропаганды требуется использование разнообразных способов и форм

профилактической работы. Наиболее эффективными являются наглядные пособия (фотографии, мультимедиа-презентации), обсуждение проблемы СПИДа и ИППП в группах (акции в учебных заведениях), практика (решение тестов, ситуационных задач), а также участие в обучении других по принципу «равный обучает равного» (волонтерство). Противовенерическая пропаганда в учебных заведениях среди старших школьников должна носить непрерывный характер с неоднократными повторениями.

Литература:

1. Лукьянов, А.М. Дерматовенерологическая служба Республики Беларусь на современном этапе/ А.М. Лукьянов // Актуальные вопросы дерматовенерологии и косметологии : материалы VI съезда дерматовенерологов Республики Беларусь. – Оупбл. ARS медика. – 2011. – № 15. – С. 15-18.
2. Унадзе, Д.Н. Общая психология / Д.Н. Унадзе. – СПб: Питер, 2004. – 413 с.
3. Ярошевский, М.Г. История психологии / М.Г. Ярошевский. – М.: Мысль, 1985. – 575 с.
4. Ждан, А.Н. История психологии. От античности до наших дней / А.Н. Ждан. – М.: Академический проект, 2004. – 576 с.

Менеджмент, Социология, Философия, Экономика

ДУХОВНО-ЦЕННОСТНАЯ ИДЕНТИЧНОСТЬ В ИНТЕГРАЦИИ ВЕКТОРОВ ОБЩЕСТВЕННОГО РАЗВИТИЯ И ЭКОНОМИЧЕСКИХ МОДЕЛЕЙ

Зинченко Виктор Викторович

доктор наук, профессор

Институт высшего образования Национальной академии педагогических наук Украины; Киевский университет им. Б.Гринченко; Украинский гуманитарный институт; Международная лаборатория образовательных технологий Центра гуманитарного образования Национальной академии наук Украины
главный научный сотрудник Института высшего образования Национальной академии педагогических наук Украины; профессор Института общества Киевского университета имени Б.Гринченко; профессор, заведующий кафедрой менеджмента Украинского гуманитарного института; руководитель Международной лаборатории образовательных технологий Центра гуманитарного образования Национальной академии наук Украины.

Ключевые слова: институализация, церковь, ценности, христианство, религия, глобализация, общественная трансформация, интеграция, регионализация, экономика, буддизм, ислам, социальные институты, восстановительное развитие

Keywords: institutionalization, church, values, christianity, religion, globalization, public transformation, integration, regionalization, economy, buddhism, islam, social institutes, restorative development

Аннотация: Анализируются трансформации обществ и экономик в условиях глобализационных изменений. В статье исследованы пути формирования институтов социума, в котором важное внимание уделено системе ценностей, рассмотрены проблемы взаимодействия общественного и личного развития. Исследуются институциональные процессы интеграции и регионализации в современных индустриальных системах.

Abstract: Analyzes the transformation of societies and economies in a globalizing changes. In article ways of formation of institutes of society in which the important attention is given system of values are investigated, problems of interaction of public and personal development are considered. We investigate the institutional processes of integration and regionalization in the modern industrial systems.

УДК 141.7:316.42

В развитии институтов гражданского общества и эффективной для большинства населения экономики и соответствующей хозяйственной системы необходимо рассмотрение вопросов качественного обеспечения вопросов ценностной интеграции духовных доктрин и деятельности религиозных организаций и объединений в систему общественного развития. Поэтому в этом контексте нужно проанализировать отношения *Церкви* (в системно-институциональном понимании – т.е. религиозных структур в целом) с институтами общества, государственными учреждениями, осветить экономические учения, политические и социальные аспекты деятельности Церкви, – тем более в контексте общемировых глобализационных процессов и трансформаций.

Существует некая интересная социально-историческая закономерность: религия влияет на экономическую успешность социума. Наиболее богатые по количеству капитала «верующие» относятся – по нисходящему принципу – к иудаизму (по размеру капитала на человека – на первом месте), христианству и исламу.

В такой же мировой религии как *буддизм*, в обществе в целом присутствует средне-достаточный, – однако не чрезмерный – уровень доходов и потребления, базирующийся именно на определённом типе мировоззренческих ценностей и идей относительно как социально-экономического развития, так и личностной социально-экономической ориентации членов общества. Однако, в зависимости от преобладания таких его направлений как *махаяна* и *хинаяна*, присутствует либо 1) определённый паритет в возможностях и стремлениях к материальному достатку, связанный с идеями и ценностями солидарности и взаимопомощи в махаяне (идея «*каруны*» – категории буддийской философии, означающей преимущественное сострадание людям и другим живым существам как цели земной жизни человека), либо 2) принимает в этическом плане форму идеи личного совершенствования как подчёркнуто независимого развития личности (в хинаяне). Идеал совершенствования личности в хинаяне – *архат* – достигает совершенства самостоятельно, мало заботясь о совершенстве других. Отсюда – и определённое отличие в уровнях материального расслоения в доходах и потреблении или же, наоборот, – целостного паритетного уровня, присущего большинству членов социума, между странами, выбравших то или иное из двух основных направлений буддизма (хинаяна доминирует частично среди буддистов в южной и западной части Индии, а также на Шри-Ланке, где мы и наблюдаем разительное имущественное и

доходное расслоение, а махаяна – в развитых странах либо в достаточно стабильных социально-экономических системах, прежде всего – в Японии, Китае, Южной Корее, Вьетнаме, Тибете, Непале, Бутане, Монголии, а также в отдельных регионах России).

Для социально-экономических систем, сформировавшихся на основе политеизма, наблюдаем определённый симбиоз и контрасту двух противоположных ценностных ориентаций (разделяющих те же хинаяну и махаяну) – с одной стороны, жёсткую иерархичность, крайнее материальное расслоение и отсутствие солидарности в религиозной и общественно-экономической системе в целом, а с другой – её наличие для поддержания определённого похожего материального и потребительского уровня среди членов данного сообщества, входящих в общие касты, кланы, находящиеся на одном уровне религиозной (и, отсюда – общественной) иерархии. Яркий пример – в силу своего количественного объёма – индуизм, но и микрополитеистические сообщества являются свидетельством этого.

В христианском мире наиболее финансово успешные – *протестанты, католики* – где-то посередине, а *православные* страны и социумы – в основном несколько более экономически отсталые, менее хозяйственно-инновационно динамичные и беднее в уровнях потребления. Феномен этот заметил и опробовал ещё Макс Вебер в своей классической работе «Протестантская этика и дух капитализма». Ученого позже много критиковали, однако основа теории жива до сих пор: именно религия определяет экономическую идеологию общества. И, на основании этого, именно определённая духовно-ценностная традиция, интегрированная в вектор и стратегию общественно-экономической парадигмы развития и определяют соответствующую личностную и социально-групповую идентификацию.

Попробуем применить этот тезис к современности. Ещё одним существенным подтверждением теории М. Вебера является противопоставление стран, в которых распространены преимущественно авраамические религии (христианство, ислам, иудаизм) и социумов, где распространены индуизм, буддизм или узко-национальные религии. В большинстве из таких стран отношение к миру и к природе совсем другое, лишённое рациональности протестантизма – люди меньше отделяют себя от природы, мира, меньшее значение придают материальному достатку, что, в конечном итоге и выражается в экономической отсталости.

Кстати, тезис о том, что безрелигиозное или атеистическое мировоззрение экономически эффективнее, чем религиозные, статистически не подтверждается: американские ученые посчитали, что люди, которые посещают церковные службы, достигают большего благосостояния, чем те, которые не посещают.

Европейская Реформация пришла на помощь новому духу капитализма. Протестантизм начал посредством религиозного воспитания формировать социальные качества, которые позволяли людям успешно адаптироваться к новым экономическим условиям. Постепенно складывался такой тип сознания, при котором *труд становился абсолютной ценностью*. Этика частного бизнеса требовала усердия, тщательности, чувство меры, благоразумия. Протестантские течения баптистов, методистов и др. не ограничивали стремление своих членов-капиталистов к наживе. Ведь предпринимательские успехи брата по секте поднимали ее престиж, а богатство, которое было достигнуто честным путем, свидетельствовало о высоких личных качествах человека, на которого снизошла

благодать. Деловые успехи бизнесменов, участвовавших в деятельности сект, способствовали распространению их взглядов и обрядов.

Вебер воспринимал капитализм как триумф рациональности над традиционализмом. Ученый проанализировал экономическую статистику и заметил, что в европейских странах протестантские сообщества обычно богаче, чем католические. Это касается любой страны, где распространен протестантизм. В подавляющем большинстве это направление христианства исповедуют владельцы капитала, предприниматели и квалифицированные рабочие. Причина богатства последователей этого направления – в «духе капитализма», который, по мнению Вебера, базируется на протестантской концепции спасения. Среди протестантов, с их склонностью к «буржуазному» образу жизни, больше людей с техническим образованием. Вебер пытался объяснить этот феномен особым складом психики, который формируется еще на стадии раннего воспитания.

Вместо строгого монашеского аскетизма, который *ex cathedra* пропагандировал **католицизм**, протестанты делали упор на *мирской аскезе*, в которой важно самоограничение, а отвержение удовольствия – благо. Нажива становится целью, ее достижение показывает, что человек все делает «как надо» и укрепляет уверенность в собственном спасении. Спасение души выражается во внешнем, «мирском» успехе. Высшая задача в жизни – выполнение профессионального долга, а социальная и экономическая успешность показывает, что человек делает все правильно, Бог с ним и всячески ему помогает. **Протестантизм**, с его рационалистическим мировоззрением, способствует эффективной организации труда, в результате увеличивает финансовый успех. Обратная сторона – это пользовательское и потребительское отношение к другим людям, миру и природы.

Сегодня точку зрения Вебера подтверждает анализ протестантов Латинской Америки [10, s.78]. Бедные, которые переходят из католицизма в протестантизм, поднимают материальный уровень своей жизни быстрее, чем католики. Правда, эта закономерность не действует на уровне среднего класса.

Духу капитализма и предпринимательства, который формировался в Европе, некоторое время противостояло традиционное мышление. В его представлениях коммерция выглядела как бесчестная игра, к которой относились с презрением. Жажда наживы оценивалась как аморальное свойство. Такие взгляды оказались достаточно устойчивыми. Во многом этому способствовали проявления буржуазного авантюризма, ориентированные на пренебрежение к моральным нормам. «Капиталистические авантюристы» вели себя, как правило, бесстыдно, проявляя определенную решимость и готовность быть колонизаторами, плантаторами, финансировать морской разбой и военные конфликты, если только это обещало им прибыли [2, с.82].

М.Вебер в своей теории не оправдывает темные стороны буржуазного предпринимательства. Вместе с тем, он рассматривает подобные проявления как единичные случаи, не имеющие принципиального значения. В целом Вебер считает «дух капитализма» глубоко положительным, потому что он дает возможность человеку проявить свои лучшие качества и способности. Особенно ярко это проявилось, с его точки зрения, в протестантских странах. Сама религия пришла тут на помощь предпринимательской этике в период формирования рыночной системы и капиталистических отношений. Еще во времена М.Лютера в протестантизме возникло и постепенно утвердилось представление об особой роли профессиональной деятельности человека. Эта деятельность рассматривается прежде всего как способ выполнить свой долг перед другими людьми, послужить Богу и таким образом обеспечить спасение своей души. Этот тезис существенно

отличает протестантскую религиозно-нравственную систему взглядов от мировоззрения католицизма. То есть, если для католика труд является морально нейтральным, лишь способом поддержать физические силы, то профессиональные занятия протестанта оцениваются как служение Богу. Труд снимает с человека религиозный страх перед потусторонним миром и открывает его душе путь к спасению. Как считал М. Вебер, эта установка имела огромные последствия для развития западной цивилизации в Новое время, и, прежде всего, для протестантских стран.

Для протестанта тяжкий грех – это пустая трата времени. Ведь человеческая жизнь коротка и драгоценное время следует тратить, прежде всего, *напроизводительный труд*. Смысл жизни состоит не в бездумных развлечениях и наслаждении радостями существования, а в рационально организованной работе, которая, к тому же, является эффективным средством борьбы со всевозможными соблазнами.

В Украине и России более половины населения идентифицирует себя с **православной** религией и верой. Протестантами считает себя четверть всех «верующих». Чего в свете приведенных теорий ожидать украинцам и россиянам?

Протестантизм распространяется, хотя и быстро, но недостаточно быстро, чтобы в ближайшие годы сформировать в Украине и России прослойку экономически активного населения с эффективной профессиональной и накопительной этикой. Но после примера США непонятно, вообще ли «на благо» такая активность – извращенный рационализм, в который сублимируется подавленная протестантизмом сексуальность, постепенно приводит к вырождению протестантских идеалов. Традиционные М.Веберу протестантские социумы (ученого больше вдохновлял пример США) в новейших условиях легко изменили «аскетическую наживу» на «наживу для удовлетворения» и сделали «дух капитализма» опасным не только для других обществ, но и для самих себя.

Теория М.Вебера прогнозирует странам, в которых доминирует традиционное православие, не очень привлекательное экономическое будущее. К таким странам относятся Греция, Украина, Россия, Грузия, Болгария, Армения, Сербия. Общества с сильными патриархальными традициями во многом обречены на определённую инфофобию, и, как следствие, на экономическое отставание.

Православие характерно для восточных народов, которые на протяжении многих веков существовали в условиях аграрного хозяйства со слабым промышленным и банковским капитализмом. Сельский труд на лоне природы способствовала оживлению религиозных чувств людей. Она давала возможность человеку чувствовать свою причастность к природно-космическому миру. Собирая плоды своего труда, насыщаясь ими, человек считал, что она строит собственное тело с той же космической материи, которая составляет основу всего существующего. Труд представал как дело, одобряемое Богом, а предпринимательство – наоборот. Извлечение денег посредством коммерции, организация промышленного производства по капиталистическим типом не способствовали спасению души. Отсюда распространённость в России пожертвований на монастыри, соборы, к церковной казны от купцов и предпринимателей. Эти деньги, в знак раскаяния, должны, наконец послужить спасению души того, кто вносил пожертвование.

Для православных (особенно в Украине и России, куда православие пришло в варианте аскетического византийского монашества) характерна «негативная»

хозяйственная этика. Закрепилась она через неявное пренебрежение к материальному и тенденцию предубеждения к богатству и к труду, как к необходимому злу. Православные церкви об этой проблеме знают. В РПЦ даже придумали контртеорию, согласно которой экономическое отставание православных социумов (по крайней мере, тех, в которых распространен русский вариант православия) – временное. По этой теории, они догонят и обгонят протестантскую Америку на следующем этапе – «постиндустриального социального капитализма» [4]. Впрочем, что это значит и как должно происходить переход в «социальный капитализм» с православной идеологией, авторы теории не сообщают, ограничиваясь туманными общими фразами, подобными риторике построения коммунизма в светлом будущем. Чем лишний раз подтверждают обусловленность традиционалистским мышлением.

Определенное преимущество православия, как одного из факторов формирования экономического мировоззрения, заключается в том, что, тормозя развитие и инновации, оно дает устойчивость и выносливость к внешним воздействиям – как положительных, так и отрицательных. В российской социальной философии исследование, подобное веберовскому, но относительно взаимоотношений православных религиозно-нравственных норм и экономики, осуществил С.Булгаков. С.Булгаков рассматривает человека в двух аспектах – как человека духовное (религиозное) и как человека экономического. В человеческой душе устанавливаются те или иные связи между религиозно-нравственными ценностями и экономической деятельностью. Так возникли три христианские типа **экономического человека** – *католический, протестантский и православный* [1,124]. Для православного сознания труд является формой христианского послушания ради спасения души. Она может осуществляться как в монастыре, так и в условиях мирской жизни.

Неэффективность, а зачастую и вредность для человечества и окружающей среды многих современных экономических подходов заставляет все чаще прибегать к поискам разумных альтернатив. Они есть, но ими еще активно и глобально не пользуются – прежде всего потому, что о них мало знают. Одна из таких альтернатив – модель «*восстановительной экономики*» Эрнста Шумахера, который доказал принципиальную «невыгодность» неконтролируемого масштабного индустриального производства еще в пятидесятых годах XX века. Шумахер опубликовал свой основной труд «Small is Beautiful: A Study of Economics as if People Mattered» («Красота малого: исследования экономики и ее значение для человека») в 1973 г. Работая экономическим советником премьер-министра Бирмы, Шумахер познакомился с буддизмом и попытался применить ценности и мировоззрение этой религии для создания модели экономики, способной на длительное стабильное развитие. Результаты своих исследований он изложил в эссе «Буддистская экономика» и нескольких других работах.

Последователи и разработчики современных идей данного направления объединены, в частности, научно-исследовательскую и опытно-прикладную организацию «Общество Шумахера» (The EF Schumacher Society) и существующий при нем «Новый экономический институт» (New Economics Institute), целью которых является достижение экономически и экологически устойчивого общества. Идеи и прикладные модели представителей этого направления (в частности С.Валлиса, А.Зайонц, Г.Уотсон и проч.) с успехом применяются в странах разного типа и начали активно исследоваться в международных институтах и ООН для выработки новой эффективной стратегии мирового развития.

«Японское экономическое чудо» также прямо или косвенно впитало в себя идеи буддистской экономики, которая явно или неявно повлияла и

усовершенствовала японскую трудовую этику, трудолюбие и методы управления. На японскую этику лояльности, занятости в течение всей жизни, совместного принятия решений, мозговой атаки, «Круга проверки качества» (QCC), «Полного качественного управления» (TQM), медитацию, постоянный самоконтроль и самосовершенствование безусловно повлияли дзэн-буддизм, философия Мадхьямика, буддистская философия взаимозависимого возникновения и идентичности (Hua Yen), элементы даосизма и конфуцианства.

Шиничи Иноу (Shinichi Inoue) – один из тех оригинальных и уважаемых экономистов мира, которые пытаются объединить идеи буддистской философии с современной экономикой и управлением, основываясь на успешном опыте Японии в экономической модели, которую он сформировал в своей концепции «*Буддистской экономики Японии*». Его буддистская экономическая философия повлияла на японских экономистов, промышленников, предпринимателей, бизнесменов и корпоративных лидеров. Иноу работал в Токийском Банке, с 1975 он назначен президентом Банка «Миядзаки», он также глава «Фонда проповеди буддизма» и член Буддистского экономического научно-исследовательского института при Университете «Komazawa».

Ш.Иноу развивает буддистскую идею «*зависимого возникновения*» (пали: *paticcasamuppada*; санскрит: *pratityasamutpada*) в терминах взаимосвязи людей, экономики и культуры. С этой идеей «Правильного Видения» (*sammaditthi*), он написал книгу по буддистской экономике, под названием «Буддизм в работе: Новый подход к управлению и бизнесу» [5]. Ш.Иноу также выдвинул теорию т.н. «**Срединного Пути**» буддистской экономики как «идеальной возможности» между капитализмом и социализмом – капитализм подчеркивает уважение к основным правам человека и частную собственность, тогда как социализм отстаивает равное распределение богатства. Сила капитализма – в свободном рынке и соревновании, которые дают реализовать потенциальную возможность предпринимателей. Его явный недостаток и дефект – эксплуатация «сильными и жадными» слабых для личного финансового и материального дохода. Преимущество социализма состоит в том, что правительство или государство контролирует и регулирует, в социальной защите, сборов и распределении богатства. Чрезмерные налогообложения способных предпринимателей и старательных работников в пользу малоспособных и ленивых препятствует индивидуальным инициативам и усердию. Это ограничивает развитие человеческого потенциала.

Экономическая буддистская модель Ш.Иноу стремится преодолеть эти крайности. Согласно Ш.Иноу, высокая польза стратегии развития экономики – это практика Срединного Пути, в которой идеи капитализма и социализма объединены. Такая экономическая модель известна под названием «**буддистской смешанной экономики**».

Например, стратегия малайзийского правительства (**исламского**) «Взгляд-на-Восток» заимствовала многие методы управления в японской буддистской экономической модели, идеи трудовой культуры Кореи и Японии, успешно развивая смешанную экономику, подняв экономическую конкурентоспособность Малайзии и обеспечив ее экономический рост в многонациональной и поликонфессиональной стране в условиях рисков фундаментализма, национализма и глобализации. Китай также динамично развивает данную смешанную экономику и уже зарекомендовал себя как один из мировых экономических сверхдержав.

Срединный Путь «буддистской экономики» гарантирует жизнеспособное развитие, не повреждая и не исчерпывая окружающую среду, не причиняя вреда человеческим ресурсам. Также следует учесть, что он, по возможности, стратегии и

тактике своего применения и развития давно уже вышел за пределы принадлежности к некоей религии (в том числе, буддистской) и конфессии. Хотя, следует признать, он более органичен для восприятия культурами, цивилизациями, людьми, чьи традиции в меньшей мере ориентированы на экспансию и гегемонию (и поэтому более эффективен для внедрения в системах Востока).

То есть механизм свободного рынка, конкуренция должны развиваться, не разрушая ни природы, ни человеческого общества. *«Жизнеспособная экономика»* должна быть справедливой и экологически безопасной. Буддизм, экономика и экология взаимосвязаны и взаимозависимы.

Ш.Иноу определяет буддистскую экономику в терминах трех моделей, которые универсально приемлемы, поскольку они общие для всего мира и безвредные для окружающей среды:

1. Это экономическая система, которая приносит пользу всем;
2. она защищает универсальные ценности терпимости и мира;
3. такая сохраняющая, сберегательная экономическая модель спасет землю от истощения и разрушения природных ресурсов [7, p.109].

Традиционная *«западная» экономика* в основном оперирует товарами и деньгами, но мало интересуется окружающим миром, человеком и уровнем восстанавливаемости ресурсов. Цель типичного традиционного «западного» экономиста – получить максимум денег, сделав минимальные инвестиции. Традиционный экономист разрабатывает планы и прогнозы на период проекта, правительственной каденции или на время пребывания у власти определенной политической силы. Его не интересует длительное развитие, при котором все участники экономических отношений получают выгоду и удовлетворение потребностей. Экономика существует не сама по себе, а является деривативом от определения цели и смысла жизни, независимо от того, знает об этом конкретный экономист, или нет. С точки зрения современной западной экономической мысли привычнее измерять уровень жизни количеством потребленных за год товаров и услуг, считая, что человек, который потребляет больше, живет лучше, чем тот, кто потребляет меньше. Кроме того, современная экономическая западная наука в основном рассматривает потребление как единственную цель экономической активности, где средствами служат факторы производства: земля, труд и капитал.

Для *«буддистской экономики»* такой подход неразумен: ведь потребление – это всего лишь средство, а не цель, так что максимальное благополучие при минимальном потреблении и является реальным показателем лучшей жизни. Потребление товаров и владение ими – это всего лишь средства для *оптимального развития*. Буддистская экономика исследует то, как достичь целей, обладая минимальными средствами. Таким образом, буддистская экономика – это максимальное удовлетворение потребностей через оптимальное потребление, в то время как «западный» экономический подход сориентирован на максимальное потребление с помощью оптимального производства. Очевидно, что следует приложить гораздо больше усилий для бесконечной гонки за максимальным потреблением, чем для поддержания нацеленного на оптимальное, не максимальное потребление, образа жизни.

С точки зрения буддизма, наиболее рациональная форма производства – это производство из местных ресурсов для удовлетворения местных потребностей. Цель – самообеспечение, а не производство избытка. «Экономический прогресс» необходим лишь для достижения самообеспечения. Развиваясь сверх этого, он приносит разрушение. Э.Шумахер напоминает, что назначение экономики – служить потребностям людей.

Но в «реальной» («западной») экономике все наоборот – **люди существуют для служения экономике**. Производство товаров считается важнее, нежели люди, которые эти товары потребляют. Считается, что человек, который больше потребляет, имеет высший «стандарт жизни», чем тот, который потребляет меньше. Для «буддистского» экономиста такой подход, мягко говоря, «нерациональный»: потребление и потребительство – лишь формы человеческой деятельности (притом далеко не самые важные по сравнению с самореализацией, счастьем, здоровьем и бескорыстным служением другим).

С точки зрения буддизма, рациональная цель звучала бы как **«достижение максимального благосостояния при условии минимального потребления»**. Вместо наращивания потребления, Шумахер (и мыслители, принадлежащие к этому направлению) предлагает **идею «полноты»** – по его мнению, потребление не нужно стимулировать – наоборот, существующие потребности необходимо удовлетворить, а новых людям навязывать не следует [9,15].

Согласно ценностям и идеям буддизма человеческий труд преследует, как минимум, три цели. Прежде всего – это способ развивать свои способности. Как говорил Р.Хайнлайн, «специализация – удел насекомых»: автоматизация труда, когда работник завода, офиса, супермаркета месяцами и годами ежедневно повторяет одинаковые монотонные действия, все больше превращаясь в зомби-робота – неприемлема, ибо душит в человеке творческое начало. Во-вторых, работа помогает человеку преодолеть собственный эгоизм (одна из основных задач, которые буддизм ставит перед индивидом) через работу с другими над общим проектом. В-третьих, производство необходимых для достойного уровня жизни, качественных товаров и услуг. Если работодатель организует труд, пренебрегая этими целями, таким образом, когда труд теряет смысл, становится скучной или раздражает работников, он совершает едва не преступление.

Для буддиста работа – это не то, чего следует избегать любой ценой, а благословение – конечно, если она происходит в условиях обеспечения прав и свобод человека. Работа и труд – не только процесс производства, она еще и имеет психологическую и «духовную» значимость, как отмечает тайский ученый П.А.Пайютто (P. A. Payutto) в книге «Буддистская экономика: Срединный путь для рынка» [7,р.11]. Это ясно даже для тех экономистов, которые считают, что экономический рост важнее любых ценностей.

Для «западной» экономики целью экономической активности является потребление. Ресурсами для достижения этой цели является земля, труд и капитал. Таким образом, буддистская экономика пытается максимально удовлетворять потребности путем оптимизации потребления, «западная» - ориентируется на максимальное потребление с помощью оптимизации производства. Погоня за максимальным потреблением требует огромных усилий и ресурсов. Поддержание образа жизни, направленного на оптимальное потребление, требует меньших затрат.

Кроме описанного прямого воздействия на накопление богатства, религия влияет еще и косвенно – через мотивирование к образованию (например, протестантизм), фертильность (католицизм, индуизм, ислам), отношение к выполнению женщинами «мужской» работы.

В свете современных исследований по изучению влияния религий на экономическое развитие складывается впечатление, что чем больше общество склонно к традиционализму (а это, прежде всего, определяется религией), тем меньше уровень инноваций, новых идей, и тем больше его устойчивость к изменениям. Среди самих протестантов существует определенная контroversийность: чем более традиционалистскими являются сообщества – тем

беднее «мейнстрим». И наоборот, эксперименты в религиозной сфере могут выливаться в неожиданные экономические прорывы. Пример – мормоны, саентологи, в недалеком прошлом – Калифорния, которая, пережив бум «новой религиозности» в шестидесятые-семидесятые, смогла воплотить водоворот новых идей в невиданное технологическое развитие, в результате которого еще несколько лет назад Калифорния входила в десятку самых богатых мировых экономик. Впрочем, такие экономические прорывы не всегда бывают длительными или устойчивыми.

Индустриальное общество пока еще не имеет механизмов, с помощью которых можно было бы избежать скатывания к конфликтам и тоталитарным режимам по окончании невозобновляемых ресурсов. Выживание глобализированной цивилизации представляется столь сложным, что достижение экономической и социальной стабильности, которая бы сопровождалась уважением к человеку, его правам и свободам, возможно сейчас, к сожалению, лишь в немногих социумах и в исторически очень короткие периоды [6, с.81].

Процесс **регионализации** экономики, на наш взгляд, несколько замедляет процесс широкомасштабной *экспансионистской и экстенсивной глобализации*, но это неотъемлемая и логичная фаза глобальности именно на этом витке развития, а на следующем уже будет объединение между межрегиональными глобальными группировками. Регион является меньшей моделью мира и именно здесь можно скорее достичь интернационализации, интеграции, либерализации, унификации, не посягая на национальную самобытность, выявить трудности, противоречия, споры, неприемлемые явления и тогда переходить к высшей ступени в глобальном мире, уже сотрудничая с укрупненными мировыми регионами-полисами. Речь идет, конечно, о коммунитарных механизмах и принципах в производственных и валютно-финансовых системах региональных группировок. Такой факт еще раз доказывает, что процесс глобализации не есть нечто авторитарное, а это историческая ступень развития цивилизации, общества – его объективная реальность [3, с.39].

Итак, подытожим – *индустриальное* или «*постиндустриальное*» общество, основанное на экстенсивном использовании невозобновляемых ресурсов, не может существовать бесконечно долго. Возврат к локальным экономикам, основанных на местном производстве различного типа и сельском хозяйстве неизбежно. С этим трудно не согласиться теоретически, но пока ситуация не станет критической, большинство людей не воспримет этого мнения.

Ныне стало очевидным, что человечеству необходимо прийти к более рациональной экономике, нежели та, которая используется сейчас. Увеличение потребления ведет, в конечном счете, в никуда. Возможно, разумнее увеличивать не потребление, а учиться достигать максимума удовольствия от минимума потребления? И принципиально производить только максимально качественные товары и услуги как на национальном, так и на региональном, континентальном и мировом уровнях.

Литература:

1. Булгаков С.Н. Философия хозяйства. – М.: Наука, 1990. – 412 с.
2. Вебер М. Избранные произведения. – М.: Прогресс, 1990.- 808 с. Вебер М. Протестантская этика и дух капитализма / Избранные произведения - М.: Прогресс, 1990. – С.61-273.
3. Зинченко В.В. Христианская социально-духовная ценностная система и делиберативная практика демократической демархии в условиях глобальных

- институциональных общественно-государственных трансформаций
//Государственный советник. Международный научно-практический журнал. – №4. – 2013. – 118 с. – С.5-18.
4. Холмогоров Е. Православная этика и дух «социального капитализма» [Электронный ресурс] Режим доступа: <http://www.rus-obr.ru/idea/7352>
 5. Inoue Sh. Putting Buddhism to Work: A New Approach to Management and Business. – Tokyo: Kodansha International (JPN); 1st edition, 1997. – 176 p.
 6. Kurz R. Kollaps der Modernisierung: vom Zusammenbruch des Kasernensozialismus zur Krise der Weltökonomie. - Frankfurt am Main : Eichborn, 2001. - 288 s.
 7. Payutto P. A. Buddhist Economics: A Middle Way for the Market Place– Badger: Torchlight Publishing, 1996. – 99 p.
 8. Schumacher E. F. Small is beautiful: a study of economics as if people. - London: Vintage, 1993. - XI, 259 p.
 9. Schumacher E. F. This I Believe, and Other Essays. – Hartland: Resurgence Books, an imprint of Green Books; Revised edition, 1998– 224 p.
 10. Sintschenko V.V. Ethik Weltbild, Moderne Wirtschaft und die Aufgabe der Politik// Nauka i Studia. – NR 19 (87) 2013. – 110 s. – S.76-84.

Образование

СТАТИСТИЧЕСКАЯ РАЗРАБОТКА ВАРИАНТОВ ВЫБОРА ВЕКТОРА ПРОЦЕССА РАЗВИТИЯ «СУБЪЕКТА УПРАВЛЕНИЯ»

Попова Галина Валентиновна
кандидат педагогических наук
СПбГПУ
докторант кафедры НБ

Ключевые слова: Решение, выбор, процесс развития, субъект управления.

Keywords: The decision, a choice, development, subject of control.

Аннотация: В статье предложено решение по формированию альтернатив «выбора» субъекта управления, на основе математических (статистических) регрессионных моделей. Изложен результат, полученный в процессе апробации идеи управляемости социальной на этапе ненаблюдаемого внешне (объективно) процесса развития человеческого фактора (на примере выборочного комплекса параметров), в рамках опытно-экспериментальной работы.

Abstract: This article provides a solution to build alternatives «choice» of the subject of control, based on mathematical (statistical) regression models. Presented the results obtained in the process of testing ideas on handling social stage unobserved external (objective) of the process of development of human factors (for example, a sample set of parameters), as part of the experimental work.

Современные условия объективного усложнения ситуаций выбора и принятия решений и инерционность в процессах подготовки практических решений в

социальных системах создают объективный стимул поиска принципиально новых подходов к разрешению этого несоответствия в силу того, что основным «участником» этих процессов выступает человек, который, собственно, и составляет едва ли не самую главную проблему обеспечения эффективности (управляемости) этих систем.

Классическая теория принятия решения предполагает наличие альтернативности, однако статистические методы разработки таких альтернатив автору неизвестны. Причин этому немало, в том числе – объективная информационная разрозненность в масштабах Интернет-ресурса, и субъективная недоступность, в силу разрозненности и замкнутости разных научных школ, изучающих вопросы управления математическими методами.

«Выбор» как предметный интерес научных исследований, несмотря на его очевидную актуальность в современных условиях объективного усложнения проблем управления либо не поднимается, либо не акцентируется в последних работах (докторских исследованиях) по управлению в социальных системах [11]. Вместе с тем, существует множество разрозненных школ и научных направлений, в которых «управление» изучается в том или ином аспекте (рис.1), что лишь подтверждает актуальность поиска ответов на многочисленные вопросы управления, в том числе и вопрос формирования альтернатив «выбора субъекта управления» в ситуации кризиса системы управления.



Рис.1. – Диаграмма структуры долевой представленности «управления» в тематике докторских научных исследований последних лет (1997-2010).

Понятие «выбор» в классическом понимании рассматривается и в динамическом аспекте, как один из этапов принятия решения, и в статическом – как предполагаемая цель решения [7]. Понятие «решение» рассматривается в теории

решений и исследованиях технической сферы [8], но также в других, формирующихся современных теориях, в том числе – прикладной теории риска и принятия решений [3]. Изучается и анализируется также в различных контекстах – морфологическом (структурном) и аксиологическом [5]. Одним из наиболее сложных этапов выбора решения принято считать этап формирования альтернатив, а в качестве исходного принимается этап ситуационного анализа. Однако, как показал анализ литературы и авторефератов докторских исследований по управлению в социальных системах [11], вопрос прогнозирования самой проблемной ситуации, предваряющей процесс принятия решений, не поднимается, хотя актуальность самой идеи прогнозирования проблемной ситуации очевидна. Остается открытым и относительно свободным для научного обоснования и сам «выбор», основанный на прогностическом подходе. Однозначность общепринятой типизации этапов принятия решений вызывает сомнения, когда возникает необходимость решения задачи оценивания прогностического влияния «человеческого фактора». Это находится в проблемной области исследований по управлению в социальных системах, в которых решение задач управления с учетом влияния человеческого фактора является существенной особенностью. И одним из способов превентивного прогностического выбора предлагается такой выбор, который исходит не от проблемной ситуации, а от состояния развития «человеческого фактора».

В настоящем исследовании фактор, определяемый как «человеческий», рассмотрен как «субъективный» [9] фактор, или – некоторую переменную, влияющую на функцию «субъекта управления» [10]. Под термином «субъект управления» в исследовании автором понимается Субъект профессиональной деятельности, обладающий потенциальным, субъективным ресурсом, в соответствии с которым его можно идентифицировать с объективными требованиями специфической, управленческой, деятельности, как некоторым нормативом качеств, присущих субъекту, способных обеспечить субъекту непрерывность профессионального функционирования в любых условиях, в том числе в условиях кризиса системы управления. Под термином «выбор» автором принимается один из вариантов, формирующихся в условиях объективных и субъективных закономерностей развития системы и субъекта управления, наиболее адекватный тому состоянию развития социальной системы, в которой может оказаться субъект «выбора».

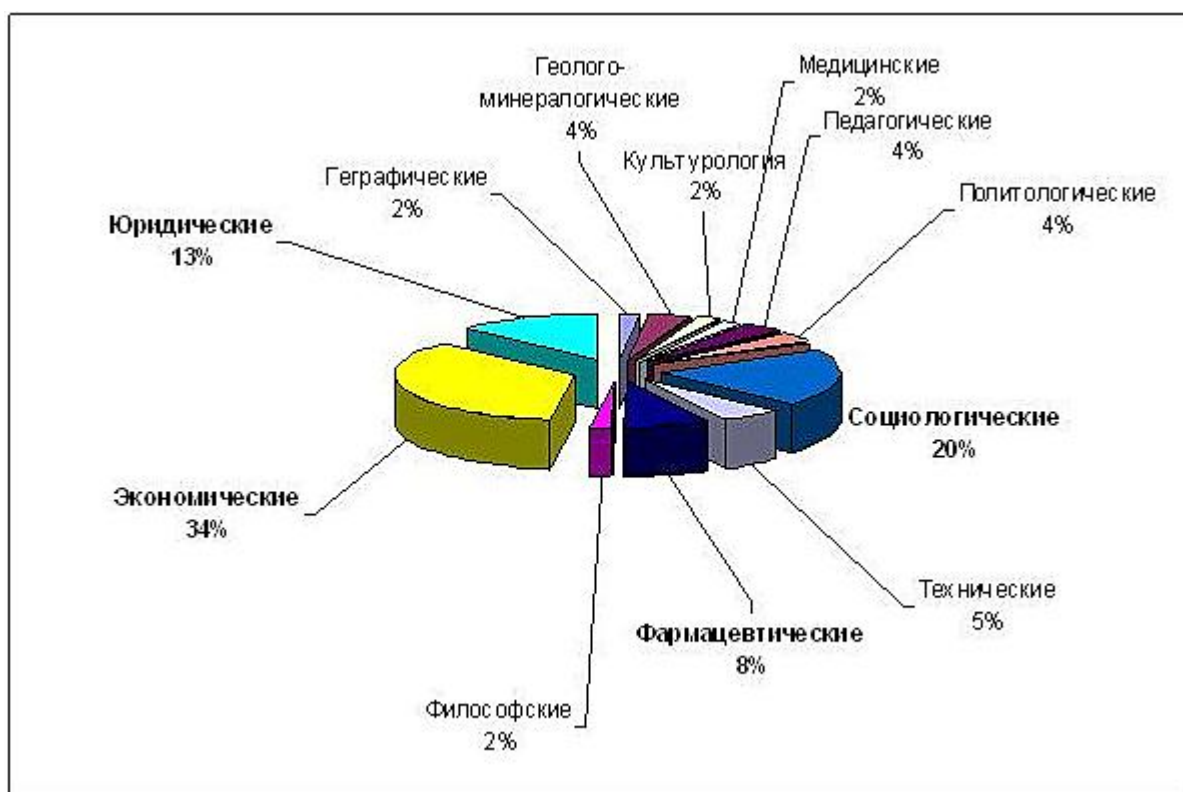
В целях исследования в качестве «субъекта управления» принят статистически смоделированный объект, в основе которого – выборка вариант (наблюдений Y^n), полученных по итогам автоматизированной диагностики сложного социально-психологического свойства, профессионально важного для субъектов, реализующего управленческую деятельность в объективно сложных условиях (условно абстрагированная совокупность параметров X^{1-25} , принимаемая в целях исследования как комплексное качество единицы наблюдения Y^n , «субъекта управления»). Уникальная концентрация наблюдений позволила сформировать репрезентативную статистически (>500 ед.н.) выборку, в целях определения эмпирической закономерности смоделированного процесса развития явления, практически недоступного для внешнего изучения (по ряду причин). Задачей этого этапа ставилась разработка статистических моделей вариантов выбора вектора развития процесса как прообраза альтернатив выбора. Идея в этом случае заключалась в том, чтобы на уровне статистических моделей показать не просто вариативность (альтернативность) выбора как таковую, но различие актуальности (адекватности) состоянию процесса развития (т.е. собственно – ситуации),

представив таким образом эти «выборы» как информационную основу последующего решения для субъекта, владеющего такой информацией.

В настоящей статье рассматривается решение задачи на основе статистического анализа процесса развития «человеческого фактора», как фактора динамического объективно (переменного), и аналитического расчета с применением методов математической статистики и элементарных расчетов в программном приложении Excel. В качестве эмпирической базы данных использована сформированная автором самостоятельно случайная выборка цифровых результатов автоматизированного психодиагностического тестирования, общим объемом в 550 единиц наблюдения. В целях решения задачи этого этапа исследования разработана программа статистического исследования, посредством которой решались 3 задачи: (1) предварительной аналитической обработки данных методами математической статистики и линейного программирования – (а) разработки расчетного алгоритма критерия-классификатора для оценки состояния развития «человеческого фактора» (на основе описательной методики профессионального отбора специалистов управленческого профиля) [2]; (б) классификации состояний по уровню развития и (в) оценки уровня риска абстрактного «объекта управления» (выборочной совокупности наблюдений, каждое из которых представлено 25-ю параметрами); (2) предварительного статистического анализа – (а) расчета статистических показателей, коэффициентов, взаимосвязей и взаимозависимостей и (б) статистического моделирования процесса развития «человеческого фактора» на основе построения динамического ряда состояний; (3) целевого статистического решения задач – (а) оценивания параметров всей совокупности наблюдений, объединенных в «объект управления»; (б) оценивания состояний; (в) формирования статистических альтернатив-выборов. Все расчеты выполнены методами классической теории статистики [4,6], в программном приложении Excel.

В результате решения первой задачи описательный алгоритм профессионального критерия прогностической оценки состояния развития «человеческого фактора» [2] (ЧФ) субъекта управления преобразован в расчетный, что позволило далее выполнить классификацию всей выборочной совокупности наблюдений (более 550 ед.н.) по уровню развития ЧФ и рассчитать долю прогностического «риска» – совокупности наблюдений с результирующей оценкой состояния значений параметров ЧФ, несоответствующей заданному сочетанию значений составляющих совокупность 25-ти параметров. Для расчета структуры генеральной совокупности по классификационному критерию были произведены следующие действия: определены отдельные оценки Y^i посредством дискриминантного анализа, заложенного в методике «Психологическая совместимость»; выделены классификационный (базовый – целевой) критерий (CB^N); сгруппированы аналитические группы: подгруппа с результирующим показателем «оптимальный прогноз психологической совместимости» (CB^{max}), подгруппа с результирующим показателем «неблагоприятный прогноз психологической совместимости» (CB^{min}); подгруппа с результирующим показателем «среднемодалный прогноз психологической совместимости» ($CB^{сред}$); проведен эмпирический частотный анализ СГ по Y . Результаты эмпирического частотного анализа показали, что в структуре СГ по качественному признаку доля вариант с максимальным Y составляет 23%, а доля вариант с минимальным Y равна 8%, хотя нормативный процент должен быть равен 0% (базовое состояние). Проверка статистической гипотезы о равенстве доли единиц, обладающих определенным признаком, нормативу, показала, что $t_{табл}=1,96$. Поскольку в нашем случае $t_{табл}=1,96$;

$t_{\phi}=11,37 > t_{\text{табл}}$, следовательно, нулевая гипотеза отклоняется и, т.обр., в структуре условно-генеральной совокупности присутствует незначительная, но ненулевая, доля подгруппы CB^{\min} . В соответствии со шкалой вероятности убытков, классификацией риска по степени вероятного воздействия и таблицей анализа убытков [1] доля 8%: а) аналогична коэффициенту 0,1, вероятность убытков при которой определяется как «крайне мала»; б) воздействие риска определяется как «несущественное»; в) предсказуемость – «весьма высокая»; частотность – весьма высокая; вид решения – «возможна самостоятельная ответственность за последствия»; «не страховать». Или, иными словами, риск есть, но самостоятельно контролируем. И, значит, на этом уровне риска возможно планирование изучения структурных взаимосвязей, взаимозависимостей и тенденций/закономерностей его развития в пределах объекта управления (условно генеральной совокупности).

В результате решения второй задачи сформирована подсистема коэффициентов (эластичности, детерминации, корреляции, регрессии) в разрезе состояний совокупностей-подгрупп наблюдений и смоделирован динамический ряд – абстрактная модель процесса развития «человеческого фактора» в пределах «объекта управления» – всей совокупности наблюдений объемом чуть более 550 единиц. Расчеты выполнены по количественному соответствию среднемодальных значений параметров (рис.1) – комплексу аналитических состояний состоянию $N_{\text{ср}}$, заданных значений (N-критерию) и качественному – по векторной направленности параметров. Как показано на рис.1, общее в этих трендах – нелинейный характер роста показателей аналитических состояний, а динамика количественного соответствия при этом по скорости выше динамики качественного соответствия ($a_{\text{зн}}=0,16 > a_{\text{+/-}}=0,075$). Показано, что качественное соответствие (по вектору направленности показателя X относительно N)-тренд динамического ряда более соответствует форме «полиномиальный второй степени» (уровень достоверности $R^2 = 0,9911$), аналитическое состояние CB^{max} ($\gamma=0,6$) больше соответствует N, состояние CB^{min} – состоянию СГ, состояние СГ ($\gamma=0,2$) значительно не



Рис.2. – Гистограммы динамического ряда (по индексам соответствия)

соответствует N. На гистограмме справа показано, что наиболее достоверный тренд динамического ряда количественных соответствий – полиномиальный ($R^2=0.9823$). Все аналитические состояния значительно не соответствуют N_{cp} ($I= 0,08-0,23$).

В результате сравнительного анализа аналитических состояний по соответствию N-эталону (критерию) и тесноте и силе взаимосвязей выявлены статистические тенденции преобразования состояний Процесса, а именно: в целом преобразование состояний Процесса аппроксимируема полиномиальным трендом, при этом состояние промежуточное и максимальное практически равнозначны (долевое соответствие по модальным значениям = 20%). Однако в разрезе составляющих комплекс ПВК, рассматриваемый в исследовании как вид комплекса параметров «человеческого фактора», преобразование не носит однозначного, линейного характера. Различие динамики индексов по комплексам СПС/СПА противоположно по вектору направленности, но примерно одинакова по значениям – в полярных состояниях, тренд также аналогичен – полиномиальный второй степени ($R^2 = 1$); коэффициент эластичности Э по большинству показателей X принимает максимальные значения в СВ*min и минимальны – в СВ*max; коэффициент детерминации X/Y имеет минимальные значения R^2 – в состоянии СВ^{max} (соответственно – 0,043 и 0,379), максимальные – в состоянии СВ^{min}; теснота связи X/Y – максимальна в своем среднем значении R в СВ^{min} и минимальна – в СВ*max; дисперсия (рассеивание) R в СВ*max в сравнении с другими аналитическими состояниями наименьшая практически по всем показателям изучаемого комплекса ПВК.

Оценка структурного сдвига выполненная в минимальном объеме, на основе расчета типовых статистических коэффициентов – среднего удельного веса d_i каждого N-соответствия показателя X^i и коэффициента относительного структурного сдвига σ (d_i/d_0). На рис.2 показано, что величина относительного структурного сдвига от состояния СВ*min к состоянию СГ – $\sigma (d_{СГ}/d_{СВ*min}) = 24,9$ – значительно превышает величину относительного структурного сдвига от состояния СГ к состоянию СВ*max – $\sigma (d_{СВ*max}/d_{СГ}) = 7,05$, а «разрыв» между состоянием СВ*max и СВ*N значительно больше различий между предыдущими состояниями. На рис.32. показано, что различие в величине относительного структурного сдвига – как по отдельным показателям, так и по направленности структурного сдвига – неоднозначно и разнонаправлено; (б) эмпирическая модель (2.X) «выбора» параметра, по принципу «переключаемости» доминантного параметра; геометрический смысл – $y=F(v)$, физический смысл – функциональная зависимость (в нашем случае – пар доминантных переменных), логика исторического, постепенного

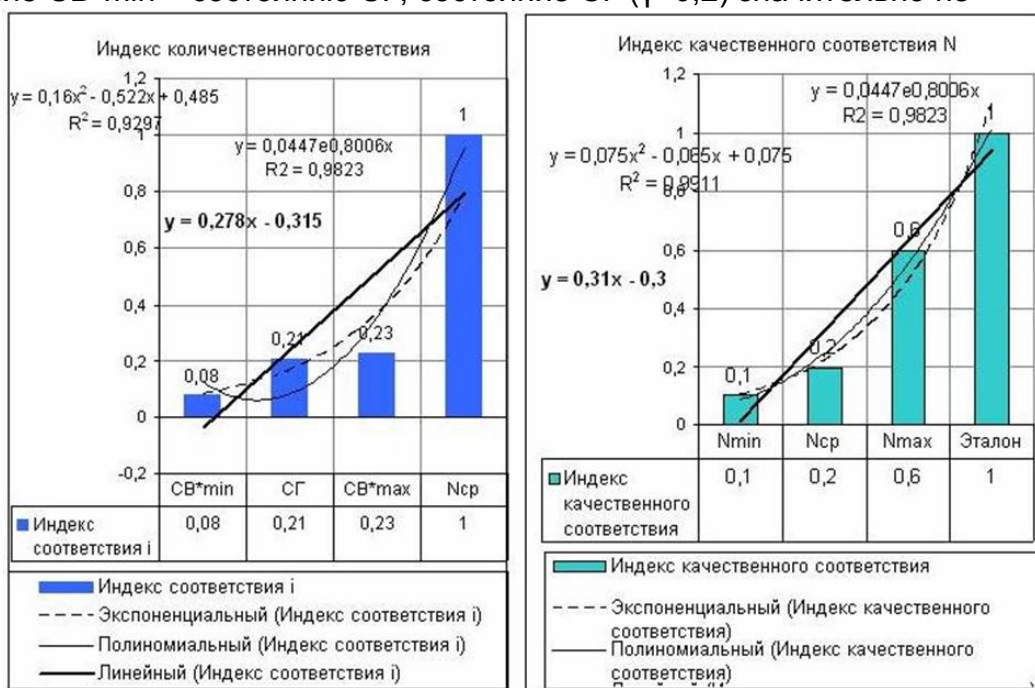

Рис.3. – Гистограмма относительного структурного сдвига в целом по выборке

развития (человека и человеческой деятельности / ЛПР и Процесс), определяемая скоростью/силой связи (рис.3).

В результате решения третьей задачи получено 4 графические (эмпирические) модели возможных альтернатив выбора «решения» (воздействия) на процесс развития «человеческого фактора» (рис.15,16,17,18) и в качестве экспериментального примера – вариант, целенаправленный на выравнивание (стабилизацию) развития противоположных состояний (рис.4).

Как показано на гистограммах, скорость (угол тренда) подкомплекса СПС (значимого для периодов между экстремальными «выборами») положительно изменяется «под воздействием» N (более высокого по уровню качества комплекса параметров X, составляющих сложное качество «ПС» как пример комплекса «ЧФ» СУ). Суть этого воздействия – уравнивание полярных состояний (+/-) и удержание темпа развития



Рис.4. – Графики парной линейной регрессии соответствий СГ и СВ*Noпт, СВ*Noпт и СВ*max, СГ и СВ*max, СГ и СВ*min

«ведущего» подкомплекса СПС (сохранение его положительной процессуальности), что соответствует сути самого классического понятия «управление».

Модель экспериментального «воздействия» на процесс функционирования ЧФ (рис.5). Как показано на гистограммах, скорость (угол тренда) подкомплекса СПС (значимого для периодов между

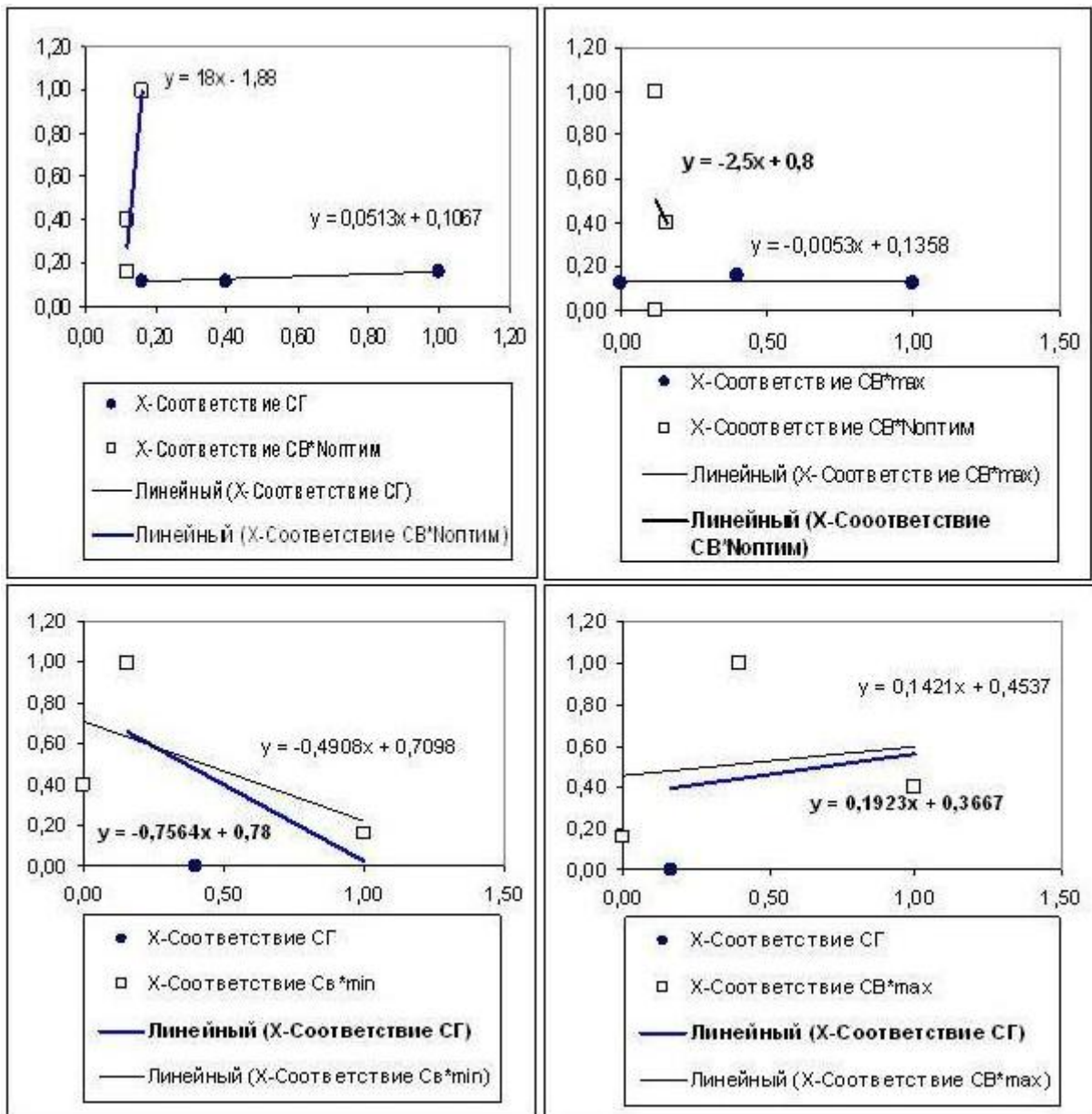

Рис.5. – Гистограмма соответствия относительно состояния С (СГ), Д (N), Л/Д- (СВ*min), Л/Д+ (СВ*max).

экстремальными «выборами») положительно изменяется «под воздействием» N (более высокого по уровню качества комплекса параметров X, составляющих сложное качество «ПС» как пример комплекса «ЧФ» СУ). Суть этого воздействия – уравнивание полярных состояний (+/-) и удержание темпа развития «ведущего» подкомплекса СПС (сохранение его положительной процессуальности), что соответствует сути самого классического понятия «управление».

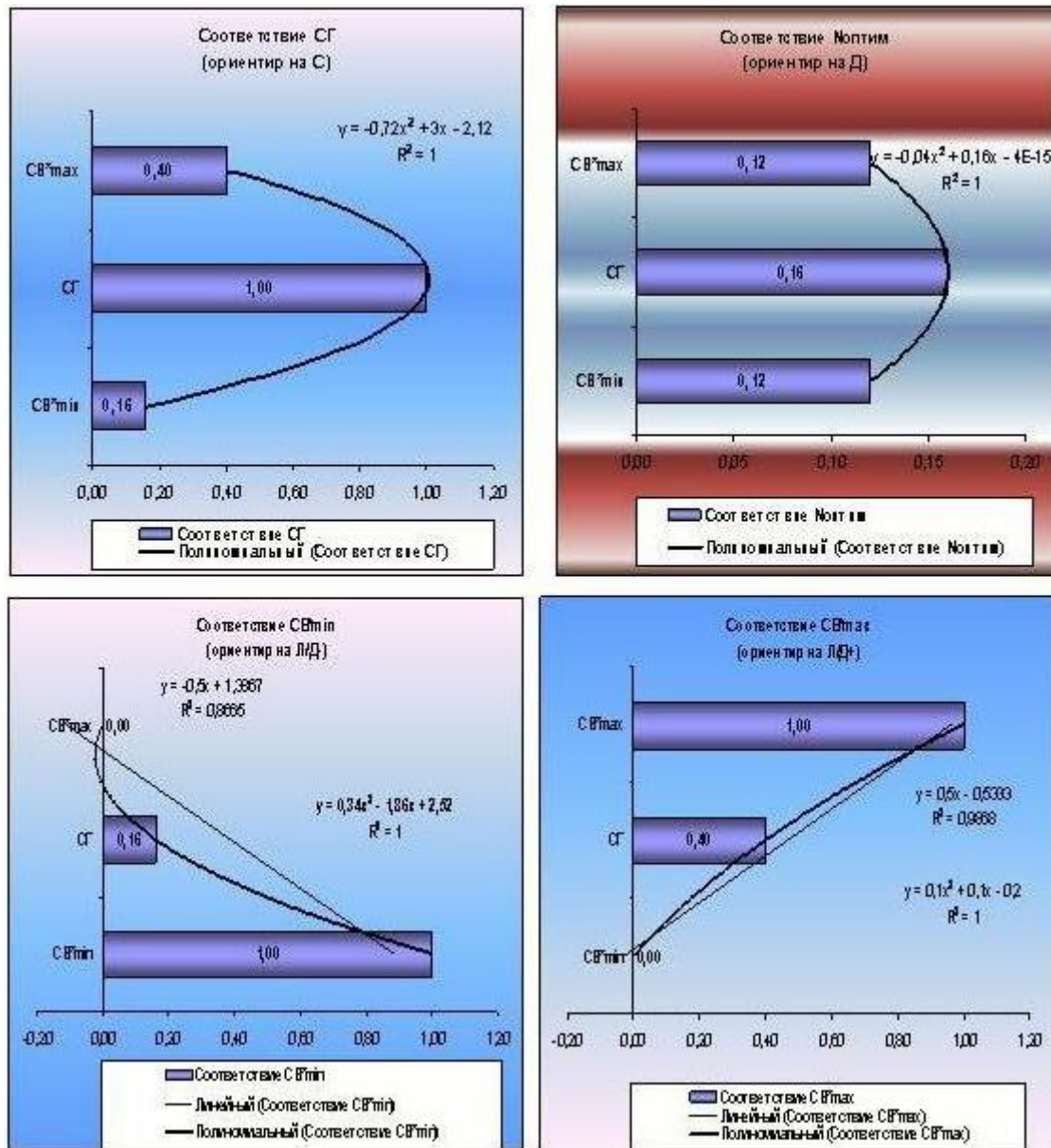

Рис.6. – Модели трендов – расчетных (слева) и «экспериментальных» (справа).

Предложенный алгоритм формирования вариантов «выбора» предложен как самостоятельный тип задачи управления – прогностического, в основе которого – математические (преимущественно статистические) методики и методы. Решение по самоопределению «выбора» рассматривается на основе регрессионных моделей, где критерием «выбора» принят коэффициент регрессии. Геометрический смысл такого «выбора» состоит в сравнении скорости (наклона линии линейного тренда).

В заключение отметим, что предложенное решение задачи разработки «выборов» в своей методической основе содержит преимущественно классические методы математической статистики, процессуально согласуется с классической моделью исследования систем управления. В то же время обладает новизной – содержательно, поскольку информационная основа (база цифровых данных, параметров) – данные сложного динамического фактора («человеческого»), рассмотренная на примере социально-психологического свойства «Социально-психологическая совместимость» как профессионально важного комплексного

показателя профессионального соответствия субъекта управления. Повторяемость этого эксперимента вместе с тем возможна, на аналогичных базах данных. Поэтому в целом предлагаемое решение носит организационно универсальный характер, методически целенаправленно на решение задач управления, но в принципиально новом направлении исследований – оценивания прогностической управляемости социальных систем, с учетом состояния и динамики развития «человеческого» фактора как объективной составляющей управления в социальных системах.

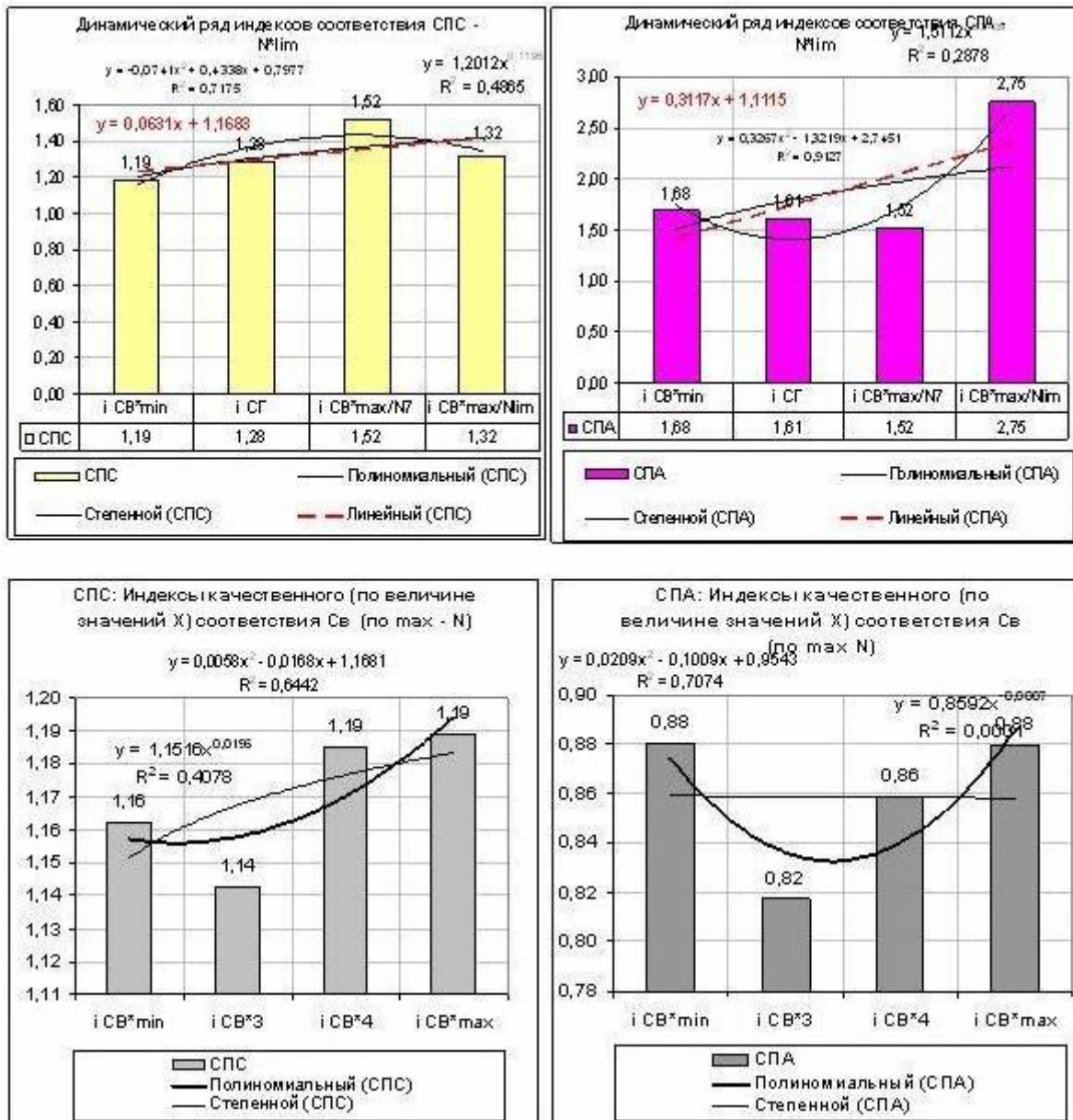
Решение имеет, по мнению автора, прикладную перспективу, в направлении разработки технических модулей и математических задач самоконтроля «выборов» решения для субъектов (например, при проектировании бортовых информационно-моделирующих подсистем профессиональных тренажеров для субъекта управления), и теоретическую – в направлении исследований аналогичных по контексту комплексов параметров человеческого фактора, как «нормативных требований» профессиональной управленческой деятельности, необходимых для обеспечения надежности функционирования социальных систем, обладающих неизбежным риском вследствие влияния закономерностей развития человеческого фактора.

Литература:

1. Крутик А. Б., Никитина Т. В. Организация страхового дела. – СПб: изд. Дом «Бизнес-пресса». 1999. – с. 85-86.
2. Профессиональный отбор корабельных специалистов по психофизиологическим показателям. Методические указания. – М., 1985.
3. Психология риска и принятия решений / Т. В. Корнилова. – М.: Аспект Пресс, 2003. – с. 15-16.
4. Общая теория статистики / Н. Н. Рязов. – М.: Статистика, 1979. – 344 с.
5. Суходольский Г. В. Математико-психологические модели деятельности. СПб. : ТОО ТК "Петрополис", 1994.
6. Теория статистики. / Под ред. Проф. Г. Л. Громыко. – М.: ИНФРА-М, 2002. – 414 с.
7. Электронный ресурс: http://dic.academic.ru/dic.nsf/enc_philosophy/1996/ (03.2013)
8. Электронный ресурс: http://ru.wikipedia.org/wiki/%D2%E5%E8%FF_%EF%F0%E8%ED%FF%F2%E8%FF_%F0%E5%F8%E5%ED%E8%E9 (03.2013)
9. Электронный ресурс: <http://www.slovari-online.ru/word/> (03.2013)
10. Электронный ресурс: <http://www.slovari-online.ru/word/> (03.2013)
11. Электронный ресурс: <http://vak.ed.gov.ru/ru/dissertation/>(11.2011)

Образование, Психология

ПСИХОЛОГИЧЕСКИЙ ФОРМАТ ИЗУЧЕНИЯ ПРОБЛЕМЫ ПЕРФЕКЦИОНИЗМА

Дёмина Анна Анатольевна

канд. психол. наук

НПУ им. М.П.Драгоманова

доц. кафедры отраслевой психологии и психологии управления

Ключевые слова: перфекционизм, структура перфекционизма, типы перфекционизма и диагностика перфекционизма, влияние перфекционизма на личность.

Keywords: perfectionism, perfectionism structure, types and diagnosis makeovers makeovers, makeovers impact on the individual.

Аннотация: В статье проанализированы и обобщены современное состояние проблемы феномена перфекционизма в трудах зарубежных и отечественных психологов. Рассмотрена структура, типы данного явления и обоснованно диагностический инструментарий выявления перфекционизма.

Abstract: The article analyzes and summarizes the current state of the problem makeovers phenomenon in the writings of foreign and local psychologists. The structure, types of phenomena and proved diagnostic tools identify makeovers.

УДК 159.923

В условиях современного общества и социальных изменений, личность испытывает различные качественные и количественные модификации, становится распространенным такое явление, как стремление к самосовершенствованию и идеализации себя. Одно из понятий, которое используют западные ученые для описания стремление личности к самосовершенствованию, является перфекционизм. Это сложное, малоисследованное явление, его влияние может охватывать все сферы жизни личности. В таких условиях особую **актуальность** приобретает исследование данного феномена, поскольку он отражает и одновременно способствует движению личности в направлении самосовершенствования.

Исследованием феномена перфекционизма занимались зарубежные ученые П. Хьюитт (P. Hweitt), Г. Флетт (G. Flett), С. Блатт (S. Blatt), Б. Керр (B. Kerr), С. Петерс (S. Peters), Д. Бернс (D. Burns), С. Ингрэм (Ingrem) Д. Хамачек (D. Hamachek), Л. Сильверман (L. Silverman) и отечественные психологи С.Л. Рубинштейн, Л.И. Божович, Н.Г. Гаранян, А.Б. Холмогорова, Т.Ю. Юдеева, И.А. Гуляс, В.А. Ясная, С.В. Воликова, А.М. Галкина, О.О. Лоза и др.

Целью данной статьи является исследование феномена перфекционизма, структуры сложившегося перфекционизма, социально-психологических характеристик типов перфекционизма и диагностики данного явления.

В зарубежной и отечественной науке единого и окончательного определения понятия "перфекционизма" не существует. Понятие "перфекционизм" пришло к нам из латинского языка: *perfectus* – "абсолютное совершенство" [4]. В философии это понятие рассматривается как моральная доктрина, в основе которой лежит идея способности человека и всего человечества к совершенствованию. Между тем, термин, близкий по значению к перфекционизму в психологии начали изучаться достаточно давно и, только со временем, было выделено понятие перфекционизм. Наиболее употребляемыми синонимами феномена перфекционизма является "совершенное", "лучшее", "идеальное" и т.п.

Первые научные теоретические попытки исследования перфекционизма в психологии берут свое начало с 30-х годов XX в., когда К. Хорни и А. Адлер рассмотрели стремление к совершенству как один из главных мотивирующих факторов поступка человека. Причем, К. Хорни подчеркивает, что повышение требований общества к индивиду увеличивает стремление последнего к совершенствованию, постепенно приводит к формированию невротической потребности совершенства, которое основывается на идеализированном образе «Я», то есть представлении о том, какой должна быть личность, какими чертами должна обладать. При такой тенденции со временем происходит отчуждение реального "Я" и формируется невротик – нарцисс (нарциссическая патология характера), который идентифицирует себя с идеализированным «Я». А. Адлер отмечает, что стремление быть совершенным естественно, в том смысле, что оно является неотъемлемой частью жизни, побуждением, без которого жизнь была бы невозможной, стремление к совершенству является "потенциально здоровой активностью" [6].

Проблема перфекционизма стала изучаться на Западе, начиная с 80-х годов. Так, в 1978 году М. Холлендер впервые использовал термин "перфекционизм" для обозначения такой черты характера, которая проявляется в повседневной практике предъявления к себе требований более высокого качества выполнения деятельности, чем того требуют обстоятельства, а также в стремлении к безупречному выполнению задачи [2]. Типичным определением перфекционизма было рассмотрение его как тенденции устанавливать чрезмерно высокие стандарты для себя и невозможность почувствовать удовлетворенность от проделанной работы [1]. В то же время Д. Бернс сделал важное уточнение, добавив к определению перфекционизма когнитивный компонент – мышление в терминах «все или ничего», при котором допускаются только два варианта выполнения деятельности – полное соответствие высоким стандартам или полный крах.

В психологии понятие "перфекционизм" появилось сравнительно недавно, главным образом, с мотивацией достижения (Дж. Аткинсон, Х. Корнадт, Д. Мак-Клелланд, Х.Хекхаузен и др.). В современной психологии перфекционизм – это стремление субъекта к совершенству, высокие личные стандарты, стремление человека доводить результаты любой своей деятельности до самых высоких стандартов, это потребность в совершенствовании продуктов своей деятельности.

Перфекционизм, как любой феномен, имеет свою структуру. На данный момент, окончательная структура перфекционизма не определена, но более полно она описана в работах зарубежных ученых П. Хьюитта и Г. Флетта. Они обнаружили и описали следующие составляющие перфекционизма: перфекционизм, ориентированный на себя; перфекционизм, ориентированный на других; социально приписанный перфекционизм. Рассмотрим подробнее.

Перфекционизм, ориентированный на себя предполагает наличие высоких личных стандартов, внутреннюю мотивацию самосовершенствования, склонность сосредотачиваться на цели, тенденцию ставить перед собой труднодоступные цели и готовность прикладывать усилия ради их достижения; предполагает повышенную самокритичность, развитые самодисциплину, самоконтроль, склонность к рефлексии. Выраженность этой составляющей перфекционизма предполагает самокритичность и может переходить в склонности к чрезмерному самоисследованию и самообвинению, что делает невозможным принятие собственных недостатков и неудач. Перфекционизм, ориентированный на себя, существенно превалирует над другими составляющими данного явления у людей с высоким уровнем проявления стремления быть совершенными, у людей одаренных и у людей академически успешных.

Перфекционизм, ориентированный на других, предполагает наличие высоких стандартов, установленных человеком для других, требовательность по отношению к окружающим, нетерпимость, нежелание прощать ошибки, несовершенство.

Социально приписанный перфекционизм – это убежденность личности в том, что другие люди имеют относительно него чрезвычайно высокие ожидания, которым очень трудно, если вообще возможно, соответствовать; но данная личность должна соответствовать стандартам, установленным для нее окружающими, чтобы получить одобрение и избежать негативной оценки.

Перфекционизм, как феномен – активно изучается в области исследований психологии личности. Это явление исследуют в разных направлениях: поиск причин возникновения, методы исследования, связь с психическими и соматическими расстройствами, диагностирования и прогнозирования, терапия перфекционизма, определение границы между «нормальным» и «невротическим» перфекционизмом т.п.

В философско-психологической мысли отсутствует общепризнанное понимание психологического содержания перфекционизма. В частности, на общем уровне различается положительный и отрицательный, функциональный и дисфункциональный, здоровый и болезненный, нормальный и невротический, адаптивный и дезадаптивный перфекционизм (К.Адкинс, М.Вей, В.Паркер, Дж.Спенс, Д.Хамачек, Р.Хелмрейч), но доминирующим является его понимание как болезненной черты личности (Вандивер). По мнению К.Хорни большинство перфекционистских стремлений уподобляются невротической неспособности принять собственное несовершенство, которое уподоблено к компульсивной, неспособной к насыщению потребности, отличной от здоровой потребности в достижениях [10, 849].

Как заметили Х.Стампф и В.Паркер [10], представление о структуре перфекционизма в определенной степени зависит от контекста его рассмотрения: ситуаций социального поведения или эмоциональных, личностных проблем, культурного контекста.

Наблюдая высокие достижения творческих деятелей, в которых не проявлялись невротические отклонения, исследователи стали говорить о здоровом перфекционизме и патологическом (деструктивном) [4]. Психолог Д.Хамачек выделяет здоровый и невротический перфекционизм. По его мнению, здоровый перфекционизм: человек проявляет лидерские качества, высокую

работоспособность, активность, мотивацию для достижения цели, при этом человек трезво оценивает свои реальные способности – имеет адекватный уровень притязаний и высокую самооценку. Невротический перфекционизм побуждается страхом перед неудачей, неуспехом. У такого человека желание стать еще лучше становится навязчивой идеей, поэтому он всегда недоволен. Если здоровый перфекционизм заключается в убеждении, что наилучшего результата можно (и нужно) достичь, то при невротическом перфекционизме возникает убеждение, что несовершенный результат работы неприемлем. В результате, стремление за идеалом превращается в самоистязание.

Как подчеркивают западные исследователи, такие как П.Хьюитт, Г.Флетт, С.Ингрем и другие, при неправильном соотношении перфекционистских тенденций возникает опасность формирования невротического перфекционизма. При так называемом «нормальном» перфекционизме человек получает удовольствие от работы, желает улучшить свои результаты и стремится к саморазвитию, оставаясь при этом способным принять факт наличия границы, личностного или ситуативного совершенства. При невротическом перфекционизме, человеку кажется все не достаточно совершенным, полноценным, идеальным. В результате чего любая проблема или дело превращаются в очередной угрожающий вызов (для него самого).

Исследователи перфекционизма всегда поднимали вопрос: следует ли считать перфекционизм ярко выраженным проявлением здорового стремления к самосовершенствованию, самоактуализации или навязчивой одержимостью несуществующего совершенства. С.Петерс отмечает, что конкретно необходимо для максимальных достижений, максимального развития, например, склонность ставить перед собой большие, требующие труда и упорства цели, может оказывать как положительное так и отрицательное влияние на жизнь человека. Если В.Паркер и Адкинс (изучая спортсменов) предлагают расценивать стремление быть совершенным невротическим тогда, когда стандарты, установленные человеком для себя, нереалистично высокие, то С.Петерс, споря с этими авторами, спрашивает о развитии перфекционизма у талантливых людей, одаренных, которые жаждут развить свои способности в полной мере [7]. В то же время Л.Сильверман [9] допускает, что оценка перфекционизма культурно детерминирована. В обществе, основанном на принципе конкуренции, Л.Сильверман наблюдает следующую тенденцию: когда стремление к совершенству, самосовершенствования применены таким образом, что человек становится более конкурентоспособной в любой общественно признанной сфере и воспринимается обществом как имеющий талант и способный соревноваться на национальном и международном уровне, тогда его перфекционизм поощряется. Когда стремление к совершенству направлено на применение его в сфере, которую общество расценивает как ненужную, неподходящую, перфекциониста осуждают и считают невротиком.

Л.Сильверман считает, что следует ценить положительные аспекты перфекционизма. С.Петерс подчеркивает, что, рассматривая перфекционизм как аутодеструктивную тенденцию или нет, мы не можем не признавать, что одаренные люди, как правило, стремятся быть совершенными, для них этот аспект существования по-настоящему важен и значим.

В.Роделл [8] описывает как положительные, так и отрицательные аспекты перфекционизма: в положительной форме перфекционизм может обеспечить

человека силой, которая подталкивает и приводит к большим достижениям. В.Роделл приводит примеры людей искусства, которые стремятся улучшить результаты своего труда, неоднократно возвращаясь к уже, казалось бы, конечному результату и, совершенствуя его, стремится максимально приблизиться к своему пониманию об "идеальном результате".

Настойчивость, требовательность к себе, с которой многие творческие люди стремятся как можно точнее и полнее, воплотить свои идеи, по мнению В.Роделла, являются положительными проявлениями перфекционизма. Устанавливать для себя высокие стандарты – не плохо, но опасно, особенно когда перфекционистские тенденции сочетаются с "карающей" позицией окружающих или самого человека.

Перфекционизм как негативное явление рассматривали не только П.Хьюит, Г.Флетт, но и А.Б.Холмогорова, Д.Барнс (Burns D.D.), А.Пахт (Pacht A.R.), М. Аддерхолт-Элиот (Adderholt-Elliott, M.) и другие [5]. Д.Барнс и А.Пахт подчеркивали, что перфекционисты – это люди, которые демонстрируют стремление к недостижимому и невозможному, что постоянно держит человека в напряжении и тревоге. А это, в свою очередь, приводит к появлению мигрени, депрессии и т.д. Исследования М.Аддерхолта-Элиота позволили раскрыть характерные свойства перфекционистами: медлительность, страх неудачи, склонность руководствоваться принципом "все или ничего", нерешительность, неуверенность, робость действия, трудоголизм. По мнению этого автора, волнения перфекционистов быть несовершенными хоть в чем-то и возможность допустить ошибку, связана с различными негативными переживаниями и усиливает медлительность, иногда даже и бездеятельность.

Ученые Р.Фрост, Д.Хамачек, Г.Флетт и другие [5], отмечают тот факт, что некоторые перфекционисты испытывают трудности с принятием решений, что, зачастую, они склонны тратить время на поиски «идеального» решения, поступка в каждой ситуации, а не выбирать из менее совершенных, но более доступных и простых.

Психолог Л.Сильверман [9] пишет о том, что идеализм перфекционистов не следует сдерживать, что люди, которые ставят перед собой грандиозные цели, стремятся быть совершенными, готовы работать и отстаивать свои идеалы, могут приносить большую пользу обществу.

Психологи предлагают перфекционистам научиться определяться с приоритетами, не тратить лишних усилий на незначительное, не быть придирчивыми к себе в мелочах, применив стремление быть совершенными в важных сферах своей жизни, к тому, к чему они чувствуют способности, таланты. Энергия перфекционизма, должна быть направлена в ту сферу, которая наполняет жизнь человека смыслом, может приносить блестящие результаты и важны не только для самого перфекциониста, но и для других людей.

Итак, многие западные исследователи соглашаются с тем, что перфекционизм – относительно устойчивая личностная черта, которая связана с определенными личностными чертами и поведенческими их проявлениями. Она так или иначе влияет на все сферы жизни человека. Перфекционизм, достигая чрезмерного проявления, становится причиной формирования ряда девиаций. Даже в относительно адаптированных, успешных, условно здоровых перфекционистах наблюдаются проблемы, негативные переживания и трудности. Исследователи подчеркивают понимание причин возникновения этих проблем, понимание сущности

данного явления (перфекционизма), как важным условием для того, чтобы справиться с трудностями. С.Петерс и Л.Сильверман, говоря о важности изучения перфекционизма и специальной психологической работы с перфекционистами, единодушны во мнении, что энергия перфекционизма может быть направлена как на самосозидание, так и на саморазрушение. Перфекционизм является движущей силой, которая направляет людей на постоянное развитие и самосовершенствование. Выявление различий в содержании идеалов личностей с разным уровнем перфекционизма, возможно, позволит по-новому взглянуть и на проблему идеала, и на проблему перфекционизма.

Мы считаем, что наиболее усовершенствованной методикой изучения перфекционизма является многомерная шкала перфекционизма П.Хьюитта и Г.Флетта (Hewitt P. & Flett G. Multidimensional Perfectionism Scale, MPS-H) – русскоязычный вариант «Многомерная шкала перфекционизма» (MPS-H) адаптирована И.И. Грачевой [3]. Опросник П.Хьюитта и Г.Флетта диагностирует ориентацию (направленность) перфекционизма на Я, Другие, Другие относительно меня и позволяет выявлять уровень перфекционизма и соотношения перфекционистских тенденций. "Многомерная шкала перфекционизма" (MPS-H) имеет трехфакторный вид и представляет собой опросник, который содержит 45 заданий, которые группируются в следующие параметры (шкалы) исследуемого феномена: 1) я – адресованный перфекционизм (перфекционизм, ориентированный на себя), – предполагает существования высоких стандартов, постоянной самооценки и поведения, а также выраженное стремление к совершенству, которое варьируется по интенсивности у разных людей, 2) перфекционизм, адресованный другим людям (перфекционизм, ориентированный на других), – предполагает нереалистичные стандарты для людей, значимых (из близкого окружения), ожидание совершенства и постоянное оценивание других, 3) социально приписанный перфекционизм – характеризуется субъективное убежден в том, что люди в своих нереалистичных ожиданиях склонны слишком требовательно оценивать личность и давить на нее с целью подтолкнуть ее быть более совершенной и идеальной [3]. Опросник «Многомерная шкала перфекционизма» P.Hewitt, G.Flett целесообразно использовать, когда необходимо диагностировать направленность перфекционизма.

В настоящее время на Западе MPS активно используется как в практике (психодиагностике, психокоррекционной и педагогической работе), так и в научных исследованиях, в клинической психологии, в психологии личности.

Выводы. Таким образом, мы осуществили сжатый когнитивный анализ перфекционизма, структуры и разновидностей перфекционизма и его диагностического инструментария. Мы пришли к выводу, что главным конструктом перфекционизма являются высокие личностные стандарты, которые в своей основе рассматриваются как позитивные, качественные аспекты личности и только в сочетании с некоторыми характеристиками приобретают негативного проявления. К основным характеристикам перфекциониста относятся: высокие требования к выполнению собственной деятельности, неспособность получать удовольствие от проделанной работы, страх неуспеха, жесткая самокритика при ошибках, мышления в терминах "все или ничего", постоянное откладывание выполнения работы и т.д.. Перспективой дальнейшего исследования перфекционизма может быть изучение личностных качеств, связанных с разными типологическими характеристиками человека, которые проявляются в разной поллярности.

Литература:

1. Адлер А. Индивидуальная психология // История зарубежной психологии: Тексты [Текст] / А. Адлер / Под ред. П.Я. Гальперина, А.Н. Ждан. – М.: Изд-во МГУ, 1986. – С. 131 – 140.
2. Гаранян Н.Г. Перфекционизм и психические расстройства (обзор зарубежных эмпирических исследований) / Н.Г. Гаранян // Современная терапия психических расстройств. – 2006. – № 1. – С. 31 – 41.
3. Грачева И.И. Адаптация методики «Многомерная шкала перфекционизма» П. Хьюитта и Г. Флетта / И.И. Грачева // Психол. журн. – 2006. – Т. 27, №6. – С. 73–89.
4. Ильин Е.П. Перфекционизм здоровый и невротический: как развить первый и избавиться от второго [Электронный ресурс] / Е.П. Ильин // Режим доступа: http://www.elitarium.ru/2012/03/23/perfekcionizm_zdorovyjj_nevroticheskijj.html
5. Лоза О.О. Психологічний аналіз феномену перфекціонізму: підходи до визначення [Текст] / О.О.Лоза // Проблеми загальної та педагогічної психології. Зб.наук. праць Інституту психології ім. Г.С. Костюка АПН України / За ред. С.Д. Максименка. Т. IX., част.6. – К.: «ГНОЗІС», 2009. – С. 213-221.
6. Психотерапевтическая энциклопедия [Текст] / Под ред. Б.Д. Карвасарского. - 2-е дополненное и переработанное издание. – СПб.: Питер, 2002. – 1019 с.
7. Peters. Perfectionism: different views. N.Y.: Pergamon. 2001. P. 66 – 90.
8. Roedell, W.C. Vulnerabilities of highly gifted children. Roeper Review. 1984. №6(3). P. 127-130.
9. Silverman L.K. A developmental model for counseling the gifted // Counseling the gifted and talented. Denver. 1993. P. 14 - 30.
10. Stumpf H., Parker W. A hierarchical structural analysis of perfectionism and its relation to other personality characteristics // Personality and Individual Differences. – 2000. – Vol. 28. – P. 837-852.

Педагогика

**ОБЕСПЕЧЕНИЕ САМОРЕАЛИЗАЦИИ СТУДЕНТОВ
ЭКОНОМИЧЕСКИХ СПЕЦИАЛЬНОСТЕЙ ЧЕРЕЗ СИСТЕМУ
ОРГАНИЗАЦИИ САМОСТОЯТЕЛЬНОЙ УЧЕБНОЙ
ДЕЯТЕЛЬНОСТИ В ВУЗЕ**

Малыхин Александр Владимирович

Киевский университет имени Бориса Гринченко
профессор кафедры теории и истории педагогики

Ключевые слова: студенты экономических специальностей, самоактуализация, самореализация, самостоятельная учебная деятельность, кредитно-модульная система.

Keywords: students of economic specialties, self-actualization, self-realization, self-educational activity, credit-unit system.

Аннотация: В статье рассматриваются вопросы обеспечения самореализации личности студентов экономических специальностей через организацию

самостоятельной учебной деятельности в современном ВУЗе в условиях кредитно-модульной системы. Расскрываются подходы и механизмы самореализации, ключевые факторы и причины, приводятся результаты исследования степени самореализации студентов экономических специальностей в системе профессиональной подготовки.

Abstract: The article deals with the problems of self-realization essence of a student's personality in the higher pedagogical educational establishment through the organization of independent educational activity. Some certain approaches to and mechanisms of self-realization, prior factors and means are revealed, some research results of students' self-realization abilities in the system of their professional training are given.

УДК 378.147

Постановка проблемы. Инновационные технологии обучения, внедрение в практику новых подходов подачи информации, которые очень быстро обновляются, требуют от ВУЗов создавать условия для выпуска конкурентоспособных специалистов экономических специальностей, предполагает формирование у будущих экономистов способности самостоятельно и мобильно принимать самые эффективные решения по значительному количеству нетрадиционных экономических задач и задач, которые могут возникнуть перед ними в своей экономической деятельности. К тому же, умение самореализации важны для личности руководителя, менеджера, любого лица, принимающего управленческие решения и распоряжается ресурсами, людьми. Это требует профессиональной направленности учебного процесса в ВУЗах на предмет путей и средств, умений достигать акме - вершины в любой профессиональной экономической или личной сфере. Для этого будущий экономист должен приобретать постоянные способности самоактуализации и самореализации еще во время обучения в высшем учебном заведении, которые станут показателями самоэффективности на пути самосовершенствования его личности и при продвижении по карьерной лестнице. В то же время, работ по профессиональной направленности учебного процесса в ВУЗах экономической направленности с акцентом на самореализацию не было. Возникает вопрос об обеспечении такого учебного процесса в ВУЗах для студентов экономических специальностей.

Анализ последних исследований и публикаций. Научный поиск ученых (А. Адлер, А.Г. Асмолов, И.Д. Бех, С.Д. Максименко, А. Маслоу, К. Роджерс, А.В. Сухомлинская и др.) позволил выделить важные требования, способствующие личностному росту, как: посвящение себя чем-нибудь более высоким, чем собственное личное «Я»; успешное выполнение поставленных задач.

Для экономиста, как для будущего руководителя, необходимо и важно заранее правильно выбрать жизненный план действий и согласно которому выработать свой неповторимый жизненный стиль. Во время учебы в ВУЗе этому способствует актуализация процессов самоэффективности, самосовершенствованию, что предполагает значительную часть самостоятельности, что позволяет решить вопрос самореализации. Следовательно, этот процесс не должен происходить хаотично, а предусматриваться в системе организации самостоятельной учебной деятельности студентов экономических специальностей в ВУЗе.

Цель статьи. Раскрытие возможностей самореализации студентов экономических специальностей в ВУЗе через организацию самостоятельной учебной деятельности студентов.

Изложение основного материала исследования. Феномен самореализации изучается в рамках различных наук, употребляется рядоположно с «самовыражением», «самовоспитанием», «самоактуализацией»: т.д. На современном этапе в философии выделяют три наиболее распространенные подходы к проблеме самореализации, а именно - эссенциалистичной, экзистенциальной и концепции, которая их объединяет. Последняя рассматривает самореализацию личности как целостный процесс, во взаимодействии внутреннего и внешнего, материального и идеального, субъективного и объективного. Это означает сочетание в стремительном процессе усилий преподавателей и студентов, их взаимодействие для достижения акме.

Учитывая необходимость проектирования процесса становления личности будущего экономиста вызывают интерес исследованные А.А. Идиновим этапы самореализации, а именно: актуализация, развертывание, решения. Структурными элементами первого этапа самореализации являются: социализация, индивидуализация личности, становления ее потребностей, интересов, построение целей, мобилизация волевых усилий. То есть, будущий экономист сначала должен осознать свои потребности. Для этого нужно давать студентам возможность самооценки, рефлексии своей учебной деятельности. Второй этап самореализации предусматривает развертывания актуализированной потребности через процессы самопознания, построение самоцели, само модели, осуществления самовыбора, самоконтроля и самоанализа. Т.е. речь идет о целеполагании на основе самоанализа, самооценки, следствием чего является построение плана учебной деятельности и программы ее осуществления с учетом ресурсов и реальных учебных возможностей студента. Таким образом, требуется обучение студента целеполаганию, умениям планировать, программировать свою учебную деятельность. В процессе реализации потребности происходит реализация потребности, при этом результатом самореализации является самоутверждения - при достижении цели. Таким образом, студентам здесь необходимые условия для выполнения плана и программы, самоконтроля. Далее потребность в самореализации на время удовлетворяется, потом со временем происходит становление новой потребности в самореализации, которая вновь проходит через эти же этапы. Таким образом, от преподавателя требуется работа по постоянной мотивации студентов на обучение, создание противоречий в обучении, которые запускают процесс познавательной деятельности студента. Учитывая необходимость профессиональной направленности процесса обучения студентов экономических специальностей, уместно опираться на функции экономиста, которые нужно использовать и показывать с ними связь на всех этапах самореализации уже в обучении в ВУЗе. Для студентов экономических специальностей в ВУЗах такие возможности бесконечны, поскольку введенное в ВУЗах студенческое самоуправление позволяет студенту пройти путь от подчиненного к руководителю союзом студентов ВУЗа, способствует саморазвитию, самоутверждению, самосовершенствованию, самоактуализации личности студента.

А.Я. Голубчиков рассматривает механизм самореализации как предоставление предметности основным формам активности индивида (деятельность, общение, сознание) через самообучение, самовоспитание и самообразование,

осуществляемых как в соответствии с потенциалом индивида, так и исходя из внешних условий (уровня знаний, воспитанности общества) [2]. Таким образом, в ВУЗах этому способствует организация самостоятельной работы студентов, научной работы студентов, самоуправление и профессиональное самовоспитание. При этом акцент должен делаться на «само» с показом путей осуществления этой деятельности, ее значение и мотивирование к ней

Поскольку, мотивация проходит через весь процесс обучения, то именно самоактуализацию рассматривают как мотивационную и ценностно - содержательную часть самореализации личности, которая предшествует или оказывается параллельной относительно предметно - деятельности активности обучающегося. При этом нужны такие приемы, пути и средства формирования положительной мотивации будущего экономиста к учебной деятельности, которые отражают как условия профессии, так и познавательную деятельность в условиях кредитно-модульной системы, что требует большого объема самостоятельной работы студентов. Ними могут быть как традиционные приемы - создание ситуаций успеха, поощрения и т.п., так и нетрадиционные, которые до сих пор в учебном процессе не использовались, но применяются в работе экономистов - обмен передовым опытом на конференциях, стимулирование научной работы, их исследований по специальности и творческого развития студентов во внеаудиторной работе, поощрения средствами самоуправления лучших студентов, влияние на организацию учебного процесса в направлении его совершенствования, разрешение обучения экстерном, на индивидуальном графике и т.д. - для экономии времени. Все это способствует самореализации студента и достижению его акме в обучении.

Самостоятельная учебная деятельность должна быть организована в условиях высшего учебного заведения таким образом, чтобы достижение определенных целей и реализация определенных стремлений на каждом отдельном этапе обучения, побудили и стимулировали студентов к выдвиганию новых целей (более высокого и ответственного уровня) и появления новых стремлений (более разнообразных, и с каждым следующим этапом они должны быть все теснее связанными с будущей экономической деятельностью). То есть, нужно так организовать процесс обучения, чтобы при обучении студентов экономических специальностей реализовывалась идея профессиональной направленности в обучении усложнения задач и целей, сочетание близких, средних и отдаленных перспектив в обучении, обучении с опорой не только на зону ближайшего развития студента, но и с опорой на зону его перспективного развития для лучшего целеполагания и осознания потребностей в обучении.

То есть, нужно так организовать процесс обучения, чтобы при обучении студентов экономических специальностей реализовывалась идея профессиональной направленности в обучении, под которой понимается личное стремление личности применять собственные знания, опыт, способности в рамках профессии, позитивное отношение к профессии, склонность и интерес к ней, желание совершенствоваться самостоятельно подготовку, удовлетворять материальные и духовные потребности, занимаясь работой в рамках определенной профессии.

А. Нисимчук утверждает, что формирование профессиональной направленности, так же реализовывается в несколько этапов. На первом этапе – прогнозируются возможности педагогической направленности студентов. На втором этапе – активно формируется именно профессиональная направленность, на

данном этапе у студента существует стремительное желание применять свои знания и способности в рамках определенной профессии (экономист, бухгалтер, менеджер).

На основе концепций А. Маслоу и К. Роджерса выделим определенные способы воздействия на личность будущего экономиста, которые способствовали процессу самоактуализации его личности через организацию самостоятельной учебной деятельности и окончательно, на его самореализацию. А именно: акцентировать внимание на практическую профессиональную деятельность; пытаться формулировать задачи, максимально связывая его с уже приобретенным опытом студента - учебным и жизненным; придерживаться оптимального уровня сложности изучаемого материала; прогнозировать потенциальные затруднения; убедить студента, только собственные стремления и амбициозные желания могут побудить личность к выполнению определенных действий и определенной самостоятельной деятельности; побудить студента уверенно делать выбор в пользу знаний и не бояться принимать самостоятельные решения; позволить студенту самому выбирать наиболее эффективные методы и средства обучения, формы и виды презентации учебной информации; разнообразить в методических рекомендациях для самостоятельной работы по отдельным дисциплинам предлагаемые методики, методы и средства для самостоятельного приобретения знаний с учетом специфики учебного предмета, обеспечить дифференциацию и индивидуализацию самостоятельного обучения; стимулировать ответственное и с пониманием дела отношение студента к самостоятельным действиям, на должном научном и методическом уровне разрабатывать методики для осуществления самоконтроля и самооценки знаний, обеспечить системность в осуществлении самостоятельной учебной деятельности; поддерживать положительное эмоциональное состояние, как результат удовлетворения от собственной самостоятельной учебной деятельности, способствовать постепенному освобождению от неправильных представлений о себе, способствовать превращению самостоятельной учебной деятельности на истинную, действенную ценность студента высшего педагогического учебного заведения - будущего учителя, которая постепенно превращалась в настоящую потребность личности.

Исследования В.В. Грачева свидетельствуют, что по результатам факторного анализа было выявлено два ведущих факторы, детерминирующие самореализацию студентов. Первый интерпретируется как фактор субъективной значимости обучения: реализовать свой потенциал; приблизиться к мечте, извлечь пользу, иметь источник вдохновения и т.д. Второй фактор отразил социальные условия, способствующие успешной самореализации. При этом успешность самореализации в обучении, по итогам исследования автора, тесно коррелирует с положительной «Я - концепцией» студентов, особенно в смысловом отношении, в осознании студента себя как сильной личности, способной принимать решения, нести ответственность, строить продуктивное и насыщенную жизнь [6]. Таким образом, обучение умениям осознавать свои потребности, мотивировать свое обучение, осуществлять целеполагание, планирование обучения, реализацию его плана и его самооценку становится задачей преподавателя рядом с организацией самовоспитания, самообразования, самостоятельной работы.

Выводы. Резервы эффективности организации самостоятельной учебной деятельности студентов экономических ВУЗов следует искать не столько в технологии организации данной деятельности, сколько в осознании и стимулировании тех психофизиологических процессов структуры личности студента,

должны определять ее эффективность, и тем самым обуславливать содержание и этапы педагогических мероприятий, которые в своей совокупности создают целостную педагогическую систему организации самостоятельной начального деятельности студентов высших учебных заведений. Реализация в ВУЗе идеи профессиональной направленности обучения студентов экономических специальностей способствует реализации процессов: самообучения, самоконтроля, самооценки, самоуправления и самоорганизации, самоактуализации, как неотъемлемой составляющей самореализации будущих экономистов в процессе профессионального становления.

Литература:

- 1.Идинов А.А. Самореализация личности в внепроизводственной сфере общества: (Онтол. и гносеол. анализ): автореф. на соиск. уч. степени канд. филос. наук: спец. «философия культуры» / А.А.Идинов. - Фрунзе, 1990. – 20 с.
- 2.Голубчиков А.Я. Самоопределение индивида (социально-философский анализ): дис. ... д-ра филос. наук: спец. 09.00.13 / Анатолий Яковлевич Голубчиков. – Екатеринбург, 1993. – 328 с.
- 3.Маслоу А. Самоактуализация / Абрахам Маслоу // Психология личности: Тексты / [под ред. Ю.Б.Гиппенрейтер, А.А.Пузырея]. – М.: Из-во МГУ, 1982. – С. 108-118.
- 4.Ассаджоли Р. Психосинтез: теория и практика / Роберто Ассаджоли. – М.: REFL-book, 1994. – 261 с.
- 5.Гозман Л.Я. Самоактуализационный тест / Л.Я.Гозман, М.В.Кроз, М.В.Латинская. – М. : Рос. пед. агентство, 1995. – 43 с.
- 6.Грачёв В.В. Теоретические основы персонализации образовательного процесса в высшей школе: автореф. дис. на соискание уч. степени док-ра пед. наук: спец. 13.00.01 «общая педагогика, история педагогики и образования» / Владимир Викторович Грачев. – М., 2007. – 239 с.

Педагогика, Информационные технологии

ПРОБЛЕМНОЕ ОБУЧЕНИЕ БУДУЩИХ УЧИТЕЛЕЙ ТЕХНОЛОГИЙ С ПОМОЩЬЮ ИНФОРМАЦИОННО- ТЕХНИЧЕСКИХ СРЕДСТВ

Трегуб Ольга Дмитриевна

аспирант

Украина, г. Киев, Национальный педагогический университет имени

М.П.Драгоманова

заведующий лабораторией

И. Г. Трегуб – кандидат физико-математических наук, профессор кафедры информационных систем и технологий НПУ имени М. П. Драгоманова

Ключевые слова: Ключевые слова: технические средства, проблемное обучение, инновационные технологии, учебный процесс, информационно технические средства обучения.

Keywords: Keywords: hardwires, problem studies, innovation technologies, educational process, informatively hardwires of studies.

Аннотация: В статье освещена тема формирования знаний, умений и навыков в проблемном обучении с помощью информационно технических средств. Раскрыта суть проблемного обучения для будущих учителей технологий. Рассматривается значение проблемного обучения в работе с компьютерными курсами и их роль в обучении студентов.

Abstract: In the article the theme of forming of knowledge's, abilities and skills is lighted up in problem studies by informatively hardwires. Essence of problem studies is exposed for the future teachers of information direction. The value of problem studies in - process with computer courses and their role is examined for education of students.

УДК 378.091.12.011.3-051:62/64

Образование - одно из важнейших сфер человеческой деятельности, что определяет фактор развития человечества. Это обуславливает необходимость внедрения в образовательную практику новейших технологий, которые предусматривают обучение, воспитание, формирование навыков научной работы и управления системой образования.

Постановка проблемы. Для успешного социального развития общества, учебные заведения образования должны готовить высококвалифицированных специалистов, которые будут отвечать требованиям информационного общества, будут конкурентоспособными на современном рынке труда, эффективно будут действовать в профессиональной и социальной сферах и будут способны обучаться в течение жизни. На сегодня, будущие специалисты должны свободно владеть новейшими информационными технологиями, с помощью которых решение любых социальнопедагогических заданий будет происходить методически взвешенно, на основе приобретенных знаний, умений и навыков.

Анализ последних исследований. Психологической основой концепции проблемного обучения является теория мышления, как производительного процесса, выдвинутая С. Л. Рубинштейном. Значительный взнос в раскрытие интеллектуального развития, проблемного и развивающего обучения внесли Н. А. Менчинская, П. Я. Гальперин, Н. Ф. Талызина, Т. В. Кудрявцев, Ю. К. Бабанский, И. Я. Лернер, М. И. Махмутов, А. М. Матюшкин, И. С. Якиманская и др.

Цель статьи. Обосновать и описать суть проблемного обучения с помощью информационно-технических средств при обучении будущих учителей технологий.

Изложение основного материала. Проблема развития новых технологий обучения заключается в разработке и реализации принципиально новых подходов к их организации. Много современных технологий обучения базируются на принципах оптимизации. Они направлены на совершенствование и перспективное развитие. Высокоэффективные технические средства дают возможность создавать интерактивную информационно-коммуникационную среду и использовать как традиционные, так и инновационные педагогические технологии обучения.

В условиях нынешнего времени компьютер является эффективным инструментом обработки и анализа информации. В сочетании с современными технологиями он превратился в полноценный элемент обучения, который позволил специалистам, не выходя из учебной аудитории, офиса, присутствовать на лекциях, участвовать в конференциях, диалогах, международных проектах и тому подобное.

Достижение новой целевой основы подготовки специалистов предусматривает активный переход от школы памяти, к школе мышления. Суть этой подготовки, вместо традиционной организации и технологии обучения по принципу накопления знаний и умений студентами, используются новые технологии индивидуальной подготовки специалиста, как творческой личности.

За последние годы ученые-педагоги и учителя-практики проявляют серьезную заинтересованность к формам и методам группового или проблемного обучения. В настоящее время оно стало одним из популярных методов обучения в начальной, средней и высшей школе.

Исследования педагогов и психологов показывают, что проблемный метод обучения благоприятно влияет на развитие языка, коммуникативности, мышления и интеллекта. Кроме того, его применение приносит высшие учебные результаты по сравнению с традиционными фронтальными формами и методами.

Большое значение для проблемного обучения имеет формирование приемов умственной деятельности. Одним из важнейших моментов, что связан с формированием умений и усвоением знаний есть положение о том, что в процессе использования информационно-технических средств обучения, процесс получения знаний и формирования умений и навыков является органическим. Знания усваиваются, а умения формируются без предыдущего заучивания в процессе решения заданий формуемого действия. Это предопределено тем, что в содержании обучения при работе с компьютерным учебным курсом используются умственные и практические действия, которые сочетают в себе знание об исследуемом объекте и самостоятельном решении проблемы во время работы с ним [1].

Специфическая особенность использования информационно-технических средств для реализации заданий проблемных ситуаций заключается в том, что применение этих средств требует самостоятельного включения студента в процесс воссоздания фрагмента учебной деятельности явно или неявно. Именно наличие индивидуальной постановки задания и его решения является необходимым условием того, что воссоздание компьютером деятельности, выступает как учебное влияние, то есть имеет место обучение, а не демонстрация деятельности. Учебный материал при этом включается в контекст проблемного задания, решение которого студент ставит перед собой.

Это позволяет использовать такие проблемные ситуации, которые в условиях традиционного обучения вообще не могли реализовываться или рассматривались в значительно упрощенном виде. В частности, появилась возможность использования в проблемном обучении специальных заданий на планирование и контроль, которые позволяют построить проблемную ситуацию таким образом, чтобы прямым продуктом деятельности студента было усвоение знаний, умения определять стратегию решения ситуации, планировать процесс усвоения, контролировать правильность пути решения, находить и исправлять ошибки. При этом,

исключительно важной является возможность использования в проблемном обучении ситуаций на рефлексии студентом своей деятельности, примером которого является обсуждение им стратегии хода своих рассуждений после того, как ситуация была решена.

При использовании в проблемном обучении интегративной технологии создания, с помощью программных средств и разных технических устройств, иллюзии реальности в компьютерной среде, при активном участии в ней пользователя (виртуальная реальность). Возникает возможность передачи информационных материалов студенту через его непосредственное столкновение с исследуемыми объектами и явлениями. Это позволяет, например, создавать ситуации, в которых студенту надо самостоятельно принимать решение и применять исследовательские эксперименты, которые дают возможность изменить место и роль студента в организации проблемной ситуации.

Применения информационно-технических средств обучения предоставляют возможность использовать в проблемном обучении такие ситуации, что решение их возможно только при "погружении" в определенную среду, когда студент своими действиями сам изменяет ситуацию, становясь ее активным участником. Это касается и решения тех ситуаций, которые студент ставит самостоятельно и решение которых происходит по правилам, им же и созданными. Это значительно расширяет возможности студента в решении проблемной ситуации. Он может самостоятельно взаимодействовать с группой студентов, изменяя условия созданной ситуации, или параметры процесса ее решения.

Принципиальное значение имеет то, что информационно-технические средства не только значительно обогащают теорию обучения, но и призывают к жизни принципиально новые формы организации учебного процесса. Прежде всего это касается процесса усвоения учебной информации, где студент выступает как субъект учебной деятельности, самостоятельно изучая компьютер, решать разные проблемные ситуации с помощью эвристических средств. В процессе обучения студент, с помощью решения проблемной ситуации, формирует необходимые учебные умения и навыки, которые обеспечивают индивидуальный подход в учебной деятельности, изменяя статус студента, который осознает себя как человека, способного самостоятельно принимать определенные решения, и обеспечивать решение выхода из любой ситуации. Это раскрывает новые возможности в практической реализации принципа гуманизации обучения, сущность которой - формирование полноценной личности.

Важным условием использования информационно-технических средств для реализации проблемных ситуаций является наличие программных средств психологически-адекватного, эстетического, минимально сложного интерфейса пользователя. Это связано с тем, что при значительном росте мощности вычислительной техники узким местом в системе человек-компьютер остается способ их взаимодействия. Традиционные устройства ввода информации - клавиатура и мышь перестают отвечать растущим требованиям. Учащие системы требуют более естественных для человека интерфейсов. Решением этой проблемы могут стать системы распознавания вещания [2].

Использование информационно-технических средств вносит существенные изменения в применение проблемного обучения в учебном процессе, место которой в значительной степени предопределяется технологией, которая используется для

обучения, типом учебной системы и путями ее приложения, а также тем, какие учебные функции полагаются на компьютер в конкретной учебной ситуации [3].

Информационно-технические средства обучения существенно меняют методы учебной работы, благодаря тому, что имеют возможность показать явление в динамике, сообщать учебную информацию определенными кадрами и управлять индивидуальным процессом усвоения знаний. Они уже по-другому организуют и направляют восприятие студентов, делают содержание более объективным, выполняют функции источника и меры учебной информации в их единстве, стимулируют познавательные интересы учеников, создают при определенных условиях повышенное эмоциональное отношение учеников к учебной работе, позволяют проводить оперативный контроль и самоконтроль результатов обучения. Обучение с использованием информационно-технических средств — это новый вид учебного процесса, в котором используются новые методы и средства преподавания и обучения, разного вида знаковые и графические модели, средства мультимедиа.

Учебный процесс на базе информационно-технических средств может быть организован как традиционно, за классическими принципами аудиторно-лекционной системы, так и по принципу реализации индивидуальной образовательной системы студентов. Это обусловлено возможностью информационно-технических средств работать как в аудитории, так и удалено на любое расстояние. Вторым случаем получил название дистанционного обучения (ДО). Обучение для студента может быть связано с компьютером (сервером) управлением преподавателя по телефону или специальной связи, а может работать в автономном режиме, используя при этом набор дисков с учебной информацией.

Здесь необходимо еще раз подчеркнуть универсальность использования информационно-технических средств в обучении, в том числе проблемном. Владя широкими возможностями, информационно-технические средства могут применяться для решения ряда технических, художественных и других проблем. Кроме того, изучение самого компьютера, его программного обеспечения активизирует познавательную активность учеников и студентов. Это связано, прежде всего, с популярностью компьютера особенно в досуговой деятельности (имеются в виду компьютерные игры). Прохождение самой игры складывается собой определенную проблему, решение которой ищется пользователем исходя из готовой ситуации, которая задается в игре. Подобного рода игры могут создаваться и в контексте обучения. Каждый этап такой игры, будучи конкретной учебной проблемой, будет требовать активизации в учеников не только их актуальных знаний, но и исследовательскую активность.

Выводы.

Таким образом, хотелось бы отметить следующее. Эффективность образования всегда зависела от уровня подготовки преподавателей. Сегодня преподаватель по-прежнему остается критичным звеном процесса обучения, однако интеграция информационно-технических средств, способствует формированию новой роли учителя. В системе образования нужны большие перемены, новые подходы к обучению. Информационно-технические средства в проблемном обучении приобретают все большее значение, а со временем такая тенденция будет увеличиваться, с увеличением самих технических средств во всех сферах жизни человека. Применение информационно-технических средств в проблемном

обучении – это перспективное направление в системе преподавания, призванное интенсифицировать учебный процесс и повысить его эффективность.

Литература:

1. Ляудис В. Я., Тихомиров О.К. Психология и практика автоматизированного обучения // Вопросы психологии.- 1983.- №6.
2. Іваськів І. С. Активізація навчально-пізнавальної діяльності учнів на основі систем штучного інтелекту при навчанні інформатики в старшій школі Дис. канд. пед. наук. - К., 2000. – 224 с.
3. Жалдак М. І. Гуманітарний потенціал інформатизації навчального процесу // Проблеми інформатизації освіти. Збірн. наукових праць.-К.:УДПУ, 1994.

Психология

ЛИЧНОСТНЫЕ ОСОБЕННОСТИ ВЛАДЕЛЬЦЕВ МАЛОГО БИЗНЕСА: ТОЧКА ЗРЕНИЯ КОНЦЕПЦИИ ЛИЧНОСТНОЙ БЕСПОМОЩНОСТИ

Шагадатов Тимур Саидгалиевич

Федеральное государственное бюджетное образовательное учреждение высшего профессионального образования «Челябинский государственный университет», г. Челябинск

Кафедра психологии, магистр

Ключевые слова: личностная беспомощность, самостоятельность, малый бизнес, предпринимательство, личностные особенности

Keywords: personal helplessness, independence, small business, entrepreneurship, personal features

Аннотация: Описывается исследование личностных особенностей предпринимателей – владельцев малого бизнеса в рамках концепции личностной беспомощности – самостоятельности. Предлагается интерпретация полученных результатов.

Abstract: Describes a study of the personal characteristics of entrepreneurs - owners of small businesses within the concept of personal helplessness of independence. Proposed interpretation of the obtained results.

УДК 159.9.075

Исследование особенностей владельцев малого бизнеса в рамках концепции личностной беспомощности – самостоятельности обусловлено прежде всего – тем, что структура личности предпринимателя через призму данной теории малоизученна.

В качестве основного используемого психологического конструкта в настоящей работе используется концепция личностной беспомощности и самостоятельности как её противоположного полюса на континууме субъектности. Объясняется это тем, что деятельность предпринимателей всегда связана с принятием самостоятельных решений и добровольного возложения на себя ответственности за последствия своих решений.

Личностная беспомощность – это системное качество субъекта, обусловленное симптомокомплексом определенных личностных особенностей, возникающих в результате взаимодействия внутренних условий с внешними (системой семейных взаимоотношений, опытом неконтролируемых травмирующих событий), определяющее низкий уровень субъектности, то есть низкую способность человека преобразовывать действительность, управлять событиями собственной жизни, ставить и достигать целей, преодолевая различного рода трудности. Личностная беспомощность проявляется в деятельности, обуславливая снижение ее успешности [3].

Статистическая гипотеза описываемого исследования была сформулирована следующим образом: у предпринимателей – владельцев малого бизнеса более выражены признаки самостоятельности и менее – признаки личностной беспомощности по сравнению с наёмными работниками.

Личностную беспомощность, как и самостоятельность, можно констатировать при условии анализа четырёх их составляющих компонент (Д.А. Циринг, 2010):

1. Эмоциональная составляющая заключается в:

а) эмоциональной устойчивости – эмоциональной неустойчивости субъекта, уровне агрессивности (физической, вербальной, негативизм, раздражение и др.);

б) тревожности – спокойствию, наличию депрессии;

в) уровне самоконтроля;

г) наличию напряжённости или состояния релаксации;

д) выраженной силе «Я» или беспринципности.

2. Мотивационный компонент включает в себя:

а) уровень притязаний;

б) уровень субъективного контроля (общая интернальность);

в) мотивация достижений;

г) мотивация аффилиации, которая определяется:

- стремлением к принятию;

- страхом отвержения.

3. Когнитивная составляющая формируется путём анализа:

- а) атрибутивного стиля (на предмет его оптимистичности – пессимистичности);
- б) креативности, гибкости, беглости, общительности;
- в) сообразительности, приспособляемости.

4. Волевой компонент:

- а) самостоятельность – внушаемость, независимость - подчинённость;
- б) выдержка, самообладание;
- в) целеустремлённость.

Таким образом, в целях описываемого исследования для выявления основных составляющих данных компонент, определяющих личностную беспомощность – самостоятельность, использовались следующие методики:

1. Тест на оптимизм. М. Селигман. Определение атрибутивного стиля [9].
2. Тест на измерение уровня тревожности Тейлора (адаптация В. Г. Норакидзе) [6].
3. Многофакторный опросник Кеттела. Форма С – 105 вопросов [4].
4. Тест «Мотивация аффилиации» А. Мехрабиана (в модификации М. Ш. Магомед-Эминова) [5].
5. Тест на определение уровня креативности Брунера [2].
6. Опросник Басса-Дарки на определение уровня агрессивности [7].
7. Опросник «Уровень субъективного контроля» (УСК), разработанный Е.Ф. Бажиным, Е.А. Голынкиной, А.М. Эткиндоном на базе шкалы локуса контроля Дж. Роттера [8].
8. Опросник "Шкала депрессии" (разработан в НИИ психоневрологии им. Бехтерева, адаптирован Т.И. Балашовой) [1].

Вышеперечисленные методики (тесты) в разных вариациях исследуют показатели, анализ которых позволяет говорить о наличии у испытуемого признаков личностной беспомощности.

Характеристика выборки. 30 человек из общего числа подвергшихся тестированию работают по найму – замещают должности разного уровня (от обеспечивающих специалистов (87%) до руководителей структурных подразделений (13%)) в системах Федеральной налоговой службы, Федеральной миграционной службы, Федеральной службы государственной регистрации, кадастра и картографии, а также в следственных подразделениях полиции и прокуратуры. Это

группа представителей наёмного труда. Данная выборка включает 21 представителя мужского пола и 9 – женского. Возрастные характеристики выборки следующие: возраст 20-25 лет – 16 человек (53,3%), 26-35 лет – 10 человек (33,3%), 35-45 лет – 4 человека (13,3%). На территории, подведомственной Межрайонной инспекции Федеральной налоговой службы № 23 по Челябинской области, проживают 26 человек (87%). Остальные 4 человека проживают в других населённых пунктах Челябинской области.

Выбор работников указанных учреждений помимо прочего обусловлен также тем, что согласно законодательным ограничениям, установленным в отношении данной категории лиц, им запрещено заниматься предпринимательской деятельностью в каком бы то ни было виде (ни лично, ни через посредников).

Вторая группа сформирована также из 30 человек – владельцев малого бизнеса, предпринимателей.

Согласно действующему законодательству к малому бизнесу (малому предпринимательству) относятся:

1. Малые предприятия.
2. Микропредприятия.

Федеральный закон от 24 июля 2007 года № 209-ФЗ «О развитии малого и среднего предпринимательства в Российской Федерации» устанавливает критерии отнесения предпринимательства к малому (см. табл. 1).

Таблица 1.

Критерии отнесения предпринимательства к малому бизнесу

Показатель	Малые предприятия	Микропредприятия
Средняя численность работников	Не более ста человек	Не более 15 человек
Выручка от реализации товаров (работ, услуг)	400 миллионов рублей в год	60 миллионов рублей в год

Более 80% испытуемых в группе владельцев малого бизнеса по данным критериям относятся к микропредприятиям, остальные к малым. Притом, что организационно-правовая форма ведения предпринимательской деятельности в целях настоящего исследования ничем не ограничивалась.

Следует упомянуть, что данным владельцам малого бизнеса реальной помощи со стороны государства не оказывается.

В группу предпринимателей – владельцев малого бизнеса включены те исследуемые лица, которые не работают по найму минимум один год и весь свой доход получают из сферы своего бизнеса:

- физические лица, зарегистрированные в качестве индивидуальных предпринимателей;

- физические лица, являющиеся участниками (собственниками долей в капитале) юридических лиц;

- а также люди, которые ведут бизнес, но оформляют его на других лиц либо вовсе занимаются предпринимательством незаконно, без оформления.

Для настоящего исследования был важен факт ведения предпринимательской деятельности, а не её документальное оформление.

Базой исследования владельцев малого бизнеса явилась Межрайонная инспекция Федеральной налоговой службы № 23 по Челябинской области, что означает то, что все подвергшиеся тестированию предприниматели ведут свой бизнес на территории, подведомственной данной инспекции, не обязательно ограничиваясь, однако, данной территорией.

Выборки были сравнены между собой с помощью критерия U Манна-Уитни по следующими основаниям:

1. Диагностические критерии личностной беспомощности – самостоятельности (атрибутивный стиль, уровень депрессии, тревожности, самооценка) [10].
2. Показатели когнитивного компонента личностной беспомощности.
3. Показатели эмоционального компонента личностной беспомощности.
4. Показатели мотивационного компонента личностной беспомощности.
5. Показатели волевого компонента личностной беспомощности.

Поиск статистически значимых различий проводился посредством профессионального статистического программного обеспечения IBM SPSS Statistics 20.

В результате применения критерия U Манна-Уитни выявлены статистически значимые различия в результатах тестирования обеих групп по следующим показателям (шкалам, факторам):

- постоянство плохих событий (Тест на оптимизм. Атрибутивный стиль. М. Селигман);

- оптимистичность-пессимистичность в широком диапазоне условий (Тест на оптимизм. Атрибутивный стиль. М. Селигман);

- Q2 (самостоятельность) (Многофакторный опросник Кеттела. Форма С – 105 вопросов);

- В (сообразительность, интеллектуальность) (Многофакторный опросник Кеттела. Форма С – 105 вопросов);

- Q3 (самоконтроль, дисциплинированность) (Многофакторный опросник Кеттела. Форма С – 105 вопросов);

- стремление к принятию (Методика (тест) «Мотивация аффилиации» А. Мехрабиана (в модификации М. Ш. Магомед-Эминова));
- уровень креативности (Опросник "Определение уровня креативности". Брунер);
- шкала общей интернальности (Опросник «Уровень субъективного контроля»);
- физическая агрессия (Опросник Басса-Дарки на определение уровня агрессивности);
- негативизм (Опросник Басса-Дарки на определение уровня агрессивности);
- раздражение (Опросник Басса-Дарки на определение уровня агрессивности);
- обида (Опросник Басса-Дарки на определение уровня агрессивности);
- индекс агрессивности (Опросник Басса-Дарки на определение уровня агрессивности);
- индекс враждебности (Опросник Басса-Дарки на определение уровня агрессивности);

Сопоставить результаты тестирования с компонентами, составляющими психологические конструкты личностной беспомощности и самостоятельности поможет табличное представление информации (см. табл. 2).

Таблица 2.

Результаты сравнения компонентов личностной беспомощности – самостоятельности в группах предпринимателей и наёмных работников

Компонент	Показатель (шкала, фактор)	Выявлены более высокие показатели у предпринимателей (в сравнении с группой наёмных работников)*	Выявлены более низкие показатели у предпринимателей (в сравнении с группой наёмных работников)*
Эмоциональный компонент	Эмоциональная устойчивость	+	
	Физическая агрессивность		+
	Индекс агрессивности		+
	Индекс враждебности		+
	Негативизм		+
	Раздражение		+
	Обидчивость		+
	Тревожность		
	Самоконтроль, сила воли	+	
Напряжённость			
Мотивационный компонент	Интернальный локус субъективного контроля	+	
	Стремление к принятию	+	
	Страх отвержения		
Когнитивный компонент	Пессимистический атрибутивный стиль	+	

Компонент	Показатель (шкала, фактор)	Выявлены более высокие показатели у предпринимателей (в сравнении с группой наёмных работников)*	Выявлены более низкие показатели у предпринимателей (в сравнении с группой наёмных работников)*
	Креативность, сообразительность	+	
	Общительность		
Волевой компонент	Независимость	+	
	Выдержка, самообладание		
	Целеустремлённость	+	

* Отмечены только статистически значимые различия.

Результаты тестирования не позволяют говорить о том, что в какой-либо из двух групп наличествует такой психологический конструкт, как личностная беспомощность, в связи с тем, что полного совпадения по основным показателям (пессимистический атрибутивный стиль, низкая самооценка, высокие уровни депрессии и тревоги), в совокупности обуславливающим личностную беспомощность, нет.

Как видно из таблицы 2 ярко выраженных признаков личностной беспомощности (так же как и самостоятельности) ни в одной из групп не выявлено.

По статистическим нормам средних показателей личностной беспомощности в группе предпринимателей их можно отнести к группе т.н. «адаптивных» (Ю.В.Яковлева, 2011). Промежуточное положение адаптивности на континууме «самостоятельность - личностная беспомощность» обусловлено тем, что психологические особенности испытуемых имеют ряд схожих черт, как с самостоятельными, так и с беспомощными [12].

То есть владельцы малого бизнеса занимают промежуточную позицию на континууме личностной беспомощности – самостоятельности. С одной стороны, они не пассивны и не беспомощны при столкновении с трудностями, но с другой – не испытывают сильного оптимизма и готовности изменять ситуацию под свои интересы. Вероятно, это связано со спецификой ведения малого бизнеса в России, где требуемая быстрая окупаемость бизнеса не позволяет задумываться бизнесмену об изменении окружения, а призывает к приспособлению под ситуацию, к адаптации, к гибкости.

Одним из важнейших результатов эмпирического исследования можно назвать отсутствие у предпринимателей – владельцев малого бизнеса признаков дефицита во всех четырёх компонентах конструкта личностной беспомощности – самостоятельности, что говорит о стремлении личности предпринимателя к полюсу самостоятельности на континууме субъектности. При этом в группе наёмных работников установлено явное (и статистически значимое) наличие дефицита в эмоциональной и волевой компоненте: высокие показатели по шкалам агрессивности, враждебности, негативизма, раздражения и обидчивости и низкие показатели по шкалам эмоциональной устойчивости, самоконтроля, независимости и целеустремлённости.

Итак, по результатам исследования выявлены особенности предпринимателей – владельцев малого бизнеса в контексте теории личностной беспомощности – самостоятельности.

На основе полученных в результате тестирования результатов можно с уверенностью сказать, какие качества личности с точки зрения теории личностной беспомощности – самостоятельности свойственны владельцу малого бизнеса, предпринимателю.

Во-первых, это эмоциональная устойчивость, как способность человека к сохранению **устойчивости** психических и психомоторных процессов, к поддержанию профессиональной эффективности в условиях воздействия эмоциогенных факторов. Эмоциональная устойчивость уменьшает отрицательное влияние сильных эмоциональных воздействий, предупреждает крайний стресс, способствует проявлению готовности к действиям в напряженных ситуациях.

Во-вторых, это высокий уровень самоконтроля (сила воли, умение контролировать свои эмоции и слова, дипломатия), то есть осознание и оценка субъектом собственных действий, психических процессов и состояний. Появление и развитие самоконтроля определяется требованиями общества к поведению человека. Формирование произвольной саморегуляции предполагает возможность человека осознавать и контролировать ситуацию, процесс.

В-третьих, это интернальный локус субъективного контроля.

В случае присутствия интернального локуса контроля стрессовая реакция приобретает следующие очертания. С одной стороны, человек, осуществляя какие-либо действия самостоятельно либо наблюдая за другими людьми, может сделать определённые выводы относительно своих собственных возможностей и тем самым уменьшить риск стрессовой реакции.

В-четвёртых, это стремление к принятию (лица с высоким уровнем аффилиативного интереса имеют больше близких друзей, больше социальных контактов, что является одной из основ успешности в предпринимательской деятельности).

В-пятых, это креативность (инновативность, способность принимать и создавать принципиально новые идеи, отклоняющиеся от традиционных или принятых схем мышления).

В-шестых, это независимость (синоним – «самостоятельность»). Независимость – понятие, которое трактуется по-разному. В целом, быть независимым означает поступать и вести себя, сообразуясь с собственными потребностями, восприятиями или оценками, нежели с требованиями окружения или мнениями других людей.

Независимость личности выражается в так называемом ассертивном поведении. Ассертивность (от англ. assert – настаивать на своём) – способность человека не зависеть от внешних влияний и оценок, самостоятельно регулировать собственное поведение и отвечать за него. Это понятие близко принципу гештальт-терапии: «Я существую не для того, чтобы соответствовать твоим ожиданиям; ты существуешь не для того, чтобы соответствовать моим ожиданиям».

В-седьмых, это целеустремлённость как направленность к определенной цели, достижение чего-нибудь определенного (в целеустремлённости проявляется отношение человека к своим целям).

Перечисленные качества предпринимателей – владельцев малого бизнеса в контексте теории личностной беспомощности – самостоятельности представлены на фоне наличия умеренно пессимистического атрибутивного стиля и низких показателей враждебности, агрессивности, негативизма, раздражения и обидчивости.

Присутствие в структуре личности владельца малого бизнеса пессимистического атрибутивного стиля, предположительно связанного с тем, что предприниматель знает, что проблемы в его бизнесе не кончатся никогда (ведь развитие – есть постоянное преодоление препятствий, «набор высоты»), позволяет предпринимателю двигаться к намеченной цели без «розовых очков», зная о вероятном возникновении на этом пути трудных (иногда, неразрешимых) задач.

Низкие показатели негативизма, раздражения, обидчивости, а также враждебности и агрессивности, позволяют предпринимателю более устанавливать социальные контакты, которыми буквально пронизана деятельность в сфере бизнеса. Предпринимателю время от времени приходится жертвовать собственным самолюбием для успешного заключения сделки, промолчать, поддакнуть и, тем самым, наладить более эффективную коммуникацию с клиентом, партнёром, представителем власти, кредитными организациями. Что можно охарактеризовать одной фразой, приписываемой Аль Капоне: «Ничего личного, это просто бизнес.»

Выявленные статистически значимые различия в показателях, представляющих все четыре, обуславливающих личностную беспомощность либо самостоятельность, компоненты, подтвердили выдвинутую ранее гипотезу исследования, заключающуюся в том, что у предпринимателей – владельцев малого бизнеса более выражены признаки самостоятельности и менее – признаки личностной беспомощности по сравнению с наёмными работниками.

Достоверность результатов и их интерпретации подтверждается количественной и качественной характеристиками выборок, показателем статистической значимости, а также выбором статистического критерия.

Считается, что каждый человек создаёт свою собственную картину мира и оценивает окружающую действительность и происходящие события в соответствии с заложенной в его сознание и подсознание системой программ, обусловленной его прошлым опытом.

Если опыт человека был в основном позитивным, он смотрит на жизнь более оптимистически, а если к тому же его развитие было разносторонним, он умеет получать удовольствие от множества вещей – музыки, чтения, природы, общения с друзьями, интеллектуальных игр, занятий спортом и т.д. и т.п. Совершенно очевидно, что такой человек будет испытывать гораздо большее удовлетворение от своей жизни и значительно большее количество положительных эмоций, чем тот, чей жизненный опыт был скорее печальным, чем радостным и чей круг интересов ограничивается домом и работой.

Следует отметить, что переход человека из одной социальной группы (например, работника по найму) в другую (например, предпринимателя), определяется не только суммой денежных средств или иных материальных благ, имеющих в его распоряжении, но и во многом – его сознанием, которое коренным образом отличается у наёмного рабочего и свободного предпринимателя. Именно психологические компоненты (в том числе и в контексте теории личностной беспомощности – самостоятельности), определяют, станет ли человек предпринимателем или нет.

С одной стороны, конечно, одного исследования явно недостаточно, однако, с другой стороны, эта «недостаточность» подразумевает под собой существование перспектив развития методов и методик познания в данном направлении.

И, конечно, открытым остаётся вопрос, что же первично:

- личностные особенности владельцев малого бизнеса, которые обуславливают выбор человека идти в бизнес;

- или же занятие бизнесом, предпринимательством, которое участвует в формировании в структуре личности, выявленные в настоящем исследовании качества, отличающие предпринимателя от человека, работающего по найму?

Практическая значимость полученных в настоящем исследовании результатов заключается в выявлении направлений, векторов развития личности, желающей заниматься предпринимательством в малых его формах, в создании основы для формирования рекомендаций и приёмов работы с представителями малого предпринимательства в бизнес-консультировании и управленческом консультировании.

Предполагается, что при проведении исследования, аналогичного представляемому, на более обширной группе (например, в нескольких регионах России) упомянутые выше тенденции приобрели бы вид закономерностей.

Литература:

1. Ахмеджанова Э.Р. Психологические тесты. – М., 1996.
2. Ильин Е. П. Психология творчества, креативности, одаренности. - СПб. : Питер, 2009. - 448 с.
3. Концепция личностной беспомощности с позиции субъектно-деятельностного подхода Д. А. Циринг (Челябинск). Психология человека в современном мире. Том 4. Субъектный подход в психологии: история и современное состояние. Личность профессионала в обществе современных технологий. Нейрофизиологические основы психики (Материалы Всероссийской юбилейной научной конференции, посвященной 120-летию со дня рождения С. Л. Рубинштейна, 15–16 октября 2009 г.) / Ответственные редакторы: А. Л. Журавлев, М. И. Воловикава, Л. Г. Дикая, Ю. И. Александров. – М.: Изд-во «Институт психологии РАН», 2009. – 378 с.
4. Лучшие психологические тесты [Текст] / сост. М. В. Оленникова. – М.: АСТ; СПб.: Сова, 2010. – 639 с.: ил.
5. Немов Р.С. Психология. – М.: Владос, 1998.– С. 490–496.
6. Практическая психодиагностика. Райгородский Д. Я. (редактор-составитель). Издательский: Дом «БАХРАХ-М» Самара 2001.
7. Практикум по психологии состояний: Учебное пособие / Под ред. проф. О.А.

Прохорова. – СПб: Речь, 2004.

8. Реан А.А. Практическая психодиагностика личности: Учеб. пособ.-СПб; Изд-во СПб ун-та, 2001. 224 с.

9. Селигман, М. Как научиться оптимизму [Текст] / М. Селигман. — М., 1997.— 432 с.

10. Циринг, Д.А. Психология личностной беспомощности: исследование уровней субъектности. – М.: Издательский центр «Академия», 2010. – 410 с.

11. Циринг, Диана Александровна. Психология личностной беспомощности : диссертация ... доктора психологических наук : 19.00.01 / Циринг Диана Александровна; [Место защиты: Том. гос. ун-т]. – Томск, 2010.- 456 с.: ил. РГБ ОД, 71 11-19/42.

12. Яковлева, Юлия Владимировна. Психологическое содержание, структура и особенности самостоятельности : диссертация ... кандидата психологических наук : 19.00.01 / Яковлева Юлия Владимировна; [Место защиты: Юж.-Ур. гос. ун-т].- Челябинск, 2011.- 194 с.: ил. РГБ ОД, 61 12-19/57.

Политология

О СООТНОШЕНИИ ПОНЯТИЙ «ГОСУДАРСТВО» И «НАЦИЯ»

Маренич Любовь Александровна

Кемеровский государственный университет
студент 5 курса

Научный руководитель: Барсуков Александр Михайлович, кандидат политических наук, старший преподаватель, кафедра политических наук факультета политических наук и социологии Кемеровского государственного университета

Ключевые слова: Государство, нация, национальное государство, национальная идентичность

Keywords: State, nation, nation-state, national identity

Аннотация: Данная статья посвящена проблемам соотношения понятий «государства» и «нации».

Abstract: This article focuses on the problems of relationship between the concepts of "state" and "nation."

УДК 321. 01

Соотношение понятий «государство» и «нация» волновало многих исследователей на протяжении долгих лет. Как правило, государство и нация воспринимаются как взаимозависимые явления, которые при этом имеют ряд отличий. Одни теории рассматривают государство и нацию как необходимые друг другу элементы, другие - как полные синонимы.

Обсуждение данного вопроса логично начинать с определений. Итак, на вопрос, что есть государство, лаконично и емко дает ответ немецкий социолог М. Вебер: «Государство – это единственная организация, которая обладает правом на легитимное насилие и нуждается в поддержке со стороны управляемых масс[1, С. 139]. Данная организация отличается своей высокой централизацией, что позволяет ей успешно поддерживать установленный порядок. Эта организация или совокупность организаций и есть государство. По той причине, что государство предполагает наличие как правящего класса (элиты), так и подчиненной массы (населения), возникает проблема отношения этих сообществ к той или иной нации.

Нация представляет собой устойчивую социально – этническую общность людей, сложившуюся исторически и обладающую некоторыми общими признаками (язык, обычаи, особенности культуры). При этом общность территории и экономики также характерна для данного образования.

Таким образом, государство и нация пересекаются там, где нас начинает волновать вопрос национальной принадлежности двух групп (элиты и массы). Принадлежность к одной и той же нации элиты и основного населения означает соблюдение главного принципа национализма. Однако следует понимать, что в истоках рождения нации стоит не какой – либо отдельный этнос, а, скорее всего, в рамках определенного государственной образования происходит формирование нации.

Здесь мы сталкиваемся с особой категорией «нации – государства». Стоит отметить, что данная категория всемирно признана в Организации Объединенных Наций и официально считается определением всех государств, обладающих суверенитетом. Но можно ли ставить знак равенства между нацией – государством в понимании ООН и национальным государством? Некоторые из исследователей предпочитают разграничивать два понятия «нации - государства» и «национального государства». Так, А. М. Салмин предлагал обращать внимание на идеологию государства – нации, которая должна в полной мере соответствовать национальному государству. Однако в реальности, по его словам, эти понятия не могут быть синонимичны. К примеру, отмечает он, во Франции все население считает себя французами, в то время как в России происходят постоянные споры о том, кто – «русский» и кто – «россиянин»? Поэтому титул национального государства принадлежит Франции. Также А. М. Салмин призывал к отождествлению понятий нации – государства и национального государства, так как в идеале никаких различий в них быть не может[4].

Рассмотрим признаки нации более подробно.

Во – первых, общий язык. Как правило, национальные языки рождались на основе языка той народности, которая имела большее значение для развития и жизни нации. Во – вторых, общая территория. В. Ленин отмечал, что при наличии территориальной неоднородности и централизованного управления территорией население не смогло бы стать единой национальной общностью. Также важным признаком считается общность психического уклада представителей нации, которая является прямым следствием общности их культуры. Наконец, общая экономическая жизнь является также немаловажным фактором для жизнеспособности нации.

Признаки нации едины и неотделимы друг от друга. Только вместе взятые, выражают они сущность нации, отличают ее от предшествующих форм общности людей. Поэтому игнорирование одного из признаков нации означает извращение понятия нации.

Несмотря на то, что данные признаки по сути универсальны для разных периодов развития политической мысли, все же можно проследить эволюцию в понимании нации как категории политической науки. Исследователи выделяют четыре теоретические модели наций [2].

Первая модель отражает сущность антропологического подхода и означает понимание нации как племени. Вторая модель основывается на идеях периода Французской революции и в ней нация приравнивается к гражданской общности в виде государства. Третья модель предполагает использование этнокультурного подхода: нация как культурно – историческая общность. Он характерен для немецкой классической философии. Затем, четвертая модель представляет собой совокупность всех вышеназванных. Нация в ней воспринимается как сложное многосоставное явление, включающее политические, этнические, культурные, антропологические и другие аспекты. На наш взгляд, данная модель является наиболее удачной и рациональной. Часто ее называют также этносоциальной. Но необходимо понимать, что нация не состоится, если люди не будут признавать принадлежность друг друга к ней. Речи идет о так называемой национальной идентичности.

В теории государства М. Вебера национальная идентичность описывается как опора для любого современного государства. То, чего может достичь государство только одними средствами силы без добровольной поддержки населения, весьма ограничено, особенно во время войны [1, С. 143].

Стоит отметить, что М. Вебер тесно связывает понятия нации и государства, но не приравнивает их друг к другу. Их зависимость выражается в том, что государство существует только при поддержке власти со стороны национального сообщества, в то время как государство всеми силами старается сохранить национальную идентичность. По его мнению, культура и власть представляют собой объекты разных сфер - соответственно национальной и государственной.

По мнению Э. Позднякова, веберовская концепция не может не оставлять чувства некоторой неудовлетворенности своей двусмысленностью. Он считает, что Вебер пытается балансировать на очень узком пространстве между понятиями «нация» и «государство». Клонясь то туда, то сюда, не зная, какому из понятий отдать приоритет и даже намеренно избегает определенности [3, С. 14].

Таким образом, проблема соотношения категорий «нация» и «государство» представляет глубокий научный интерес. Если мы возьмем за норму определение «нации – государства» ООН как любого суверенного государства, то неизбежно столкнемся с проблемой выделения общих признаков такого государства. Так, Российская Федерация – многонациональная страна. Но и она попадает в этом случае под определение «нации – государства». В силу того, что сегодня существуют серьезные противоречия в определении «русских» и «россиян», многие ученые не готовы согласиться с пониманием «нации – государства» и «национального государства» как равнозначных.

Этносоциальная модель нации, адекватная по отношению к современным условиям, дает нам возможность оценить всю сложность и многогранность нации как категории политической науки. Под такое определение попадают множество наций, большинство из которых, разумеется, не имеют собственных государств. Четкое соответствие «одна нация – одно государство» было бы физически невозможно. Поэтому можно сделать вывод о том, что в реальности нации и государство вынуждены существовать совместно в рамках одного образования, однако заменить одно понятие другим было бы неправильно. Государство, объединяющее несколько наций, скорее всего, не будет считаться национальным до тех пор, пока его граждане не начнут ассоциировать себя с таким общим определением, которое вбирало бы в себя совокупность представленных в стране народностей. «Французы» во Франции – это единая совокупность граждан, идентифицирующая себя по признаку, прежде всего, страны проживания. Государство, таким образом, будет представлять некую общую оболочку, «жесткую» структуру, вокруг которой этнически неоднородные граждане смогут построить свою национальную, но, в то же время, государственную идентичность.

Литература:

1. Вебер, М. Избранные произведения: пер. с нем. - М.: Прогресс, 1990. – 808 с.
2. Бутенко А. П., Миронов А. В. Сравнительная политология в терминах и понятиях – [Электронный ресурс]. – URL: <http://www.politike.ru/dictionary/276/word/nacija>.
3. Поздняков Э. А. Нация. Национализм. Национальные интересы. – М.: А. О. Издат. Группа «Прогресс» - «Культура», 1994. - 125 с.
4. Салмин А. М. Шесть портретов – [Электронный ресурс]. – URL: http://historyclub.by/index.php?Itemid=65&id=137&option=com_content&task=view.

ОПЫТ БОРЬБЫ С КОРРУПЦИЕЙ В АЗИАТСКИХ СТРАНАХ

Иванова Людмила Анатольевна

Российская Академия народного хозяйства и государственной службы при
Президенте РФ Южно-Российский институт - филиал.
магистрант

Научный руководитель: Данилов Андрей Геннадьевич, доктор исторических наук, профессор кафедры теории и истории права и государства Российской академии народного хозяйства и государственной службы при Президенте РФ, г.Ростов-на-Дону

Ключевые слова: коррупция, опыт борьбы с коррупцией в азиатских странах, методы борьбы

Keywords: corruption, experience in fighting corruption in Asian countries methods of struggle

Аннотация: В статье рассматриваются вопросы опыта борьбы с коррупцией в азиатских странах.

Abstract: The article examines the experience of fighting corruption in Asian countries.

УДК 328.185

Коррупция является большой проблемой в мире, вошедшей в общественную и государственную жизнь.

Российскими исследователями в области политологии, социологии (А.С. Минозов, Е.Г. Куклина, Ю.В. Латов, Г.А. Сатаров и др.) интересен опыт противодействия коррупции как в России, так и за рубежом [2, 4, 8], где противодействие коррупции имеет свои особенности.

Законодательство азиатских стран понимает коррупцию как использование властных ресурсов для собственной выгоды. Выделяют различные формы коррупции в зависимости от моральных ценностей страны и принципов функционирования экономических систем [3].

В Китае, Корее и других странах Азии, под коррупцией понимается завладение государственными деятелями чужой собственности, взятки, контрабанда, воровство, спекуляция. Также существует такое понятие как «серая коррупция», к которой относят: увлечение азартными играми, пьянство, непристойное поведение, увлечением женским полом, ложные обвинения, ущемление интересов населения и др.

В Азиатских странах выделяют коррупцию как индивидуальную, так и организованную, где в первом случае выгоду получи семья либо отдельный гражданин, либо служащий какой - либо компании, в другом - группа лиц [5].

Рассматривая опыт борьбы с коррупцией в Китае следует отметить, что здесь главенствует авторитарный режим правления государством, в связи с этим к коррупционерам применяются очень жесткие меры, в том числе два вида смертных приговоров: с немедленным исполнением и отсрочкой до двух лет.

Смертная казнь закреплена законодательством Китая в Уголовном Кодексе еще с 1982 года. В 2013 году бывший министр железнодорожных дорог Китая Лю Чжицзюнь приговорен к смертной казни с отсрочкой на два года.

В Китае существует два вида коррупции:

- коррупция - взяточничество (уголовно - правовое определение);
- коррупция - разложение (политико - нравственное значение).

В период с декабря 1951 года по июнь 1952 год в Китае началась Борьба с коррупцией, названная «стратегия войны» - программа «три анти-» :

- анти – коррупция;
- анти – бюрократизм;
- анти - расточительство.

Уже тогда коррупционеры приговаривались к смертной казни. В тоже время были созданы для рассмотрения дел о коррупции специальные народные суды. Граждан Китая обязывали сообщать о ставших им известных фактах коррупции.

Антикоррупционная политика Китая основывается на культурных традициях, устоявшихся веками, и соблюдении норм международного стандарта в борьбе с коррупцией, которая ведется с 1980 года.

Важная роль в борьбе с коррупцией отведена Министерству контроля и Центральной комиссии. В 2007 году создано Государственное управление по предупреждению коррупции, в обязанности которого входит выявление коррупционеров, проведение расследований, создание антикоррупционных мер.

Так, на сегодняшний день в Китае отсутствуют неприкосновенные должности, а ротация кадрового обеспечения является основой в борьбе с коррупцией.

В 2011 году в Китае издана Белая Книга «Усилия Китая по борьбе с коррупцией и формированию неподкупного партийного и правительственного аппарата». Основа данной книги заключается все в той же профилактике коррупционных проявлений.

В настоящее время Китай и Гонконг являются теми странами, которые ведут самую ожесточенную борьбу с коррупцией. Так, реформатор Китая Дэн Сяопин говорил: «Нетвердой рукой преступность и социальные уродства вывести нельзя» [9].

В Гонконге борьба с коррупцией закреплена в трех положениях:

1) Чиновники обязаны доказывать факты приобретения ими имущества, как движимого, так и недвижимого. В случае отсутствия доказательств имущество подвергается конфискации, а чиновнику грозит заключение под стражу.

2) Создана Независимая Комиссия по борьбе с коррупцией, в которой сотрудники получают стабильную и высокую заработную плату, и подчиняются только генерал - губернатору. В обязанности сотрудников Комиссии входит проведение профилактики коррупционных проявлений, а также непосредственно самих фактов коррупции [10].

3) Объявлена гласность и свобода слова гражданскому населению, а также средствам массовой информации, в опубликовании и придании гласности совершаемых или совершенных фактах коррупции.

Рассмотрим пример борьбы с коррупционными проявлениями в Южной Корее, которая является примером «культуры прозрачности». Еще с 1999 года в Данной стране действует программа «OPEN» - система «онлайн» - система контроля за рассмотрением заявлений граждан чиновниками городской администрации, в рамках национальной антикоррупционной программы. Программа «OPEN» имеет четыре направления своей деятельности: 1) превентивные меры; 2) репрессивные меры; 3) большая прозрачность; 4) взаимодействие между частными лицами и государственными органами.

С 1 января 2002 года в Южной Корее вступил в силу закон «О борьбе с коррупцией», получивший международное признание. В Законе указано, что право расследования о коррупции фактически предоставлено любому совершеннолетнему гражданину страны. Главным антикоррупционным органом страны является Комитет по аудиту и инспекции, в обязанности которого входит расследование обвинений по любому из заявлений в коррупции.

Примером того, что в Южной Корее ожесточенно ведется борьба с коррупцией подтверждается тем, что в 2012 году Суд в Сеуле арестовал брата Президента Южной Кореи Ли Мен Бака по делу о коррупции [11].

В Южной Корее проводится целая исследовательская деятельность по проблеме восприятия коррупции гражданами и государственными служащими для выработки лучших мер по борьбе с коррупцией.

В Сингапуре борьба с коррупцией ведется непрерывно и дает свои положительные результаты. Уже в 1952 году здесь создано Бюро по расследованию фактов коррупции [5]. В 1960 году принят Закон о предотвращении коррупции в Сингапуре, согласно которого Президент страны может назначать директора Бюро и его заместителей столько сколько считает нужным.

Целью антикоррупционной политики Сингапура является предупреждение фактов коррупции за счет принятия мер государственного стимулирования, как в оплате труда, так и в отчетности государственных лиц об их имуществе, ротации кадров, а также в строгости наказания к тем, кто совершает коррупционные преступления.

В Сингапуре государственные служащие соблюдают антикоррупционную дисциплину, основывая свои действия на нейтральности, честности и подотчетности перед обществом. Жалобы населения - важнейший фактор улучшения качества работы.

Отдается большое предпочтение выявлению талантливых людей. Большую роль в создании общественного мнения в борьбе с коррупционными проявлениями в Сингапуре имеют средства массовой информации.

Основываясь на вышеизложенном, власти Сингапура сумели сочетать сильную политическую волю, которая имеет свой выход в практическом уровне, и поддержку граждан, их понимание существующей проблемы. Конечно, данные меры действенны при наличии грамотного законодательства по борьбе с коррупцией, которое постоянно обновляется.

Чиновников обязали указывать свои доходы, а также отсутствие у них долгов перед государством, а граждан Сингапура обязали нести ответственность за совершение коррупционных преступлений даже в других странах.

Так, Суды Сингапура выносят решения по делам о коррупции, указывая штрафы такие же, как и размеры взяток, независимо от срока тюремного заключения. В 1989 году принятый в Сингапуре Закон о коррупции разрешил суду конфисковать собственность и деньги у уличенного лица в коррупции [5].

В Сингапуре играет большую роль профилактика коррупционных проявлений, поэтому и является наименее коррумпированной страной в Азиатском мире, в отличие от Филиппин. На Филиппинах активную роль по борьбе с коррупцией ведут неправительственные гражданские организации. На протяжении практически пятидесяти лет на Филиппинах сменилось 13 антикоррупционных агентств. В феврале 1979 года Президент Филиппин Маркос создал антикоррупционный суд и должность омбудсмана, которая не оправдала своих ожиданий, так как отсутствовал

кадровый резерв на такие высоко заявленные должности, что в итоге, привело наоборот к процветанию коррупции в государстве. Таким образом, опыт Филиппин как раз не стоит брать другим государствам в пример борьбы с коррупцией.

В Таиланде гражданское общество смирилось с коррупцией, так как пока свой бизнес можно будет «проталкивать» за взятки, коррупция будет процветать. Так, согласно данным Бангкокпост: 68,5 % мирятся с коррупцией, 90 % считают смертная казнь - лучший выход по борьбе с коррупцией и требуют защиту информаторов по фактам коррупции [12].

В Индонезии с декабря 2003 года работает специальная комиссия по борьбе с коррупцией, которая за последние годы осудила сто высокопоставленных чиновников. Например, осуждены 17 членов парламента Индонезии, три министр и руководителя министерского уровня, шесть губернаторов провинций, глава Центробанка, 19 мэров и глав округов, прокуроры и сотрудники правоохранительных органов.

Население Индонезии верит, что данная комиссия способна бороться с коррупцией и даже искоренить ее, так как комиссия абсолютно независима и обладает специальными полномочиями по надзору и координации все правоохранительных органов, имеет право проводить свое расследование, выдвигать обвинение и поддерживать его в суде.

В Индии в 2013 году создана «горячая линия», при помощи которой жители могут сообщать о фактах коррупции и помогать полиции. Главной целью создания данной линии является «навести страх» на коррупционеров.

Достижения Азиатских стран по борьбе с коррупцией впечатляют, особенно Сингапура. Можно сделать вывод о том, что только авторитарными методами можно предупредить коррупцию? Возможно ли применение таких методов в России?

Из опыта борьбы с коррупцией в Азиатских странах видно, что агентства, создаваемые для борьбы с коррупцией, независимы и подчиняются только Президенту страны, причем кадровая составляющая - самые достойные и безупречные, наделенные могущественными полномочиями.

Конечно, Россия гораздо больше как размерами государства, так и масштабами коррупционных проявлений. Для масштабной борьбы с коррупцией необходима воля политическая, большие денежные затраты. Методы силового воздействия не всегда являются продуктивными, что видно на примере Китая.

России стоило бы перенять опыт таких стран как Китая, Индонезии, Южной Кореи, в ужесточении ответственности за коррупцию, а особенно в «высших эшелонах власти».

Так, если взять за образец китайский опыт, то в России необходимо создать две влиятельные взаимоисключающие структуры - гражданское общество, во главе которого гражданин, знающий куда сообщить о фактах коррупции, и правоохранительная система с другой стороны, в обязанности которой входит проведение расследование фактов коррупции. Таким образом, возрастет доверие граждан к правоохранительной системе в целом, что позволит гражданам доверять правоохранительной системе. Хотя по опыту Китая можно заключить, что данный

механизм не искоренил коррупцию, но заметно снизил уровень ее проявлений в обществе.

Опыт Сингапура - в создании антикоррупционной дисциплины государственных служащих и создании мер стимулирующего характера для граждан. Вообще опыт Сингапура с коррупцией признан на мировом уровне один из жизнеутверждающих, где взят контроль за доходами чиновников и их семьями, установлены высокие экономические санкции за коррупционные действия.

В России необходимо создать условия доверительного отношения граждан к правоохранительной и судебной системам, ведь борьба с коррупцией это не ежеминутное действие, а планомерная и системная работа государственной деятельности.

Так, используя опыт азиатских стран, в России необходимо понятие «коррупция - зло» внедрить в культуру сознания и мышления граждан. Необходимо совершенствовать законодательство в данной области, работу правоохранительных органов, а также обеспечить защищенность прав и свобод граждан России, но в то же время в России необходимо искать свой национальный путь по борьбе с коррупцией, а опыт зарубежных стран применять только положительный. Нужно о коррупции не говорить, а бороться с ней.

Литература:

1. Коррупция по - азиатски. Статья Владимира Павлова. Электронный ресурс: www.oxgana.ru. Political and Economic Risk Consultancy, Ltd.
2. Латов Ю.В. Коррупция причины, экономические последствия и влияния на развитие общества. Поведенческая экономика. 12 апреля 2012.
3. Можно ли в борьбе с коррупцией в России использовать зарубежный опыт? Сборник статей под редакцией Ф.С. Филлипова. Спб. -НОРМА, 2012.
4. Минозов А.С., Куклина Е.Г. Коррупция как система: структура и механизмы управления: материалы международно-практической конференции «Инфо - 20122». Электронный ресурс: www.minozov.ru/analitic.
5. Опыт борьбы с коррупцией в Сингапуре. Статья Сиротина Арсения. Электронный ресурс: www.sudanet.ru.
6. Отчет по анализу лучших практик мира по борьбе с коррупцией. Подготовлен социальным корпоративным фондом «Зубр». г. Усть -Каменогорск, 2009.
7. Понятие и сущность современной коррупции. Статья в Альманахе «Молодой международник». Выпуск №11. Владивосток. 20.11.2008.
8. Сатаров Г.С. Коррупция нетрадиционный взгляд: Коррупционные отношения: агентская модель и смежные подходы.
9. Фасхутдинов Р.Р. Статья «Китай - самый успешный борец с коррупцией». Проект «Антикоррупция», 11.12.2013.
10. Фасхутдинов Р.Р. Статья «Опыт Коррупционной политики Гонконга». Проект «Антикоррупция», 2012.
11. Электронный ресурс: www.km.ru 11.07.2012 год.
12. Электронный ресурс: www.bankokpost.ru.

ЗАРУБЕЖНЫЙ ОПЫТ РАЗВИТИЯ И ЗАКОНОДАТЕЛЬНОГО РЕГУЛИРОВАНИЯ ПОЛИТИЧЕСКОГО ЛОББИЗМА И ВОЗМОЖНОСТИ ЕГО ВНЕДРЕНИЯ В УКРАИНЕ

Лавренов Данила Андреевич

Аспирант

Киевский национальный университет имени Тараса Шевченка
Кафедра политологии

Ключевые слова: политический лоббизм, регулирования, адаптация, опыт, корпоративистская модель, плюралистическая модель, легитимация, лоббистский процесс.

Keywords: political lobbying, regulation, adaptation, experience, corporatist model, the pluralist model, legitimation, the lobbying process.

Аннотация: В статье освещены правовые основы и особенности регулирования политического лоббизма за рубежом. Предложено с учетом отечественных особенностей осуществить адаптацию лучшего зарубежного опыта в разрезе регулирования политического лоббизма в Украине.

Abstract: The article highlights the legal framework and political features of the regulation of lobbying abroad. Proposed taking into account the features of domestic adaptation to implement the best international practices in the context of regulation of political lobbying in Ukraine.

УДК 328.184(477)

Актуальность исследования. На сегодняшний день политический лоббизм в Украине стал реальным инструментом достижения определенными слоями общества собственных целей в законодательных органах. Субъекты политического лоббирования в большинстве случаев имеют значительные организационно-материальные средства. Теневая организация лоббизма, неконтролируемая на законодательном уровне, способствует развитию масштабных злоупотреблений, коррупции на различных уровнях власти, нарушает демократические принципы развития государства. Учитывая это, для правового регулирования политического лоббизма в Украине необходимо создание соответствующего правового обеспечения легитимации лоббистской процесса.

Необходимость изучения существующего опыта развитых стран в разрезе правового регулирования лоббизма с целью создания эффективной правовой базы в стране и обуславливает актуальность данного исследования.

Степень научной разработки темы. Вопросы правового регулирования и особенности развития моделей политического лоббизма в разных странах освещены в работах отечественных и зарубежных авторов. А. Автономов, А.П. Любимов, А.В. Шапошников, С.Д. Баранов, Хейвуд Эндрю, В.Н. Коньшев, А.А. Кремьянська анализируют историю развития, сущность, виды и зарубежный опыт лоббизма. А. Карпенко и В. Головка рассматривают основы правового регулирования лоббизма. А.В. Павроз, А.В. Табаков рассматривают некоторые подходы к политическому

лоббизма. Учеными рассматривается категориальный аппарат лоббистского процесса. Несмотря на достаточно основательные подходы к вопросам развития и регулирования политического лоббизма, в трудах специалистов и ученых отсутствует системный подход к разработке системы правового обеспечения легитимации лоббистского процесса.

Целью данной статьи является систематизация правовых основ и особенностей регулирования политического лоббизма в разных странах для внедрения опыта легитимации лоббистского процесса в Украине.

Изложение основного материала. Вопросы взаимодействия государства и современного украинского общества в нынешних условиях приобретает все большее распространение.

Хотя существуют группы интересов, которые осуществляют определенное влияние на принятие определенных политических решений, практика политического лоббизма не обеспечена нормами отечественного законодательства. Также, по мнению некоторых ученых и исследователей [13, 18], правовое обеспечение лоббистской деятельности нецелесообразно, поскольку повлияет на рост коррупции и осложнит деятельность лоббистов. По справедливому утверждению А.П. Любимова[11], развитие общественных отношений указывает на необходимость правового регулирования лоббистской деятельности.

Как свидетельствуют нормы действующего законодательства в Украине созданы предпосылки формирования правового института политического лоббизма. Правовая база, косвенно регулирует лоббизм с помощью Конституции Украины, законов и других нормативных актов.

Согласно ст. 40 Конституции Украины, у всех граждан есть право направлять коллективные или индивидуальные письменные обращения в органы разных уровней, к представителям этих органов (должностные и служебные лица), которые должны осуществить рассмотрение обращений и предоставить обоснованные ответы в установленные законом сроки [9].

Исследование научных подходов [3, 4], норм законодательства свидетельствует о том, что на данном этапе развития в Украине используется понятие «обращение граждан», которое является наиболее приближенным к понятию политический лоббизм. Статьей 3 Закона Украины «Об обращениях граждан» [7] предусмотрено, что обращениями граждан являются заявления (ходатайства), предложения (замечания), которые поступают от граждан. Действующим законодательством предусмотрено, что заявлением является обращение граждан с просьбой о содействии в реализации регламентированных Конституцией и действующим законодательством их интересов и прав. Другой вид обращений граждан - ходатайство, которое трактуется в качестве письменного обращения с просьбой о признании за лицом соответствующего статуса, свобод или прав и т.п.. В ст. 15 Закона Украины "Об обращении граждан" [7] отмечается, что органы местного самоуправления, органы государственной власти, и их руководители, должностные лица и должностные лица учреждений, предприятий, организаций независимо от форм собственности, объединений граждан, к полномочиям которых относится рассмотрение заявлений (ходатайств), должны своевременно и объективно их рассматривать, оценивать указанные в них факты, осуществлять принятия решений согласно действующему законодательству, обеспечивать выполнение этих решений, информировать граждан о последствиях рассмотрения их заявлений (ходатайств).

Можно поддержать утверждение Ю. Ганжурова, что сегодня в Украине функционирует ряд правовых актов, содержащих нормы по развитию политического лоббизма, среди которых законодательные акты о политических партиях, об уполномоченном Верховной Рады Украины по правам человека, законодательство

об общественных объединениях. Хотя, как справедливо замечает автор [3], существующие законодательные нормы не являются системными, не предусматривают защиты прозрачности лоббистских интересов и коммуникативных каналов доступа различных объединений по интересам.

Учитывая то, что в правовой базе отсутствует институт политического лоббизма, целесообразным является изучение зарубежного опыта правового регулирования лоббистской процесса.

Как указывают исследователи [1, 6], первой страной, где свою официальную легализацию получила практика лоббизма, были США, и сейчас Америка располагает самым развитым институт лоббизма в мире.

По утверждению И.Д. Вавочкиной [1], начальными попытками нормативно-правового регулирования лоббизма были резолюции Палаты представителей США: резолюция от 1852 г. - которая запрещает допуск к местам для прессы в Палате представителей наемных агентов, которые занимаются вопросами, которые находятся на рассмотрении сенаторского корпуса Конгресса США; резолюция от 1876 г. - которая обязывает физических и юридических лиц предоставлять имена и полномочия наемных советников и агентов клерку Палаты представителей США, если это не было сделано, то такое лицо не может участвовать в любом комитете Палаты представителей. В 1854 г. в Конгрессе США был создан специальный комитет для рассмотрения вопросов о подкупе, давление на членов Конгресса с целью обеспечения принятия того или иного законопроекта в Палате представителей США.

Принятые в XIX в. резолюции в Конгрессе США играли для институционализации лоббизма в Америке важную историческую роль. Многие зарубежные и отечественные исследователи американского лоббизма в своих научных трудах указывают на то обстоятельство, что огромное значение для развития института лоббизма в Америке имели, проведенные в начале XX в., расследования, посвященные незаконному ведению лоббизма в Конгрессе США. Как свидетельствуют материалы исследователей [1, с. 37], в результате расследований, законодатели получили важную практическую информацию о лоббизме, которую они смогли использовать в будущих своих законопроектах, направленных на контроль над деятельностью лоббистов.

В США первым законом, нацеленным на регулирование лоббистской деятельности был "Закон о регулировании иностранных агентов - FARA", принятый в 1938 г. Целью закона была необходимость регулирования хаотического давления различных групп интересов на законодательный процесс в стране. Закон предлагал иностранным лоббистам зарегистрироваться и отправлять письма о своих намерениях Государственному секретарю США. Этот Закон с многочисленными изменениями действует в стране по настоящее время. По мнению И.Б. Жигана [6, с. 36], предпосылками принятия законодательных норм были политические мотивы, ориентированные на то, чтобы остановить расширение фашистской и нацистской пропаганды на территории США и рост числа нацистских режимов в Европе.

Еще одним законодательным актом, регулирующим лоббизм в США был "Закон о регистрации лоббистской деятельности", принятый в 1946 г., в котором впервые сделана попытка дать юридическую трактовку лоббизма. "Закон о регистрации лоббистской деятельности" со многими изменениями и поправками продолжает действовать и в настоящее время в США. Этот закон заложил основу законодательства, регулирующего деятельность лоббистов и во многом наметил дальнейшие векторы развития института лоббизма в Америке.

Важным вкладом в формирование правового регулирования политического лоббизма в США, стал принятый в 1995 г. "Закон о раскрытии лоббистской

деятельности", который вступил в действие 1 января 1996 г. Разработчиком этого закона стал сенатор демократ К. Левин. Цель принятия закона заключалась в желании законодателей усилить государственный и общественный контроль над деятельностью лоббистских структур в стране, к тому же существующий на тот момент времени "Закон о регистрации лоббистской деятельности" 1946 г. нуждался в обновлении и кардинальных изменений. Как указывает Р. Чари [19], в Законе 1995 г. прописано требование обязательной регистрации фирм, которые оказывают услуги в лоббистской деятельности. Новый Закон дал возможность регистрировать лоббистские фирмы как физическим так и юридическим лицам, имеющим одного или более служащих, которые действуют в качестве лобби от клиента, при обязательном условии, что сама фирма не является этим клиентом [20].

Можно отметить, что нормы "Закона о раскрытии лоббистской деятельности" 1995 г. содержат более обоснованный подход к конкретизации категориального аппарата лоббизма. Также, нововведением закона стало и то, что его нормы, регулирующие процесс лоббирования были распространены не только на Конгресс США, но и на исполнительные органы власти, был введен специальный термин "охваченное должностное лицо исполнительных органов власти". В список "охваченных должностных лиц" вошли Президент США, Вице-президент США, чиновники исполнительного управления президента США, руководство и ведущие сотрудники министерств и ведомств, чиновники, которые имеют доступ к секретной информации, генералитет вооруженных сил, члены Конгресса США, сотрудники аппаратов членов Конгресса США, которые работали над законопроектом и руководители рабочих групп.

Порядок регистрации и отчетности в "Законе о раскрытии лоббистской деятельности" сохранен, лоббисты должны быть зарегистрированы у секретаря Сената по общественным записям, после чего информация о лоббисте поступает к общественной инспекции. Каждые пол года, не позднее 14 августа и 14 февраля, лоббисты обязаны направить подробный отчет о своей деятельности в подразделения общественных записей Сената Конгресса США.

По утверждению А.В. Павроза [14], "Закон о раскрытии лоббистской деятельности" в 1995 г. представлен нормами, юридическими рычагами управления лоббизмом, ранее отсутствовавшими в "Законе о регистрации лоббистской деятельности", но процесс совершенствования национального законодательства США в сфере регулирования лоббизма продолжается и поныне.

Можно констатировать, что законодательство США о лоббизме развивалось системно, отвечая на политические и экономические вызовы времени изданием новых юридических норм, разработкой перспективных механизмов регулирования лоббистской деятельности.

Среди исследователей [2, 19] высказывается мнение, что каждая страна использует собственную модель лоббизма. В научных трудах выделяют плюралистическую (англо-саксонскую) и корпоративистскую (европейскую или континентальную). Плюралистическая модель характеризуется преобладанием позитивного отношения к групповой политике в целом и лоббизму в частности. Согласно этой модели, группы интересов рассматриваются в качестве посредников между управляющими и управляемыми, а политическая власть трактуется в виде арены, на которой представлены интересы различных групп.

В корпоративистской модели, которая отражает реалии послевоенной Европы, государственная политика разрабатывается в результате взаимодействия между правительством и небольшим числом привилегированных лоббистских групп, с которыми правительство имеет дело. Тем самым процесс государственного управления определенным образом выходит за рамки сугубо государственных

институтов и привлекает в свою сферу некоторые наиболее влиятельные группы интересов. Эти группы обычно включают ассоциации предпринимателей и профсоюзы. Лидеры этих групп, хотя формально и отчитываются перед членами группы, однако свободны в контактах с правительством.

По мнению ученых [2, 14, 19], корпоративистская модель предполагает гипертрофированную роль государства и преимущественное использование административных ресурсов в качестве главного инструмента защиты интересов.

Как отмечают исследователи лоббизма [17, 19], в США используется американский вариант плюралистической модели регулирования лоббистских процессов. А именно, американская модель лоббизма является максимально прозрачной и легальной. По справедливому утверждению В.В. Стоякина [17, с. 16 - 17], она может рассматриваться в качестве одного из элементов обязательной в демократическом государстве обратной связи. Система функционального представительства интересов позволяет американским корпорациям добиваться принятия политических решений в свою пользу. Основным способом косвенного лоббирования в последнем случае является участие в избирательных кампаниях и финансировании кампаний отдельных кандидатов. Тенденция функционирования американского лоббизма заключается в переносе объемов лоббистской деятельности с федерального уровня на уровень штатов, что сопровождается преобладанием инструментов косвенного лоббирования. Суть его заключается в эффективном сочетании собственно лоббизма, связей с общественностью и рекламы для формирования общественного мнения и разработки высокотехнологичных массовых акций давления на законодателей.

По мнению исследователей [10, с. 147], канадская модель регулирования лоббистской деятельности похожа с американской, но имеет ряд особенностей и отличий. Основным документом, регулирующим лоббистскую деятельность в Канаде, является Закон о регистрации лоббистов 1988 г. По мнению С.В. Пчелинцева [16, с. 81], предметом критики канадской системы регулирования лоббистской деятельности становится то, что в Канаде лоббисты не обязаны раскрывать объем финансовых средств, затраченных на лоббистскую деятельность: отсутствуют ограничения на занятие бизнесом министров или других государственных служащих, занимающих высокие должности; непрозрачная система распределения государственных заказов; отсутствует кодекс поведения для членов парламента, который обязывает их раскрывать свои интересы, устанавливает ограничения для них на получение подарков.

Анализ законодательного регулирования свидетельствует, что несмотря на наличие штрафов за нарушение правил регистрации кодекса лоббистов, реестр лоббистов в Канаде носит скорее информативный характер.

По нашему мнению, Канада использует плюралистическую модель правового регулирования политического лоббизма, которая представлена положительным отношением к лоббистским процессам, высоким уровнем правового обеспечения лоббизма. При этом, в отличие от правового регулирования в США, в Канаде лоббистские процессы недостаточно прозрачные и не все аспекты лоббизма законодательно обоснованы.

По мнению исследователей [15, 14], Великобритания достаточно либеральна к вопросам правового регулирования лоббизма. В Великобритании отсутствует закон о лоббистской деятельности. Лоббистская деятельность регламентируется большим количеством кодексов и законов, определяющих правила и порядок взаимоотношений государственных служащих и групп интересов. Среди нормативных актов основным документом принято считать Civil Service Code, на основе которого каждый департамент принимает свой Management Code.

Необходимо отметить, что указанные нормативные акты, в основном, регламентируют финансовые интересы и поведение членов парламента, а не заинтересованных групп давления. При этом, регулирование взаимоотношений лоббистов и государственных служащих осуществляет Комитет по стандартам публичной сферы (Committee on Standards in Public Life), созданный в 1994 г. Как свидетельствуют материалы ученых, исследующих лоббизм в Великобритании [19, 14], основное внимание в разрезе правового регулирования Комитет по стандартам публичной сферы на протяжении всей своей деятельности уделял контролю тех, кого лоббируют, а не лоббистов. Концепция регулирования лоббизма в Великобритании объясняет свою позицию тем, что формирование единого реестра лоббистов, кроме явных очевидных организационных сложностей, способствует созданию имиджа "закрытой" власти, отсутствию вертикальной коммуникации в обществе. Лоббисты же, по мнению сотрудников комитета, могут самостоятельно объединяться в сообщества, создавать условия работы и самостоятельно следить за их выполнением.

Можно констатировать, что Великобритания, как и Канада использует плюралистическую (англосаксонскую) модель правового регулирования политического лоббизма. Только в отличие от Канады, в Великобритании система законодательного обеспечения лоббизма менее развита и общее отношение к лоббированию либеральнее.

Правовые основы политического лоббизма в Германии закрепляются в 17 статье Конституции государства, согласно которой у каждого есть право самостоятельно или в группе с другими в письменной форме обращаться с жалобами и просьбами в парламент или соответствующие органы. В стране отсутствует единый федеральный закон о лоббизме, хотя есть ряд нормативных актов, направленных на регулирование лоббистской деятельности.

В Германии действует положение "О регистрации союзов и их представителей при Бундестаге", которое регулирует взаимоотношения лоббистов и депутатов; есть и другие ведомственные акты, которые относятся прямо или косвенно к лоббистской проблематике. Например, Регламент Бундестага, Регламент федерального правительства, Положение о федеральных министерствах и т.д. При этом, основным же актом, регулирующим лоббистскую деятельность в Германии, все же считается упомянутое Положение о регистрации союзов и их представителей.

Исследователи законодательства о лоббизме в Германии [8, с. 171, 12] указывают, что основными нормами Положения о регистрации союзов и их представителей предусмотрено:

- Ведение Президентом Бундестага списков всех союзов;
- Выслушивание представителей союзов при условии регистрации их в списках у Президента Бундестага;
- Возможность получения пропуска в здание Бундестага при сообщении необходимых сведений для регистрации в списках;
- Ежегодная публикация списков союзов в "Федеральном списке».

Как свидетельствуют материалы исследователей [8, с. 171, 12], количество зарегистрированных союзов в Бундестаге ежегодно растет и продолжает увеличиваться, при этом, по мнению А.П. Любимова, количество зарегистрированных лоббистов в несколько тысяч человек нельзя считать слишком большой [11], поскольку лоббисты специализируются на различных вопросах и участвуют в работе всех комитетов в разное время.

По мнению специалистов, Германия использует корпоративистскую модель правового регулирования политического лоббизма, поскольку лоббистский процесс представлен взаимодействием государственного аппарата с группами интересов.

Отсутствие основного закона, который бы регулировал лоббистский процесс, по нашему мнению, в большой степени подчиняет осуществление лоббизма административному влиянию со стороны государства.

Исследование научных работ [15, 14] показывает, что во Франции лоббизм достаточно долго не имел законодательного обеспечения, так как считалось, что правительство должно отстаивать только общенациональные интересы.

Анализ научных работ свидетельствует, что особенности лоббизма в Франции обусловлены весомой ролью государства в регулировании экономики, более высоким уровнем централизации в вопросах принятия решений социального и экономического характера по сравнению с другими странами.

Под влиянием лоббистов на органы власти во Франции в 1990-х годах были приняты некоторые законы, которые касались вопросов лоббирования в государстве.

На конституционном уровне во Франции (ст. 69 Конституции Франции) предусмотрена деятельность Экономического и Социального Совета, основной целью которой является содействие взаимодействию различных профессиональных групп, их участия в реализации правительством внутренней политики. Члены этого совета представляют интересы всех слоев французского общества, основных групп профессий. Посредством деятельности совета формируется и передается правительству мнение различных слоев общества относительно усовершенствования законодательства. По утверждению специалистов [15, 5], совет, неформально выполняя лоббистские функции от имени всех групп интересов и от гражданского общества в целом, помогает парламента и правительства в вопросах определения социально-экономического курса и берет на себя ответственность их решения на законодательном уровне.

По мнению исследователей [15, 5], Франция, как и Австрия, Италия, Голландия, Индия использует «мягкие» вариант внеправового встраивания лоббистских структур в систему управления государством. Исходя из специфики и фактов, можно определить, что во Франции, как и в Германии, применяется корпоративистская модель регулирования политического лоббизма. При этом, Франция использует более либеральный по сравнению с Германией подход, относительно контроля лоббистского процесса.

Следует отметить и опыт Польши в вопросах регулирования политического лоббизма в государстве. Основным нормативным актом, определяющим правовые основы лоббизма является Акт от 07.07.2005 г. "О лоббистской деятельности в законодательном процессе". Положениями этого нормативного документа определены: основные правила открытого лоббизма в законодательных процессах; профессиональные правила лоббистской деятельности, формы контроля за профессиональным лоббизмом, основные правила ведения списка организаций, которые занимаются лоббизмом; обозначен порядок наказаний за нарушение положений законодательства по вопросам лоббизма [15]. Несмотря на достаточно основательную правовую базу, законодательство в сфере лоббизма постоянно совершенствуется в ответ на потребности государства и общества.

По нашему мнению, правовое обеспечение политического лоббизма в Польше ориентировано в большей степени на американский вариант плюралистической модели регулирования лоббистских процессов. В Польше, как и в США правовое регулирование лоббистских процессов имеет основательную правовую базу, является максимально прозрачным, легальным и таким, что меняется в соответствии с изменениями потребностей общества.

Выводы.

Исследование опыта правового регулирования политического лоббизма в разных странах дало возможность определить, что на сегодняшний день в мировой практике используются плюралистическая (англо-саксонская) и корпоративистская (континентальная) модели лоббистской деятельности. Существуют также варианты этих моделей, среди которых американский вариант плюралистической модели (в США, Польше) и либеральный вариант корпоративистской модели (во Франции, Австрии и др.).

Было определено, что американский вариант плюралистической модели нацелен на законодательное обеспечение лоббистского процесса, прозрачность, и построен с учетом обязательного для демократической страны обратной связи государства с обществом. По нашему мнению, модель правового обеспечения лоббизма в США может быть внедрена в Украине для дальнейшего развития, легитимации и построения цивилизованного лоббистского процесса.

Литература:

1. Вавочкина И.Д. К истории регулирования лоббизма в США [Текст] / Вавочкина И.Д. // Новая и новейшая история. - 2007. - № 1. - С. 35-47.
2. Воропаев И.В. Лоббизм как фактор повышения эффективности взаимодействия неправительственных организаций с органами государственной власти современной России [Текст]: дисс. ... Канд. полит. наук: 23.00.02 / И.В. Воропаев. - Орел, 2011. - 189 с.
3. Ганжуров Ю. Парламентское лоббирование в контексте политической коммуникации [Текст] / Ганжуров Ю. // Политический менеджмент. - 2005. - № 4. - С.50-62.
4. Гросфельд Е.В. Проблемы правового регулирования лоббизма в Украине [Текст] / Гросфельд Е.В. // Культура народов Причерноморья. Философия. - 2007. - № 118. - С. 96-99.
5. Дембицкий С.Г. Институт лоббирования в системе функционального представительства групп экономических интересов [Текст] / Дембицкий С.Г. // Вестник МГОУ. - 2010. - № 4. - С.19-30.
6. Жиган И.Б. Лоббизм в США. Правовые основы и анализ современного законодательства [Текст] / Жиган И.Б. // Представительная власть - XXI век: законодательство, комментарии, проблемы. - 2005. - № 3. - С. 35-39.
7. Закон Украины «Об обращениях граждан» от 02.10.1996 г. № 393/96-ВР [Электронный ресурс]. - Режим доступа: <http://zakon4.rada.gov.ua/laws/show/393/96-%D0%B2%D1%80>
8. Зотов С.В. Лоббизм как институт политического представительства в современной России [Текст]: дис. канд. полит. наук: 23.00.02 / С.В. Зотов. - М., 1997. - 214 с.
9. Конституция Украины от 28.06.1996 г. № 254к/96-ВР (с изменениями и дополнениями) [Электронный ресурс]. - Режим доступа: <http://zakon4.rada.gov.ua/laws/show/254%D0%BA/96-%D0%B2%D1%80>
10. Коцан И.М. Политико-правовой анализ регулирования лоббистской деятельности в зарубежных странах [Текст] / И.М. Коцан // Вестник МГОУ. Серия «История и политические науки». - 2011. - № 4. - С. 146-156.
11. Любимов А.П. История лоббизма в России. - М.: Фонд «Либеральная миссия», 2005. - 208 с.
12. Международный опыт регулирования лоббистской деятельности // Специализированный ежемесячный журнал «ЮРИСТ» [Электронный ресурс]. - Режим доступа: <http://journal.zakon.kz/217212-mezhdunarodnyjj-opyt-regulirovanija.html>
13. Миндагулов А.Х. цивилизованный лоббизм как способ Уzakонение коррупции

- [Текст] / Миндагулов А.Х. // Меры противодействия коррупции: проблемы разработки и реализации: материалы научно-практического семинара с приложением международных правовых актов и проектов федеральных законов / отв. ред. С. В. Землюков. - Барнаул: ООО "Издат. Дом" Барнаул "", 2009. - С. 345-353.
14. Павроз А.В. Группы интересов и лоббизм в политике [Текст] / А.В. Павроз. - СПб.: Издательство Санкт-Петербургского университета, 2006. - 184 с.
15. Профессиональный словарь лоббистской деятельности (составитель к.п.н П.А. Толстых) [Электронный ресурс] / П.А. Толстых. - Режим доступа: http://www.lobbying.ru/dictionary_list.php
16. Пчелинцев С.В. Правовое регулирование лоббистской деятельности: канадские подходы [Текст] / С.В. Пчелинцев // Вопросы державного и муниципального управления. - 2008. - № 3. - С. 74-81.
17. Стоякин В.В. Корпоративный лоббизм в законодательных и исполнительных органах региональной власти [Текст]: автореф. дисс. ... Канд. полит. наук: 23.00.02 / В.В. Стоякин. - Астрахань, 2009. - 27 с.
18. Толстых П.А. Лоббизм как коррупционная технология [Текст] / Толстых П.А. // Исторические, философские, политические и юридические науки, культурология и Искусствоведение. Вопросы теории и практики. - Тамбов: Грамота. - 2012. - № 6. - Ч. 2. - С. 205-214.
19. Чары Р. Мировая компаративистика регулирования лоббистской деятельности [Текст] / Р. Чары, Дж. Хоган, Г. Мерфи. - М.: Центр по изучению проблем взаимодействия бизнеса и власти, 2011 - 340 с.
20. An Act To provide for the disclosure of lobbying activities to influence the Federal Government, and for other purposes, Dec. 19 1995 [Электронный ресурс]. - Режим доступа: <http://www.lobbying.ru/docs/lda.pdf>

ВЛАСТЬ В ПОЛИТИЧЕСКОЙ ТЕОРИИ МАКСА ВЕБЕРА

Маренич Любовь Александровна

Кемеровский государственный университет
студент 5 курса

Научный руководитель: Барсуков Александр Михайлович, кандидат политических наук, старший преподаватель, факультет политических наук и социологии, кафедра политических наук Кемеровского государственного университета.

Ключевые слова: Макс Вебер, политическая власть, факторы распределения власти, класс, статус, партия.

Keywords: Max Veber, political authority, factors of distribution of authority, class, status, party.

Аннотация: В данной статье рассматриваются понятие, структура и особенности функционирования власти в теории М. Вебера.

Abstract: In this article considers concept, structure and features of functioning of authority in the theory of Max Veber.

УДК 321.01

Эмиль Максимилиан Вебер (1864 – 1920 гг.) – один из крупнейших социологов конца XIX - начала XX века, оказавший большое влияние на развитие этой науки. Его мировоззрение формировалось под влиянием глубокого духовного кризиса, охватившего немецкое общество в период становления империалистических и милитаристских отношений в экономике и политике. В политической науке М. Вебер ценится прежде всего как основоположник политической социологии. Вся его философия, по мнению исследователя – марксиста Дж. Льюиса, имела открытую политическую направленность и основывалась на «первоочередности интересов национального государства» [5, С. 28].

Учение М. Вебера о власти вызывает научный интерес многих исследователей с момента его появления вплоть до настоящего времени.

Власть в теории Макса Вебера означает возможность осуществления воли внутри определенного социального отношения даже вопреки сопротивлению других его участников, и безразлично, откуда такая возможность проистекает [3, С.46]. Социальное существование и национальная культура зависят от власти, необходимость в которой никогда не отпадёт. Позиция М. Вебера состояла в том, что народ, масса имеет примитивные цели и нуждается в твёрдой руке: масса отчуждена полностью от политической власти. Право, по его мнению, является орудием власти. «Власть функционирует как управление», – этот урок Вебера содержит отрезвляющее напоминание о том, что есть непроницаемые для общественности сферы, воля и усилия которых оказывают определяющее внимание на действия официальной – «видимой» власти [8, С. 171].

Распределение власти внутри социальных общностей изображалось М. Вебером как неотъемлемое свойство любого «порядка». Это снимало, по мнению исследователя Э.Н. Ожиганова, вопрос о происхождении и сущности властных отношений [6, С. 82].

М. Вебер выделяет три фактора распределения власти: «класс», «статус» и «партия» [2, С. 102].

«Класс» определяется М. Вебером не как социальная группа, а как «сходство шансов на рынке». Сходство шансов обусловлено типом владения и типом деятельности (ролью на рынке).

Дифференцирующим признаком «класса» является «владение» – осуществление господства над вещью. Класс по М. Веберу – понятие неоднородное и включающее в себя 3 категории. Во – первых, владельческий класс, чистым типом которого выступал рантье; во – вторых,

коммерческий класс (предприниматели); в – третьих, социальный класс, означавший такую совокупность классовых позиций, в которой имеет место свободная личная мобильность или мобильность поколений.

Все 3 категории «классов» делились в веберовской теории на две группы: позитивно и негативно привилегированные классы.

По мнению Э. Н. Ожиганова, критерии М. Вебера запутывают реальную картину классовых структур определенных исторических типов общества, поскольку они строятся на основе выделения вторичных общественных отношений (владения, мобильности и т.д.) и не соприкасаются с действительной основой классовой дифференциации общества, т.е. с производственными отношениями [6, С. 84].

Статус – второй фактор распределения власти. В данном случае имеют место притязания на так называемый «социальный престиж». Статусные группы, по утверждению М. Вебера, могут формироваться в результате особого стиля жизни, наличия принципа «наследственной харизмы», экспроприации как политической, так и духовной власти.

«Статус» мог зависеть от «классовой позиции, но чаще всего не только выступал в качестве независимого измерения социальной дифференциации, но и сам мог определять «классовую позицию».

Таким образом, опираясь на категории «класса» и «статуса», М. Вебер выделял 4 «социальных класса» в структуре капиталистического общества:

- 1) Рабочий класс;
- 2) Мелкая буржуазия;
- 3) Интеллигенция;
- 4) Классы, привилегированные посредством собственности и образования.

М. Вебер утверждал: «Современное капиталистическое общество уничтожает поляризацию классов путем расширения вертикальной и горизонтальной мобильности, а также вызывает дифференциацию внутри отдельных классов»[1, С. 67]. То есть «статус» становился более важным элементом социальной структуры, чем «класс» в смысле детерминации социальных действий и формирования группового сознания.

Третьим фактором распределения власти в теории Вебера выступает «партия», которая отличается от первых двух своими организационными и целевыми аспектами. Структура и действия «партий» зависят от типа дифференциации общества на «классы» и «статусы» и типа господства.

Исходя из критериев определения «партии» в данной теории, виднейшие буржуазные социологи: М. Дюверже, Д. Сартори, С. Липсет, – рассматривают в качестве основателя социологии политических партий именно М. Вебера.

Главная цель партии по мнению М. Вебера – влияние на политику и стремление к получению полного контроля над ней. Способы достижения главных целей могут быть как легальными (к примеру, законная борьба за голоса избирателей), так и насильственными.

Согласно его концепции, дифференциация обществ на «классы» и «статусы» воздействует на поведение «партий» через «интересы».

При этом партии развиваются в главную политическую силу, осуществляя или стремясь осуществлять свою власть в соответствии с тем, к какому типу они относятся: мировоззренческим или прагматическим. Мировоззренческие партии борются за реализацию идеалов и программ, прагматические нацелены на осуществление патронажа над государственной службой. Примером первого типа служит немецкая социал-демократия, второго – американские буржуазные партии [7, С. 181].

По мнению М. Вебера, исторические условия могут способствовать тому, что различные виды власти – политическая, духовная, экономическая – будут тесно переплетены. Но при этом каждая из них будет представлять самостоятельную цель для социальных действий. Это и означает выдвижение на первый план политический аспект этих социальных действий.

Сфера социального престижа является приоритетной для всех видов власти: «в противоположность классовому делению престиж распределяет людей по группам – в соответствии с их «особенным образом жизни» и «основан на субъективно ощущаемой (аффективной или традиционной) взаимопринадлежности» [2, С. 123]. Таким образом, обладание властью дает престиж ее владельцу, что существенно меняет его положение в социальной иерархии.

Власть имущие представляют получаемые от нее привилегии как «заслуженные». Принцип иерархии при этом объявляется «справедливой судьбой».

Любой вид власти в теории М. Вебера нуждается в «самооправдании», которое возникает на физических, экономических и иных различиях и естественным путем ведет к образованию упомянутых выше «позитивно и негативно привилегированных групп». Аргумент для оправдания власти Вебер называет язвительно – иронически «легендой», подразумевая здесь обман и лесть. Но «самооправдание» в политике – крайнее средство, так как массе с её «низкой рационализацией мысли» не свойственно задумываться о правомерности существующего порядка.

Исследователь А. Дибиров обращает внимание на недостаток четкого различения следующих основных понятий в теории немецкого социолога: власть вообще, политическая власть и власть государственная. Он считает, что Вебер, возможно, не осознавал различий этих основных форм власти. Этот недостаток внес в политическую теорию Макса Вебера много «путаницы и неясностей» [4, С. 268].

Действительно, учение М. Вебера о власти вызывает немало разногласий. Однако все ученые признают, что в конце жизни М. Вебера вопрос о власти в Германии был действительно первостепенным, особенно для немецкой буржуазии, с тревогой наблюдавшей за революцией в России 1917 года. Для них необходимо было понять, как сохранить власть в своих руках. Именно это дает повод понимать под описываемой М. Вебером властью именно политическую или же «власть вообще» в большей степени, чем государственную.

В заключении хотелось бы отметить, что власть в интерпретации М. Вебера означает наличие особой воли внутри того или иного социального образования. Воля дает возможность побуждать людей к действиям даже вопреки сопротивлению. Но при этом нельзя при этом воспринимать власть как некую абсолютную силу, так

как она нуждается в самооправдании, в «легенде», которая позволила бы закрепить существующую иерархию и добиться признания власти подчиненными. Иными словами, «легенда» призвана стать основой легитимности власти.

Созданная в период политической неопределенности в Германии, теория власти М. Вебера носила яркую политическую окраску. Это позволяет говорить о ее ценности не только как теоретической конструкции немецкого социолога, ставшей впоследствии опорой для изучения проблем власти и властных отношений, но также как и о попытке разрешения существовавших противоречий в политике на практике.

Литература:

1. Вебер М. Избранное. Образ общества: пер. с нем. – М.: Юрист, 1994. – 702 с.
2. Вебер М. Избранные произведения: пер. с нем. – М.: Прогресс, 1990. – 808 с.
3. Вебер М. Политические работы, 1895 – 1919. – М.: Праксис, 2003. – 422 с.
4. Дибиров А. Устарела ли концепция легитимности М. Вебера?// Социально - гуманитарные знания. – 2002. - №3. - С. 258 – 268.
5. Льюис Дж. Марксистская критика социологических концепций Макса Вебера. – М.: Прогресс, 1981. – 200 с.
6. Ожиганов Э. Н. Политическая теория Макса Вебера: Критический анализ. – Рига: Зинате, 1986. – 158 с.
7. Хаванов Е. И. Современность как вечное свойство научной классики: Макс Вебер // Полис. - 1995. - №4. - С. 176 – 183.
8. Шпакова Р. П. Легитимность и демократия (Уроки Вебера)// Полис. – 1994. - №2. - С. 169 – 174.

ТИПОЛОГИЯ ПОЛИТИЧЕСКОГО ГОСПОДСТВА В ТРУДАХ М. ВЕБЕРА

Маренич Любовь Александровна

Кемеровский государственный университет
студент 5 курса

Научный руководитель: Барсуков Александр Михайлович, кандидат политических наук, старший преподаватель, кафедра политических наук факультета политических наук и социологии Кемеровского государственного университета.

Ключевые слова: Макс Вебер, политическое господство, политическая легитимность, традиция, легальность власти, харизма.

Keywords: Max Weber, political domination, political legitimacy, tradition, legal authority, charisma.

Аннотация: В данной статье рассматриваются понятие, структура и типы политического господства в работах Макса Вебера и предпринимается попытка оценить значение данной типологии для политической науки.

Abstract: This article discusses the concept, structure and types of political domination in the works of Max Weber and attempt to estimate the value of this typology of political science.

УДК 321.01

Теории Макса Вебера были подробно изучены и прокомментированы многими учеными и исследователями. На темы типов лидерства в социологии М. Вебера и его концепции легитимности было написано и опубликовано множество монографий и статей. Среди авторов можно выделить Р. П. Шпакову, Э. Н. Ожиганова, Дж. Льюиса, П. П. Гайденко, Ю. Н. Давыдова, Е. И. Хаванова, Б. Г. Капустина и других. В данной статье хотелось бы более подробно рассмотреть типологию политического господства, которую М. Вебер создавал с надеждой ее применения в политической реконструкции Германии.

Господство по М. Веберу – это особая форма власти, представляющая возможность осуществления отношений подчинения. Главным признаком господства он называл способность аппарата управления поддерживать порядок на определенной территории с помощью насилия или угроз. В знаменитой статье «Политика как призвание и профессия» Макс Вебер писал о том, что любой вид господства требует постоянного управления, которое обеспечивается путем корректировки поведения подчиненных. При этом существенная роль отводится инструментам воздействия на подчиненных: таким, как аппарат управления и различные материальные средства управления[1, С. 648].

Типология господства строилась Вебером на основе так называемых «идеальных, чистых типов». Идеальный тип представляет собой мыслительную конструкцию, которая призвана изучать реальность через призму «усиленных» сторон предмета и, таким образом, упрощать классификацию типов господства.

Социологическая структура господства у М. Вебера включала три элемента. Во – первых, элита, которая образовалась вследствие дифференциации задач управления; во – вторых, непосредственно штаб управления; в – третьих, массы или «подчиненные господству». Элита обладала особым статусом, который держался на нескольких отличительных особенностях данной группы: психологическое сплочение элиты ввиду их меньшего количества, закрытость процесса принятия совместных решений внутри элиты.

Итак, М. Вебер различает три элемента структуры господства: политическая элита, функционеры (аппарат управления) и подчиненные массы.

Говоря об особенностях господства, М. Вебер уточняет, что господство – это форма власти, которая неизменно нуждается в «самооправдании». Это является главным условием для существования господства: без признания прав элиты на власть массами ни о каком господстве не может быть и речи. Для того, чтобы его добиться, необходимо создать «легенду», которая превозносила бы данную форму господства как воплощение неких всеобщих чаяний и надежд. Это должно способствовать признанию власти в обществе, иными словами, легитимности власти. Поэтому господство строится на легитимности[2, С. 120]. Между этими двумя понятиями в своей типологии М. Вебер ставит знак равенства, потому как одно не может существовать отдельно от другого. Поэтому часто, говоря о веберовской типологии господства, типы господства называют типами легитимности, легитимной власти, принципами легитимной власти и даже типами лидерства. Легитимной, как известно, является та власть, которой люди согласны добровольно подчиняться, а под «легитимацией» принято понимать «процедуру общественного признания какого - либо действия, действующего лица, события или факта»[7, С. 151].

По мнению М. Вебера, всякое добровольное подчинение обусловлено авторитетом субъекта власти. Он выделил три вида такого авторитета, или «внутреннего оправдания» людьми своего подчинения тому или иному субъекту[1, С. 649].

В веберовском понимании господство может иметь различные основания. Ими могут быть рациональные интересы, личная преданность и вера в священное происхождение правителя и его власти, «зов сердца», когда люди на эмоциональном уровне становятся сторонниками того или иного лидера[4, С. 81].

Таким образом, первый тип господства представляет собой приоритет легальности власти и признание ее как рационально обоснованной; второй – это авторитет нравов – «традиционное» господство. Третий тип – авторитет харизмы правителя, откуда вытекает личная преданность и доверие ему.

Концепция господства построена М. Вебером с применением «идеальных типов». Разные основания и авторитеты обозначают различные типы «внутреннего оправдания» власти. Иначе говоря, ее легитимности.

В основе традиционного господства лежит вера в священное происхождение власти и тех порядков, к которым эта власть призывает. Структура управления при таком типе господства строится по принципу семьи: тип начальника – «господин», его ближайшие приближенные – верные и лично преданные слуги, остальные подчиненные – «верноподданные».

Существует две разновидности традиционного господства – патриархальное и сословное. В первом случае слуги находятся в личной зависимости от господина (так было в Византии), во втором главную роль играет принцип сословной чести (к примеру, феодальные государства Западной Европы).

Исследователь М. Доган, неоднократно в своих работах упоминавший концепцию М. Вебера, делает вывод о невозможности ее полноценного применения на сегодняшний день. В традиционном типе, по его мнению, современная наука нуждается меньше всего: в существующих монархиях власть правителя ограничивается исключительно декоративной или символической ролью. Великобритания – яркий тому пример. Применение данного типа на практике возможно лишь для ограниченного круга государств. Поэтому, по мнению М. Догана, можно сказать, что традиционная легитимность «господина и его слуг» постепенно исчезает[6, С. 148].

Второй тип легитимности или господства – харизматический.

Для Вебера харизма представляет собой сверхъестественные свойства личности, «божественный дар», благодаря которому становится возможным подчинить себе массы. Она рассматривается как посланная богом или как образец[3, С. 139]. Харизматическими личностями он называет Иисуса Христа, Будду, Мухаммеда, Наполеона, Александра Македонского. При этом идеи, которые распространяли эти личности, не имеют никакого значения для Вебера: как социолога, ценности в этом случае не были предметом его изучения.

Механизм харизматического господства заключается в том, что люди верят в избранность лидера, в его призвание быть руководителем, а «носитель харизмы», в свою очередь, поддерживает свой имидж и старается показывать свои уникальные качества. Под влиянием харизмы своего вождя люди способны на те действия, для выполнения которых у них самих нет никаких собственных причин.

Рассматривая веберовскую типологию политического господства, Р. Шпакова проводит аналогию с событиями 1917 г. в России. Действительно, В. Ленин обладал, по воспоминаниям современников, «особой магнетической силой», которая заставляла людей верить в его слова и следовать за ним [6, С. 135].

«Союз господствующих», который формирует признанный носитель харизмы, может принимать различные формы: вождь и его последователи, реформатор и его команда и т. д. Они формируют некую «эмоциональную общность», в которой воля харизматика обладает высшей силой.

Стоит отметить, что именно харизматический тип господства стал предметом спора многих ученых. Дело в том, что М. Вебер намеренно избегал вопроса о тех ценностях, которые несут харизматические деятели. Поэтому многие исследователи обвиняли М. Вебера в том, что его концепция «харизматического лидерства» способствовала восприятию фашизма различными группами немецкого буржуазного общества в 30-х годах.

Р. Шпакова также пыталась проанализировать отношения лидер – масса с учетом того, что лидер может быть представителем фашистской идеологии. В результате она приходит к выводу, что методы лидера- фашиста и лидера- носителя харизмы во многом идентичны. Прежде всего, речь идет об эксплуатации достаточно низкой политической грамотности населения, неразвитости их политической культуры[11, С. 137]. При этом и первый, и второй стремятся завуалировать свои истинные намерения, подменяя их «национальными интересами», тем самым заставляя людей верить в правильность предлагаемых им идей. Насильственные методы и ложь, активно используемые ими, направлены на одну и ту же цель: оправдать свое нахождение у власти и мобилизовать массы для выполнения тех или иных необходимых действий.

Однако концепция харизматического господства использовалась и в качестве основания для критики фашистских режимов. В частности, этим занимались немецкие ученые Ф. Нойман, Э. Френкель, О. Киркхаймер.

Таким образом, харизматическое господство может рассматриваться с точки зрения его связи с фашистской диктатурой в Германии с двух диаметрально противоположных позиций. Наиболее логичным представляется разрешение этой проблемы при помощи поиска «золотой середины»: несомненно, в своей концепции Вебер дает некоторый повод к толкованию её как имеющей значение для установления гитлеровского режима, но, пользуясь выражением П. Гайдено и Ю. Давыдова, «этот вывод представляется преувеличением»[4, С. 87]. Следовательно, двусмысленность веберовской концепции следует считать скорее неизбежной, чем ошибочной.

Актуальность харизмы в наши дни оспаривается разными исследователями. М. Доган пишет о том, что понятие харизмы у Вебера имеет религиозный налет. По этой причине современные светские государства не могут рассматриваться через призму веберовской концепции. Использование «идеальных типов» делает концепцию полезной только для исторических исследований [6, С. 148].

Принципиально иную точку зрения представляет Р. Шпакова: по ее словам, реальные процессы, такие, как рост влияния религиозного фактора в мире, процветание религиозного экстремизма, становятся поводом для обращения к веберовской концепции харизматического господства[8, С. 138].

На наш взгляд, концепция харизматического господства никогда не потеряет своей актуальности. Сегодня ярким примером лидера – харизматика можно назвать В. Жириновского: его умение работать с абсолютно разными аудиториями уникально. На протяжении всей истории человечество знает немало примеров ярких харизматических лидеров, которые вели за собой массы, свергали политические режимы, завоевывали новые территории. Поэтому детальное исследование проблем харизматического лидерства открывает широкий простор для практического применения.

Итак, харизматическое господство по своей природе иррационально. Это означает, что и «конец» этому господству приходит тогда, когда харизма сталкивается с «земными» проблемами и это приводит к ее постепенному угасанию. Угасание харизматического движения Вебер называет «обудничиванием» или «рутинизацией».[8, С. 44]. Постепенно легитимность харизматического лидера ввиду неизбежного насыщения рациональными компонентами переходит в легально – рациональный тип господства.

Легально – рациональное, бюрократическое, или рационально – правовое господство основывается на вере в легальность регламентов и права отдавать распоряжения, которыми обладают те, кто призван осуществлять господство. По своей природе данный тип абсолютно рационален и поэтому противоположен иррациональному харизматическому лидерству.

Чиновник, правила, уставы, бюро – это ключевые моменты легального господства. Важная черта данного типа легитимности – обезличенность. Все, без исключения, обязаны соблюдать одни и те же нормы и правила, а не быть подданными или слугами какого – либо лица. Аппарат управления включает образованных чиновников и специалистов узкого профиля. Макс Вебер много внимания уделял бюрократии, считая при этом, что бюрократия не может стоять на вершине власти, однако без нее была бы невозможна повседневная деятельность многоуровневой системы управления. Сбой в работе специалистов – чиновников привел бы к серьезным нарушениям в работе всей управленческой машины [4, С.81].

К данному типу господства Макс Вебер относил такие современные ему буржуазные государства, как Англия, Франция, США.

Веберовская типология, по словам М. Догана, была успешно применена во многих исторических исследованиях: она позволяла тщательно изучать различные явления легитимности, выявлять в них общие признаки и различия, наблюдать процессы, способствующие переходу от одного типа господства к другому [6, С. 148].

Стоит отметить, что концепция политического господства в варианте М. Вебера вызывает разногласия среди исследователей по многим пунктам. В частности, А. Дибиров выделяет в веберовской типологии лишь два принципиально различных типа легитимности[5, С. 261].

Первый тип основан, по его мнению, на существовании определенного порядка, в силу которого тот или иной субъект признается правителем. А. Дибиров различает легальное и традиционное господство в рамках одного типа. Он считает, что сами традиции и обычаи, лежащие в основе легитимности традиционного типа, являются привычкой, которая с течением времени становится равносильна рационально принятым нормам при легальном типе господства. Поэтому разделять эти два типа исследователь считает нецелесообразным.

Второй тип, по мнению А. Дибирова – «харизматическая» легитимность, основанная на очевидном превосходстве самого субъекта над всеми прочими. Однако сам факт того, что массы готовы принять в качестве своего лидера человека, чьей особенностью является наличие особого дара (харизмы), может означать наличие неких норм и правил в данном обществе. Следовательно, харизматический тип не имеет права на существование. Поэтому А. Дибиров считает выбранную М. Вебером терминологию не совсем корректной.

М. Доган, занимаясь исследованием политических идей Вебера, оказался солидарен с вышеназванным исследователем в том, что традиционное и легальное господство в веберовской типологии по своей сути не различаются. В традиционных режимах он также различает элементы легальности и рациональности. К примеру, даже китайские императоры и русские цари не могли не соблюдать определенные

правила игры[6, С. 150]. М. Доган приходит к заключению: данная концепция является в некотором роде анахронизмом и может применяться наиболее успешно в исторических исследованиях. Его точка зрения подкрепляется тем, что лишь немногие из современных режимов построены на принципах традиционной власти, а феномен харизматической легитимности стал слишком редким.

Однако некоторые исследователи положительно оценивают веберовскую типологию легитимности с точки зрения возможности ее наложения на политическую реальность. К примеру, по мнению Е. Хаванова, она помогает глубже понять многие проблемы, вставшие на политическом пути России в 90 – х годах XX века – и в сфере государственного управления, и в партийном строительстве [9, С. 179].

Таким образом, единой точки зрения на типы политического господства Вебера не существует, а вопрос об актуальности данной концепции вызывает споры среди исследователей, которые приводят их к совершенно разным выводам.

На наш взгляд, идеальные типы, которые использовал М. Вебер для построения своей типологии господства, служат оправданием для любых критических замечаний со стороны современных исследователей. В силу того, что М. Вебер предполагал смешение различных типов лидерства в пределах одного государства, спор о рациональности их разделения представляется малозначимым. Ценность фундаментальной теории М. Вебера состоит прежде всего в том, что она представляет собой совокупность концентрированных свойств различных типов легитимности и является удобным каркасом для построения более современных концепций.

Подводя итог, можно сказать, что политическая теория великого немецкого социолога вызывала и вызывает множество дискуссий, однако не подвергается сомнению тот факт, что политические идеи М. Вебера оказали огромное влияние на развитие политической науки и стали фундаментом для многочисленных исследований в общественных науках.

Литература:

1. Вебер М. Избранные произведения. – М.: Прогресс, 1990. – 808 с.
2. Вебер М. Политические работы, 1895 – 1919 – М.: Праксис, 2003. – 422 с.
3. Вебер М. Харизматическое господство// Социс. - 1988. - №5. - С. 139 – 147.
4. Гайденок П. П., Давыдов Ю. Н. История и рациональность: Социология М.Вебера и веберовский ренессанс. – М.: Политиздат, 1991. – 367 с.
5. Дибиров А. Устарела ли концепция легитимности М. Вебера?// Социально-гуманитарные знания. - 2002. - №3. - С. 258 – 268.
6. Доган М. Легитимность режимов и кризис доверия//Социс. -1994. - №6. - С. 147 – 155.
7. Политология. Энциклопедический словарь/ Общ. ред. и сост.: Ю. И.Аверьянов. – М.: Изд – во Моск. коммерч. ун – та, 1993. – 431 с.
8. Федотова В. Г., Кросс Ш. Православие, Вебер и новый русский капитализм//ОНС. - 2006. - №2. - С. 41 – 51.
9. Хаванов Е. И. Современность как вечное свойство научной классики: Макс Вебер//Полис. – 1995. - №4. - С. 176 – 183.
10. Шпакова Р.П. Легитимность политической власти: Вебер и современность // Советское государство и право. - 1990. - №3.- С. 134 – 143.
11. Шпакова Р.П. Типы лидерства в социологии Макса Вебера//Социс. – 1988. - №5. - С. 134 – 138.

Политология, Религиоведение

ВЛИЯНИЕ ФОРТУНЫ И БОГА НА ЖИЗНЬ ЧЕЛОВЕКА (СОГЛАСНО РАБОТЕ Н.МАКИАВЕЛЛИ «ГОСУДАРЬ»)

Гомелаури Ангелина Сергеевна

студентка второго курса

НИУ «Высшая школа экономики» - Санкт – Петербург

отделение "прикладная политология"

Костюшев Владимир Владимирович кандидат философских наук, старший научный сотрудник, НИУ Высшая школа экономики (Санкт Петербург)

Ключевые слова: Макиавелли, Бог, жизнь человека

Keywords: Machiavelli, God, human life

Аннотация: Анализируя работу Н. Макиавелли, автор статьи рассматривает его идеи о влиянии фортуны и Бога на жизнь человека.

Abstract: Analyzing N. Machiavelli's work, the author of article considers his ideas about influence of fate and God on human life.

УДК 321.01

*«После смерти я хочу попасть в ад, а не в рай.
Там я смогу наслаждаться обществом пап,
королей и герцогов,
тогда как рай населен одними нищими,
монахами и апостолами» [7]*

Н. Макиавелли

Никколо Макиавелли по праву может считаться одним из самых неординарных представителей позднего средневековья (раннего нового времени)[9]. Рожденный в 1469 году, он прожил насыщенную жизнь, пройдя нелегкий путь от вершин власти (посол при дворе Людовика XII во Франции, Фердинанда II Арагонского, и, разумеется, при Папском дворе) до сокрушительного падения в 1513 году, когда был обвинен в заговоре и арестован. Его политическая карьера (не только в качестве посла, но и как секретаря флорентийского «Совета восьмидесяти», созданного по предложению Савонаролы[2]) позволила ему разобраться в хитросплетениях итальянской политики, весьма сложной на тот момент. Сложность ее заключалась в нескольких пунктах, которые мы можем сформировать исходя из знания истории, а так же из работы самого Николло Макиавелли «Государь».

Итак, кратко обозначим условия, которые составили благодатную почву для возникновения во многом циничных идей Макиавелли:

1) Италия представляла собой ряд разобщенных княжеств [4] (Миланское герцогство, Неаполитанское королевство) правили которыми различные династии (Сфорца, Медичи), либо над ними было установлено республиканское управление (Венецианская республика);

2) Непокойные соседи, а именно Франция под властью Карла VIII (притязания которого привели к Первой Итальянской войне (1494-1496)), а позже при Людовике XII развязавшая Вторую Итальянскую войну (1499 – 1504). Испания, участвовавшая в войне Камбрейской Лиги (1508 – 1516). А позже при избрании в 1519 году короля Испании Карла I императором Священной Римской империи (а это Нидерланды, часть Германии и т.д.), Италия получила сильного противника, который не замедлил спровоцировать новые войны. Всего же в интересующий нас период (с конца XV по середину XVI века), было порядка восьми войн, не считая мелких междоусобиц [5].

3) Не стоит забывать и о влиянии Папы Римского на итальянскую политику. Это время могущественного и развратного Папы Александра VI и его воинственного сына Чезаре Борджиа (характеризуемого Макиавелли, как человека «умного и доблестного»[6]). А также других, пусть менее известных, но не менее искушенных в политике Пап.

4) Необходимо упомянуть и о Джироламо Савонароле, активно взаимодействовавшем с Никколо Макиавелли, и даже обеспечившем протекцию последнему при поступлении на государственную службу. Мы рассмотрим его деятельность чуть позже.

Итак, эти и многие другие факторы, обусловили возникновение особенного исторического периода непрерывных войн и предательств, когда о достойном государе, способном подарить мир измученной стране, можно было только мечтать. В частности эти мечты и отражены в произведении «Государь».

Мы привели все вышеперечисленные события для того, чтобы воссоздать дух времени. В нашей работе это необходимо при рассмотрении поставленного вопроса. В целом, произведение невероятно интересно, однако, при выборе темы нам хотелось бы учесть исторический контекст событий. В работе «Государь», наиболее удивила меня глава XXV, называемая «Какова власть судьбы над делами людей и как можно ей противостоять»[6].

В этой главе, как следует из названия, говорится превратностях судьбы и о том, почему следует быть к ним подготовленным не только государю, но и всякому человеку, желающему сохранить жизнь и имущество. Современному человеку может показаться, что это вполне обыденные советы одного умного человека другим, желающим стать таковыми. Однако, это нельзя оценивать так просто. Если мы обратимся к главе, то при внимательном прочтении заметим, что:

- Во-первых, с первых же строк Бог и судьба разделяются. Судьба, по мнению Н. Макиавелли, сходна с «бурной рекой, которая, разбушевавшись, затопляет берега, валит деревья, крушит жилища, вымывает и намывает землю: все бегут от нее прочь, все отступают перед ее напором, бессильные его сдержать»[4]. Как мы понимаем, подобное определение судьбы, никак не может быть сходно с определением Бога.

- Во-вторых, в произведении допускается вероятность того, что «судьба распоряжается лишь половиной всех наших дел, другую же половину, или около того, она предоставляет самим людям»[6]. При этом ни слова о Боге.
- В-третьих, говорится о возможности противостоять судьбе, если тщательно подготовиться к будущим испытаниям.

Конечно, все это представлено в виде предположений, высказываемых, чтобы «не утратить свободу воли»[6]. Однако признание того, что человек обладает собственной волей, возможностью определять свою жизнь (т.е. нет фактора предопределенности будущего Богом, который ввел еще Августин Блаженный в своем труде «О граде Божьем»[1]) уже звучит кощунственно.

Кроме того не может не возникнуть вопрос: почему Макиавелли мог позволить практически еретическое для того времени предположение о том, что Бог распоряжается жизнью человека лишь на половину, неведомым образом деля власть над человеком с судьбой?

Помимо этого вопроса возникает масса других. Судьба есть фортуна[6], по указанию Макиавелли, фортуна же сходна с женщиной, так как крайне изменчива и непостоянна[6]. При этом допускается определение судьбы (точнее ее части) Богом, либо фортуной. Каким образом совмещаются две эти практически несовместимые вещи при влиянии на жизнь государства/государя/простого человека ответа нет. Говорится только, что «Бог не все исполняет сам, дабы не лишить нас свободной воли и причитающейся нам части славы»[6]. Но разве, с точки зрения Церкви, полагалась человеку того времени возможность иметь «свободную волю»?!

Большое внимание уделяется времени и обстоятельствам, как факторам необходимым при достижении благополучия. Так же Макиавелли размышляет и о роли случая в жизни человека, приводя пример, когда люди добивались успеха, однако при этом «дело их не было более правым, или более простым, или более угодным Богу»[6], чем деяния других, потерпевших неудачу.

Таким образом, помимо того, что человек сам определяет свою судьбу, в нее могут вмешиваться фортуна, случай и Бог. В историческом контексте, такая мысль кажется странной для человека XV –XVI веков. Не совсем ясно как Никколо Макиавелли позволил себе рассуждать на подобную тему, несмотря на то, что зачастую за меньшие «грехи» Святая Инквизиция могла привлечь человека к ответу.

Церковь была довольно сильна в то время, однако погрязла в разврате. Народ уже не испытывает прежнего доверия к святым отцам (что, возможно, и стало одной из причин падения Рима в 1527 году, когда город был взят и разграблен во время войны Коньякской лиги, причем Папе с трудом удалось спастись). Несмотря на это, стоит заметить, что инквизиция продолжает действовать на протяжении всего этого периода, карая еретиков. Наглядным примером может служить судьба человека, близкого к Макиавелли – Джироламо Савонаролы, который устроил весьма своеобразную религиозную республику во Флоренции. Будучи монахом строгих правил, Савонарола преобразовал город до неузнаваемости, заставляя граждан вести жизнь исключительно духовную, отказавшись от светских развлечений. Такие реформы не понравились не только многим влиятельным горожанам, но и части католического духовенства, так как растущая популярность и влияние Савонаролы, вместе с его амбициями, заставляли их опасаться за будущее прилегающих к

Флоренции земель. Дело дошло до того, что Папа Римский отлучил Савонаролу от церкви и предоставил комиссии решать, является ли Савонарола еретиком. Мы знаем, чем закончилась эта история – Савонарола был повешен, а тело его сожжено. Но о силе Церкви и инквизиции в частности, мы можем судить не только по этому случаю, достаточно сказать, что самая злобная «ветвь» инквизиции – испанская, была создана при жизни Макиавелли, в 1478 году, а о жестокости и могуществе ее на протяжении последующих столетий мы знаем немало.

Итак, книга «Государь» будет напечатана спустя почти двадцать лет после написания. В 1532 году. Правда в 1559 году, «Государь» попадет в так называемый «Индекс запрещенных книг», составленный папой Павлом IV.

Инквизиция в данном случае могла послужить «внешней» причиной для того, чтобы не вставлять в книгу столь нежелательные для Церкви, пусть и отвечающие реалиям, предположения. Конечно, сомнения в существовании Бога как такового есть, пожалуй, у каждого, но не проще ли было не высказывать свои догадки в то время, когда можно было понести суровую кару за право на собственное мнение. И, несомненно, что человек, написавший подобную книгу, умеющий стратегически высчитывать выгоды и потери от каждого мероприятия, промолчал бы, если бы опасность действительно была велика. Значит, он на что-то надеялся. Но на что?

Известно, что сложившаяся на тот момент ситуация при папском дворе (развращенность отцов церкви, их открытое нежелание соблюдать обеты, устранение оппонентов (не зря папу Александра VI именуют «отравителем»)[8] и т.д.) привела к тому, что народ потерял веру в Святую Церковь. Откровенное недовольство, насмешки, сомнения в религии: все это в народе выражалось более явно... чем в книге «Государь».

Самой «яркой» казнью, было повешение (и сожжение тела) фанатика и аскета Савонаролы, четыре года управлявшего Флоренцией. Конечно, появление Джироламо Савонаролы было предопределено духом времени, но оттого он был еще более грозен для папской власти. Соответственно, на данном примере мы видим, что церковь сильна, иначе она не сумела бы расправиться с таким сильным врагом. Значит ли это, что Макиавелли был слишком незначительной персоной, чтобы его трудами заинтересовались всерьез?

Или все объясняется гораздо проще: книга была опубликована в 1532 году, спустя пять лет после смерти автора. А в 1559 запрещена папой Павлом IV («Государь», как и прочие труды Макиавелли, попал в «Индекс запрещенных книг», категория: «под абсолютным запретом»). Соответственно, католикам запрещалось читать данное произведение, печатать его и просто иметь в наличии[3].

Можно ли на основании вышесказанного сделать вывод о том, что в 1513 году, когда книга уже была написана, она не была распространена (мы знаем, что Лоренцо ди Медичи, которому было посвящено творение, умер, а его потомки не интересовались литературными трудами), а значит и не была известна церкви?

Литература:

1. Аврелий Августин. О граде Божем. Книга четвертая. [Электронный ресурс]: - Режим доступа: URL:http://krotov.info/library/01_a/avg/ustin_034.htm (дата обращения: 11.01.2014).

2. Джироламо Савонарола. [Электронный ресурс]: - Режим доступа: URL:http://www.socioresearch.ru/svd/cnt/ru/fldr_mainpage/fldr_rightupblock/fldr_philosophyschool/fldr_200911/cnt_girolamo_savonarola (дата обращения: 11.01.2014).
3. Запрещенные шедевры. [Электронный ресурс]: - Режим доступа: URL: http://library.fines.ru/html/fact_10.html (дата обращения: 11.01.2014).
4. Историческая карта Италии – 1494год [Электронный ресурс]: - Режим доступа: URL:<http://mapsitaly.ru/istoricheskie/italiya-okolo-1494-goda-na-istoricheskoy-karte/> (дата обращения: 11.01.2014).
5. История средних веков под ред. Н. Колесниченко [Электронный ресурс]: - Режим доступа: URL: http://www.gumer.info/bibliotek_Buks/History/kol_istsr/36.php (дата обращения: 11.01.2014).
6. Н.Макиавелли. Государь. [Электронный ресурс]: - Режим доступа: URL: <http://lib.ru/POLITOLOG/MAKIAWELLI/gosudar.txt> (дата обращения: 11.01.2014).
7. Никколо ди Бернардо Макиавелли [Электронный ресурс]: - Режим доступа: URL:<http://www.renascencia.ru/machiav.htm> (дата обращения: 11.01.2014).
8. Окладникова Е. История отравителя: 5 интересных фактов о Родриго Борджиа [Электронный ресурс]: - Режим доступа: URL: <http://www.vmdaily.ru/news/2014/01/01/istoriya-otravitelya-5-interesnih-faktov-o-rodrigo-bordzhia-229601.html> (дата обращения: 11.01.2014).
9. Средние века: временные рамки. [Электронный ресурс]: - Режим доступа: URL:http://readtiger.com/wkp/ru/%D0%A1%D1%80%D0%B5%D0%B4%D0%BD%D0%B8%D0%B5_%D0%B2%D0%B5%D0%BA%D0%B0#.D0.92.D1.80.D0.B5.D0.BC.D0.B5.D0.BD.D0.BD.D1.8B.D0.B5_.D1.80.D0.B0.D0.BC.D0.BA.D0.B8 (дата обращения: 11.01.2014).

Политология, Философия

РАЗВИТИЕ КОНЦЕПЦИЙ ПОЛИТИЧЕСКОЙ ФИЛОСОФИИ ПОД ВЛИЯНИЕМ ИСТОРИЧЕСКОГО КОНТЕКСТА НА ПРИМЕРЕ ТРУДОВ НИКОЛО МАКИАВЕЛЛИ, ТОМАСА ГОББСА И ДЖОНА ЛОККА

Сорбалэ Алексей Борисович

Национальный Исследовательский Университет "Высшая Школа Экономики" - Санкт-Петербург
студент второго курса отделения прикладной политологии

*Костюшев Владимир Владимирович, кандидат философских наук,
профессор НИУ-Высшая Школа Экономики - Санкт-Петербург*

Ключевые слова: Никколо Макиавелли, Томас Гоббс, Джон Локк, концепции политических идей, исторический контекст

Keywords: Niccolo Machiavelli, Thomas Hobbes, John Locke, the concepts of political ideas, historical context

Аннотация: В этой работе мы попытаемся составить единую цепочку основополагающих концептов трёх политических философов – Никколо Макиавелли, Томаса Гоббса и Джона Локка. Данные концепты развивались под влиянием текущих исторических реалий и легли в основу политических теорий этих авторов.

Abstract: In this paper we attempt to create a single chain of fundamental concepts of three political philosophers - Niccolo Machiavelli, Thomas Hobbes and John Locke. These concepts have evolved under the influence of current historical realities and formed the basis of the political theories of these authors.

УДК 32:1

Развитие философской мысли определяется текущими историческими реалиями, которые и обозначают основные концепты политических учений отдельных авторов. В этой работе мы попытаемся составить единую цепочку основополагающих концептов трёх политических философов – Никколо Макиавелли, Томаса Гоббса и Джона Локка. При помощи обращения к истории мы постараемся показать какие события в общественно-политической жизни Италии и Англии послужили базисом для отдельных пунктов философских учений вышеперечисленных мыслителей. Также проведём анализ того, какие ранние идеи о понятии государства, об его устройстве, правах граждан и роли суверена (князя, властителя) оказали влияние на более поздних авторов (разумеется, за более раннего автора берётся Макиавелли).

Макиавелли, Гоббс и Локк внесли существенный вклад в развитие политической философии. При этом, если Макиавелли оценивает государство не с точки зрения интитутов, а скорее с точки зрения харизматичного лидера, стоящего во главе этого образования, то Гоббс довлеет к централизованному абсолютистскому государству, строящемуся на механизме государственного принуждения и абсолютной власти исполнительного органа. Локк, в свою очередь, говорит о правовом источнике власти. Именно поэтому интересно рассматривать идеи авторов, которые во-первых, заложили основу для дальнейшей рефлексии об идеальном устройстве и управлении государством, а во-вторых, имеют диаметрально противоположные взгляды на роль государственной машины в жизни общества.

Перейдём к анализу государственного устройства по Макиавелли на основании его труда «Князь». Прежде всего, следует описать исторический контекст, который, несомненно, повлиял на итоговый вариант той политико-философской модели, которая представлена в «Князе». Италия времён Макиавелли – это разделённая на множество феодальных княжеств, королевств и областей страна, которая подвергается перманентному влиянию и военному давлению со стороны более сильных соседей - Франции, Испании, Османской империи и, немного позже, Австрии. Ситуация постоянной угрозы военной интервенции со стороны могущественных европейских игроков осложняется тем, что между самими феодальными частями идёт постоянная междоусобная война, целью которой является обладание наибольшей территорией, властью и торговым преимуществом. При этом, военные силы в лице Франции, Испании, Османская империя и Австрийская империи также борются за расширение своей сферы влияния в этом регионе, поскольку Италия «осени» Средневековья [5, с. 1] - это культурный центр Европы, центр западноевропейского христианства (находящийся в Риме), и, что немаловажно, один из наиважнейших центров торговли. Каждая из держав старается добиться максимальной выгоды из положения разрозненности

итальянских провинций, именно этим объясняется большое количество итальянских войн, часть из которых велась при открытом вмешательстве более сильных государств – Франции, Испании и Англии, остальные же проходили между отдельными итальянскими княжествами. Неудивительно, что в условиях политического хаоса и раздробленности политического поля, фактически потери Италией своего политического, экономического и даже культурного единства, центральной фигурой философии Макиавелли становится «князь» - лидер, способный объединить под своим руководством автономно существующие области, прогнать врага с территории страны и восстановить былое величие Рима. При этом для обоснования своей власти, этот государь должен обладать воистину экстраординарными способностями для управления сложной государственной структурой: он должен быть прекрасным военачальником, искусным дипломатом и мудрым главой государства, способным применять различные механизмы воздействия на широкие общественные массы, варьирующиеся от жёстких методов подавления восстания до мягких методов социальной политики. Рассмотрим основные концепты Макиавелли. На наш взгляд основополагающими являются три принципа:

Первый принцип. Властитель, который хочет удержать свою власть, избегая внутренних распрей и внешней угрозы должен уподобиться двум животным: лисе и льву [4, с. 52]. Основная мысль этого концепта заключается в том, что государь в определённых обстоятельствах должен действовать силой и исполнять заключённый с союзником договор, при условии, что это не обернётся государству во вред. Если же противник слишком силен, либо если заключённый договор невыгоден, нужно действовать хитростью, то есть стать лисицей. Только нахождение баланса между этими двумя моделями поведения позволят правителю вести эффективную внешнюю и внутреннюю политику, поскольку «лев боится капканов, а лиса – волков, следовательно, надо быть подобным лисе, чтобы уметь обойти капканы, и льву, чтобы отпугнуть волков» [4, с. 52].

Второй принцип. Обратимся к военному делу. По Макиавелли «государь не должен иметь ни других помыслов, и других забот, ни другого дела, кроме войны, военных установлений и военной науки, ибо война есть единственная обязанность, которую правитель не может возложить на другого» [4, с. 44]. Постоянные размышления о войне, обороне и атаке, а также военные упражнения – вот чем должен заниматься настоящий правитель, заботящийся о благе своего государства и народа. Эти правила должны привести к тому, что в трудные времена, «если судьба захочет сокрушить государя, он сумеет выдержать под её напором» [4, с. 45].

Третий принцип. Достижение баланса между чрезмерной жестокостью и чрезмерным милосердием. Как пишет Макиавелли: «Новый государь не должен быть легковерен, мнителен и скор на расправу, во всех своих действиях он должен быть сдержан, осмотрителен и милостив, так чтобы излишняя доверчивость не обернулась неосторожностью, а излишняя недоверчивость не озлобила подданных» [4, с. 49]. Иными словами, слишком жестокая политика по отношению к завоёванному населению (или же собственным гражданам) может привести к бунтам и проявлению ненависти, что создаёт реальную угрозу власти государя, в то время как излишнее милосердие приведёт к презрению со стороны народа и его изнеженности, поскольку люди дурны по своей природе и не ценят усилий и милости государя. И всё же, лучше, чтобы власть держалась на страхе, чем на любви, поскольку страх контролируется государем и формируется по его усмотрению, в то время, как любовь формируется в народе [4, с. 51], то есть является чувством неконтролируемым, а значит ненадёжным.

Как мы видим, «Князь» посвящён раскрытию идеальной модели политического поведения государя по отношению к своим подданным и своим политическим противникам, то есть, фактически этот труд может рассматриваться нами как рецепт удержания и усиления власти. Несомненно, может возникнуть вопрос: Какова роль подданных (или граждан) в самой структуре государства, являются ли они полноправными акторами на политической арене? Об этом Макиавелли практически не пишет, поскольку концентрируется на методах, доступных суверену для удержания власти, что и понятно - в условиях разделённой и разрушаемой постоянными войнами страны самой очевидной ценностью становится стабильность и сильная рука князя.

Спустя сто лет английский философ-материалист Томас Гоббс в работе «Левиафан» выдвигает новую теорию возникновения и функционирования государства, которая, тем не менее, имеет прямые пересечения с теорией Макиавелли. Но прежде обратимся к историческим реалиям Англии времён Гоббса. Именно в этот период происходит развитие точных и естественных наук: механики, геометрии, наук о природе, которые формируют мировоззрение Гоббса. В 1640 году в Англии начинается буржуазная революция, наступает эпоха колониализма и англичане распространяют своё влияние на Северную Америку и Индию. В результате буржуазной революции происходят разительные перемены в самом устройстве и структуре общества: отмирает средневековая трёхчастная модель «молящиеся – воюющие – работающие» и на сцену выходит новый класс – буржуазия. Тем не менее, этот период характеризуется не только бурным технологическим и экономическим развитием, это ещё и период политического кризиса в Англии. Разногласия между королём Карлом I и парламентом по поводу доступных королю полномочий вылились в гражданскую войну, в результате в 1649 году Карл был казнён, и была провозглашена независимая Английская республика, во главе которой де-юре стоял Парламент, но де-факто Оливер Кромвель [6, с. 29].

События в политической жизни страны оказали сильное влияние на взгляды Гоббса на устройство государства и в принципе, на его убеждения относительно причин возникновения этого образования. Это можно прекрасно наблюдать в главе XIX, где он ясно даёт понять свою предрасположенность к павшему режиму Карла I, олицетворявшего традиционную монархическую преемственность: «И я не понимаю, почему столь очевидная истина так мало была принята во внимание в недавнее время, что при монархии человек, обладавший верховной властью, потомок рода, являющегося носителем верховной власти на протяжении 600 лет, человек, которого одного называли сувереном, который каждым из своих подданных титуловался величеством и беспрекословно признавался королем, что этот человек, тем не менее, никогда не признавался его подданными своим представителем» [2, с. 271]. По Гоббсу главной целью существования государства является обеспечение безопасности жизнедеятельности людей: «Конечной причиной, целью или намерением людей (которые от природы любят свободу и господство над другими) при наложении на себя уз (которыми они связаны, как мы видим, живя в государстве) является забота о самосохранении и при этом о более благоприятной жизни» [2, с. 239]. Разумеется, под безопасностью понимается защита от иностранного вторжения, а также от несправедливости, которую люди могут творить по отношению друг к другу. Всего у Гоббса можно выделить три основополагающих принципа:

Первый принцип. Государство возникает в результате договора между людьми, при этом сам суверен, который впоследствии встанет над всем обществом в этом договоре не участвует – ему просто передаётся часть прав всех людей по итогам заключения этого договора. «Мы говорим, что государство установлено, когда

множество людей договаривается и заключает соглашение каждый с каждым о том, что в целях водворения мира среди них и защиты от других каждый из них будет признавать как свои собственные все действия и суждения того человека или собрания людей, которому большинство дает право представлять лицо всех (т. е. быть их представителем) независимо от того, голосовал ли он за или против них» [2, с. 249]. Важным является то, что необходимость в этом договоре возникает не спонтанно: причина заключается в том, что до заключения договора люди живут в «естественном состоянии» (иной вариант – «война всех против всех»). Фактически это состояние означает хаос: по причине естественного равенства людей по факту рождения, а также при наличии общей цели, люди начинают конкурировать между собой (вследствие природного эгоизма) и уничтожать друг друга. Объединяющим фактором в этом случае может выступать только государство в лице суверена, который будет выступать в качестве непререкаемого судьи, который не только разрешает споры между людьми, но и определяет устройство всего общественного механизма для достижения одной общей цели – самосохранения.

Второй принцип. По Гоббсу различных форм государства может быть всего три: монархия (когда в качестве суверена, представляющего государство, выступает один человек), аристократия (государство представляет собрание или ограниченное число лиц) и демократия (собрание всех, кто хочет участвовать) [2, с. 268]. Интересно, что лучшей формой государства с механической точки зрения выступает монархия. Это объясняется просто: в любом случае, суверен, находящийся у власти, является носителем не только общественных, но и своих собственных интересов. С этой точки зрения монарх склонен заботиться о благе народа, ибо «богатство, могущество и слава монархов обусловлены богатством, силой и репутацией его подданных» [2, с. 272]. Суверен же в лице собрания или демократии более подвержен удовлетворению своих собственных интересов, что впоследствии вытекает в гражданскую войну и междоусобицы. Важен и момент принятия политических решений: как пишет Гоббс «решения, принятые монархом, подвержены непостоянству лишь в той мере, в какой это присуще человеческой природе, решения же собрания могут подвергаться изменениям еще и благодаря многочисленности состава собрания» [2, с. 273]. Это в свою очередь может привести к разногласиям среди членов собрания, и вместо принятия решения происходит раскол и, опять же, существует угроза раскола не только в совете, но и во всем обществе, что возвращает его в «естественное состояние».

Третий принцип. Этот принцип касается взаимоотношений между сувереном и гражданами и был выбран нами не случайно. Во-первых, он затрагивает тему, которую обошел в своём труде Макиавелли, а во-вторых, является достаточно неоднозначным. С одной стороны, граждане не могут свергнуть своего суверена, так как это а) нелогично, поскольку они сами передали ему права, составив договор, в котором он не участвовал и б) попытка свержения суверена – это ущемление прав большинства, которое составляла договор. То есть, подданные не имеют права без согласия суверена свергать существующий строй и переходить в состояние хаоса [2, с. 480]. С другой стороны, очень важно отметить понимание Гоббсом свободы подданных. Подданные свободны делать то, что не указывается в договоре с властью, то есть, что суверен обходит своим вниманием: «во всякого рода действиях, о которых правила умалчивают, люди имеют свободу делать то, что их собственный разум подсказывает как наиболее выгодное для них» [2, с. 309]. Важно, что подданные свободны защищать свою жизнь даже в тех случаях, когда на неё посягают на законном основании, а также, что они не обязаны убивать себя или своих родственников или друзей по приказу суверена [2, с. 310]. Из этого следует, что у подданного есть формальная личная свобода выступать против

режима, но на законных основаниях этот подданный будет сувереном наказан. Самым важным является тот факт, что до тех пор, пока суверен в состоянии выполнять свою основную функцию, а именно сохранять безопасность всего общества и каждого отдельного подданного в частности, он может наказывать жителей своего государства по своему желанию, в ином случае, люди вновь возвращаются в состояние «войны всех против всех».

Как мы видим, основа государства-Левиафана – это абсолютная власть суверена над подданными, способность концентрировать в своих руках исполнительную, законодательную и судебную власть, а также контролировать все сферы жизни общества на правовом основании – на основании договора, заключенного между всеми членами общества. Несмотря на концептуальное отличие от «Князя» Макиавелли, мы, тем не менее, можем провести некие параллели. Во-первых, как и князь Макиавелли, суверен Гоббса – это человек (или группа людей), обладающий неоспоримым авторитетом вследствие его способности управлять всем обществом при помощи различных инструментов и главное – обеспечивать его безопасность. По Макиавелли князь становится во главе государства вследствие своих личных лидерских качеств воина и дипломата, суверен Гоббса же выбирается обществом как олицетворение государства, что также можно интерпретировать как признание людьми его организаторских качеств. Во-вторых, князь Макиавелли при помощи моделей льва и лисы укрепляет свою власть, уничтожая одних, обманывая других и поощряя третьих, аналогично и суверен Гоббса с одной стороны поощряет при помощи наград тех, кто хорошо служил государству и обучает подданных уважению к существующей форме правления при помощи университетов, а с другой стороны нещадно борется с теми, кто выступает против него и судит их, основываясь на собственном законе.

Таблица 1. Сравнение политических концептов Николо Макиавелли, Томаса Гоббса и Джона Локка

Автор	Исторический контекст	Власть главы государства	Политика главы государства по отношению к подданным	Права подданных	Формы государств
<u>Николо Макиавелли</u>	Разделённая на феодальные разрозненные части Италия. Отсутствие единой политической и экономической базы. Постоянная угроза интервенции со стороны Франции, Испании,	Государь обладает властью над всеми сферами жизни государства: является и военным лидером, и дипломатом, и представителем во внешних сношениях.	Государь действует так, чтобы не вызвать ярости и презрения подданных, то есть находит баланс между чрезмерной жестокостью и чрезмерной милостью.	Формально могут выступать против князя – захватчика и против угнетающего их князя, хотя и не будут делать этого в случае грамотной политики властителя.	Монархия и республика

	Османской империи и Австрийской империи.				
<u>Томас Гоббс</u>	Гражданская война в Англии, казнь короля Карла I и установление республики Оливера Кромвеля, буржуазная революция, развитие колониализма.	Суверен концентрирует в своих руках все ветви власти и правит по своему личному усмотрению.	Суверен может влиять на все сферы жизни общества, действовать по своему усмотрению (в том числе, по отношению к жизни подданных). Основная цель суверена – обеспечить безопасность жизнедеятельности общества.	Имеют личное право на восстание против суверена (в том числе, в составе группы), но будут наказаны за противоправное и нелогичное деяние.	Монархия, аристократия и демократия Лучший с <u>механической точки зрения</u> вариант – монархия
<u>Джон Локк</u>	Славная революция в Англии: свергнут король Яков II, и на престол восходит голландский правитель Вильгельм Оранский, развитие меркантилизма и продолжение буржуазной революции.	Правитель действует строго согласно установленным законам и осуществляет только вверенные ему обществом полномочия. Ветви власти разделены и не зависят друг от друга.	Правитель действует по отношению к подданным так, чтобы не нарушить их безопасности (право на жизнь и право частной собственности). Он должен защищать их от внутренних и внешних посягательств.	В случае превышения правителем данных ему полномочий или посягательства на их жизнь или частную собственность, люди имеют право сражаться против правителя всеми доступными способами.	Демократия, монархия (если в руки наследников – наследственная монархия), выборная монархия, абсолютная монархия. Лучший вариант – конституционная монархия Худший с <u>правовой позиции</u> вариант – абсолютная монархия

В 1689 году выходят «Два трактата о правлении» Джона Локка, которые открывают новое понимание понятия государства и определяют основополагающие для Нового времени принципы государственного управления и отношений «власть-общество». Этот труд был написан в период очередного политического кризиса в Англии: в ходе Славной революции в 1688 году был свергнут английский король Яков II, и на престол восходит голландский правитель Вильгельм Оранский, который в английской историографии получил имя Вильгельма III [1, с. 341]. Несмотря на то, что в предисловии к «Двум трактатам» Локк заявляет, что цель его работы – оправдать приход нового правителя во власть, истинная причина должна быть

другой, поскольку этот труд был написан ещё задолго до революционных событий – в 1679-1680, когда в Англии только назревал политический кризис, связанный с Законом об Отводе, отнимавшим право восхождения на престол у католика Якова II (тогда ещё Джеймса Йоркского). Основываясь на том, что большую роль в «Двух трактатах о правлении» играют принципы частной собственности, торговли и труда, можно предположить, что базисом для этой работы стало развитие меркантилизма, расширение британских колоний, а также продолжение буржуазной революции. Важное положение Локка о веротерпимости подкрепляется реальным событием – в 1689 уже при Вильгельме Парламент Англии принял «Акт о веротерпимости» [7, р. 74-76].

Джон Локк, как и Томас Гоббс является сторонником теории общественного договора, который, тем не менее, заключается несколько иначе и имеет отличную от Гоббсовского договора структуру и идею. Как и у двух предыдущих авторов, следует выделить три наиболее важных принципа государства по Локку.

Первый принцип. Между членами общества заключается договор, причём договор этот заключается на основании правил, принятых большинством: «Единственный путь, посредством которого кто-либо отказывается от своей естественной свободы и надевает на себя узы гражданского общества, – это соглашение с другими людьми об объединении в сообщество для того, чтобы удобно, благополучно и мирно совместно жить, спокойно пользуясь своей собственностью и находясь в большей безопасности, чем кто-либо, не являющийся членом общества» [3, с. 317]. Важнейшей целью этого договора ставится сохранение не только всеобщей безопасности, но и охрана от посягательств собственности каждого подданного. До заключения договора существует так называемый «золотой век», когда правили лучшие правители, равно как и жили менее порочные подданные, «и тогда, с одной стороны, не было превышения власти для угнетения народа и, как следствие, не было, с другой стороны, какого-либо спора о привилегиях для уменьшения или ограничения власти должностных лиц» [3, с. 327]. Но с течением времени жадность и алчность развратили людей, поэтому и потребовался общественный договор. Договор этот заключается для того, чтобы выйти из «естественного состояния», при котором каждый свободен, действовать так, как ему нравится, и чтобы не допустить перехода этого состояния в «stateofwar» (состояние войны), при котором на собственность одного лица посягает другое лицо и никакой защиты частной собственности, основанной на правовой базе, не существует.

Второй принцип. По Локку существует пять форм государства, которые устанавливаются в зависимости от того, кому принадлежит законодательная власть и как эта власть распределяется и осуществляется по отношению к обществу. Если общество употребляет всю данную ему власть для создания законов и для их осуществления назначенными должностными лицами, то это совершенная демократия; если законодательная власть передаётся в руки нескольких преемников или назначаемых лиц, то это олигархия; если в руки одного лица – монархия (если в руки наследников – наследственная монархия); если же власть передана суверену пожизненно, а после его смерти большинство имеет право назначить преемника, то это выборная монархия [3, с. 338]. Локк выступает против абсолютной власти, поскольку она не совместима с гражданским управлением. Абсолютная власть не может справиться с проблемами естественного состояния, на что нацелено гражданское общество, а это ведёт к тому, что у граждан просто нет честной и непредвзятой инстанции, в которую они могли бы обратиться для разрешения своего спора, они не могут возместить нанесённый им ущерб, так что, обладающий

всей полнотой исполнительной, законодательной и судебной власти суверен находится в естественном состоянии по отношению к своим подданным [3, с. 312].

Третий принцип. Последний из трёх принципов наиболее важен, поскольку затрагивает вопрос о праве граждан на восстание. В отличие от двух предыдущих авторов, Локк прямо даёт понять, что в случае, если человек или группа людей, находящихся у власти, превышает свои полномочия, нарушает принцип верховенства законодательной власти над исполнительной и начинает угнетать народ, люди могут выступить против этого режима: «хотя народ не может быть судьей, обладающим по конституции этого общества высшей властью для определения и вынесения действенного приговора в этом случае, все же он сохраняет по закону, предшествующему и превосходящему все положительные законы людей, то окончательное определение, которым обладает все человечество в тех случаях, когда не к кому обратиться на земле, viz. правом судить о том, имеется ли у него достаточный повод воззвать к небесам» [3, с. 361]. Автор, оправдывая свою позицию, говорит о том, что не настаивает на праве на постоянные антиправительственные выступления и бунты, но обращается лишь к случаям, когда терпеть угнетение становится невыносимо, когда создается угроза самому существованию человека: «бог и природа никогда не разрешали человеку забываться в такой степени, чтобы пренебрегать самосохранением, и поскольку он не может сам лишиться себя жизни, то он не может дать такое право и другому» [3, с. 361].

Итак, можно сделать вывод о том, что «Два трактата о правлении» Джона Локка открывают новое понимание того, каким образом должно функционировать государство. В государстве Локка прослеживаются черты современной демократии: система разделений властей, система сдержек и противовесов, право собственности, идея правового государства в целом с неподкупным, беспристрастным и честным судом и хорошо работающими законами, участие гражданского общества в принятии политических решений. Тем не менее, нельзя сказать, что эта теория существует в отрыве от идей Томаса Гоббса и Николо Макиавелли. Как и у Гоббса, выход общества из кризиса и хаоса осуществляется благодаря заключению общественного договора и передачи части прав граждан вышестоящей инстанции в лице государства. Анализируя формы правления, Локк, как и Гоббс, останавливается на абсолютной монархии и, хоть и выражает к ней диаметрально противоположное отношение, всё же показывает некую рефлексивность на эту тему. Иное же отношение связано, скорее всего, с тем, что Гоббс анализировал эту форму государства с механической (геометрической) точки зрения, в то время как Локк – с правовой. Аналогичная же ситуация видна и на примере анализа обоими философами ветвей власти: один приходит к выводу о том, что совмещение всех ветвей власти в одних руках – это наиболее рационально, а другой – что это разрушительно для государства и общества, поскольку ни один из конфликтов, которые возникают между людьми не будет решён справедливо и непредвзято. Механическое и правовое понимание государства отражается и в отношениях между гражданами и сувереном в государстве Гоббса и Локка: по Гоббсу восстание против суверена противоречит самой логике установления государственной власти, а по Локку восстание – это правомерное действие, проявление общественного неприятия нарушения естественных прав граждан.

Обращаясь к Макиавелли, следует вспомнить о том, что государь может действовать либо силой, либо хитростью для того, чтобы удержать или укрепить свою власть. Локк на это отвечает: «Если кто-либо применяет силу без права – как это делает в обществе каждый, кто поступает беззаконно, – то он ставит себя в состояние войны с теми, против кого он ее так применяет; а в таком состоянии все

прежние узы разрываются, все другие права недействительны и каждый имеет право защищать себя и сопротивляться агрессору» [3, с. 396]. Такие же правила действуют и по отношению к тем, кто хитростью пытается укоренить свою власть: «в том случае, когда законодательный орган преступит этот основной принцип общества и в силу честолюбия, страха, безумия или подкупа попытается захватить сам или передать в руки кого-либо другого абсолютную власть над жизнью, свободой и имуществом народа, то из-за этого нарушения доверия он лишается той власти, которую передал в его руки народ для совершенно противоположных целей, и эта власть возвращается народу, который имеет право восстановить свою первоначальную свободу и посредством учреждения нового законодательного органа» [3, с. 387]. Это означает, что по Локку управление государством может обеспечиваться только в рамках закона, все остальные варианты не приемлемы в гражданском обществе, следовательно, в случае если правитель нарушает закон то он не может снискать себе любовь и доверие подданных, как это может сделать князь у Макиавелли при помощи манипулирования общественным мнением или быстрого и некропролитного захвата территории. Напротив, народ восстаёт против такого правителя и устанавливает новый законодательный орган по своему усмотрению.

Несомненно, каждый из авторов сформировал своё обособленное понимание политического, каждый из них видел устройство государственной машины по разному: от сугубо централизованного и выборочно репрессированного государства до правового и открытого для влияния со стороны граждан демократического механизма. Тем не менее, нельзя делать вывод о том, что более поздние авторы (Гоббс и Локк) формировали свои идеи в отрыве от более ранних политических принципов: переосмысливание и опровержение классических принципов макиавеллизма, а затем и идей Гоббса говорит о том, что развитие политической науки было неразрывно связано с историческим контекстом, с тем, что происходило в Европе на протяжении XV-XVII веков. Новые теории заменяли старые именно по причине того, что классические идеи показывали свою истинную деструктивную сущность (а иногда и просто архаичность) в условиях постоянно меняющейся политической конъюнктуры, а иногда и приводили к кровавым революциям и войнам.

Литература:

1. Всемирная история в 24 томах. Том 13. — Минск: Литература, 1996 – 560 с.
2. Гоббс Т. Левиафан, или Материя, форма и власть государства церковного и гражданского // Мысль, 2001 - 875 с.
3. Локк Дж. Сочинения: В 3 т. – Т. 3. // М.: Мысль, 1988. С. 137–405.
4. Макиавелли Н. Государь // М.: Планета, 1990 - 80 с.
5. Хейзинга Й. Осень Средневековья // Пер. с нидерландского Д. В. Сильвестрова. - 5-е изд. Библиотека истории культуры. 2007 – 680 с.
6. Хилл К. Английская революция // М.: Изд-во «Иностранная лит-ра», 1947 – 129 с.
7. Raithby J. William and Mary, 1688: An Act for Exempting their Majestyes Protestant Subjects dissenting from the Church of England from the Penalties of certaine Lawes. [Chapter XVIII. Rot. Parl. pt. 5. nu. 15.] // Statutes of the Realm: volume 6: 1685-94. P. 74-76.

Сельское хозяйство

СПОСОБ ОБЖАРИВАНИЯ ЗЕРНА ЯЧМЕНЯ В СРЕДЕ НАГРЕТОГО КОРМОВОГО ЖИРА

Лебедь Никита Игоревич

кандидат технических наук

ВолГАУ

преподаватель

Антонов Николай Михайлович, ФГБОУ ВПО ВолГАУ, профессор кафедры «Общественное питание, процессы и оборудование перерабатывающих производств», доктор технических наук, профессор. Макевнина Елена Ильинична, ФГБОУ ВПО ВолГАУ, аспирант кафедры «Общественное питание, процессы и оборудование перерабатывающих производств». Мамахай Анжела Канвековна, ФГБОУ ВПО ВолГАУ, аспирант кафедры «Общественное питание, процессы и оборудование перерабатывающих производств»

Ключевые слова: зерно, ячмень, тепловая обработка, обжаривание, жир

Keywords: corn, barley, thermal processing, frying fat.

Аннотация: В работе авторами рассматривается тепловая обработка зерна ячменя, в частности, применение ее обжариванием в среде нагретого кормового жира. Предлагается технология тепловой обработки зерна ячменя, позволяющая повысить его питательную ценность, вкусовые качества, а также провести обеззараживание.

Abstract: In this paper, the authors considered the heat treatment of barley grain, in particular its use in the medium heated frying fat feed. Offered technology cooking barley, allowing to increase its nutritional value, palatability, and decontaminated.

УДК: 631.36:621.1:633.16

Увеличение производства зерна является одной из главнейших задач сельского хозяйства, позволяющих решить проблему продовольственной безопасности страны. В связи со сложившейся ситуацией особое значение приобретает совершенствование процессов производства, переработки и хранения зерновых. Прогрессивные, в технологическом отношении, способы хранения и переработки зерна обеспечивают сохранение его качества, снижение потерь, способствуют эффективному использованию этого важнейшего зернового продукта.

Зерно содержит почти все необходимые для питания населения и кормления животных микроэлементы. Оно богато углеводами (82...83 %), белками (14... 15 %), жирами (2,0...2,5 %), солями фосфора, калия, магния, кальция.

В России сохранность зерна, а также его переработка – сложное и дорогостоящее дело, требующее наличия современной материально-технической базы.

В результате тепловой обработки качество многих сельскохозяйственных продуктов значительно улучшается. Кроме улучшения качества продуктов переработки зерна, тепловая обработка способствует повышению производительности сельскохозяйственных предприятий за счет уменьшения износа технологического оборудования и расхода электроэнергии, а также снижает себестоимость переработки зерновых продуктов.

В настоящее время в комбикормовом производстве непрерывно расширяется номенклатура сырья, регулярно повышаются требования к качеству готового продукта и модернизации используемых технологий, увеличивается ассортимент выпускаемой продукции [1, с.2].

Особые требования предъявляются к комбикормам для молодых животных, у которых слабо развита активность амилолитических ферментов. В данной ситуации, для улучшения перевариваемости корма необходимо преобразовывать крахмал в легкоусвояемые углеводы – декстрины, мальтозу. Предварительная тепловая обработка зерна, благодаря которой перевод части сложных веществ в более простые проходит вне желудка молодого животного, является несомненно необходимой.

Существует способ тепловой обработки зерна, заключающийся в том, что зерно подвергают непродолжительному действию высоких температур (130-160 С°) и давления (2-8 МПа). Под действием высокого давления зерно изменяет первоначальное агрегатное состояние, приобретает вязкотекучее свойство и легко формуется при продавливании через матрицу. Недостатком данного способа является то, что питательная ценность полученного продукта после такой обработки повышается незначительно, кроме того, такой способ требует больших энергозатрат, так как нагрев зерна осуществляется за счет проталкивания зерна под большим давлением через выходные отверстия матрицы.

Кроме того, известен способ тепловой обработки зерна, заключающийся в подаче подогретого жира в рассыпные комбикорма и их смешивания. Жир подогревается до 30 – 100 С° при помощи нагревательного элемента и регулятора температуры. Посредством насоса-дозатора жировая добавка наносится на корм и перемешивается при помощи мешалки. Недостатком вышеуказанного способа является то, что питательная ценность обрабатываемого комбикорма повышается незначительно. Он требует повышенных энергозатрат на получение пара, при сопутствующих технологических неудобствах его подвода к работающему оборудованию и дальнейшего использования.

Несмотря на широкий спектр научных работ, посвященных различным способам и методам тепловой обработки зерна, задача модернизации технических средств данного процесса в настоящее время полностью ещё не решена. Поэтому исследование процесса тепловой обработки, направленное на снижение затрат энергии и обеспечение высокого качества продукции при установленной производительности, является актуальным и важным направлением научной деятельности.

На основании анализа существующих технологий, нами была разработана принципиально новая технология для обжаривания зерна ячменя, представленная на рисунке. Принцип данной технологической обработки заключается в том, что зерновая масса с влажностью зерна 12...14% через приемный парубок и желоб поступает в емкость с кормовым жиром. Нагретый до определенной температуры (150...160 °С) электронагревателями кормовой жир обжаривает зерно в течение 80...100 секунд до хрустящей кондиции. Обжаренное зерно через выгрузной патрубок направляется на расфасовку и реализацию. Полученный корм может быть широко использован в свиноводческих крестьянских, фермерских хозяйствах и комплексах при откорме поросят и при кормлении поросят – отъемышей согласно технологии содержания.

Предлагаемый способ менее энергоемок, имеет более высокую производительность, позволяя значительно увеличить питательную ценность корма. Особенно очевиден положительный эффект применения такого способа обработки корма в отрасли свиноводства. Новизна данной технологии подтверждена патентом на изобретение RU 2485790 С1 [2, с.4].



Рисунок – Технологическая схема способа обжаривания зерна ячменя

Предлагаемая технология тепловой обработки зерна позволяет повысить его питательную ценность, вкусовые качества, а также провести обеззараживание. Зерно злаковых культур содержит до 50 % крахмала, на усвоение которого животные затрачивают большое количество энергии, которая могла бы использоваться для получения высоких продуктивных показателей содержания мяса, жира и молока, в случае его предварительной тепловой обработки.

Литература:

1. Русакова, Г. Г. Производство горчичного масла и горчичного порошка: учебное пособие / Г. Г. Русакова. – Волгоград: Политехник, 2008. – 360 с.2.
2. Патент на изобретение РФ № 2485790. Способ тепловой обработки зерна / Н. М.

ВЛИЯНИЕ ВВОДНОГО СКРЕЩИВАНИЯ НА РОСТ И РАЗВИТИЕ МЯСОЯИЧНЫХ ЦЫПЛЯТ

Панькова Светлана Николаевна

кандидат сельскохозяйственных наук

Институт животноводства НААН

старший научный сотрудник лаборатории селекции и сохранения генофонда птицы

Ключевые слова: вводное скрещивание, прилитие крови, мясояичные куры, мясная продуктивность, молодняк, рост, развитие

Keywords: introductive crossing, blood flowing, meat-and-laying hens, meat productivity, hybrids young, growth, development

Аннотация: В статье изложены результаты вводного скрещивания петухов мясояичной породы "Плимутрок белый" зарубежной селекции с отечественными курами этой породы (линия Г2) и его влияние на рост и развитие молодняка. С 1 по 16 неделю выращивания оценивали живую массу и интенсивность роста чистопородных и поместных цыплят трех поколений. Установлено, что прилитие крови положительно повлияло на рост и развитие поместного молодняка и способствовало улучшению мясных качеств птицы отечественной селекции. Поместные цыплята за период выращивания превосходили чистопородных аналогов по живой массе и среднесуточному приросту в среднем на 118,7-314,5 г и 3-5,7 г, соответственно. В возрасте 16 недель живая масса курочек с прилитием крови составляла 1875,2-2078 г, среднесуточный ее прирост – 17,2-19 г, что на 204,7-396,5 г и на 1,9-3,7 г выше, чем у чистопородного молодняка. Т.е. повышение гетерозиготности отечественных мясояичных кур путем "прилития крови" зарубежного генетического материала способствовало ул

Abstract: The article presents the results of introductive crossing of cock's of meat-and-laying breed "Plimutrock white" foreign selection with local hens of this breed (line G2) and its influence on growth and development of young growth. With 1 for 16 week of cultivation estimated alive weight and intensity of growth thoroughbred and hybrid chickens of the first and second generations. It is established, that "blood flowing" has positively affected growth and progress hybrid young growth and assisted improvement of meat qualities of a bird of domestic selection. Hybrid chickens for the period of cultivation surpassed thoroughbred analogues on alive weight and a daily average gain the average on 118,7-314,5 g and 3-5,7 g, accordingly. In the age of 16 weeks the alive weight of chickens with "blood flowing" made 1875,2-2078 g, its daily average gain - 17,2-19 g, that on 204,7-396,5 g and on 1,9-3,7 g above, than at thoroughbred young growth. I.e. increase of heterozygosity of local meat

УДК 636.52/.58:082

В последнее время возрастает спрос потребителей на птицу с комбинированной продуктивностью, от которой можно получать и мясо, и яйца высокого качества. Созданные в Институте птицеводства НААН популяции мясояичных кур с разной окраской оперения имеют хорошо выраженный двойной тип продуктивности и высокие вкусовые качества яиц [1]. Кроме того, по результатам наших прошлых исследований эффективность использования этих кур значительно выше, чем яичных, за счет хорошей яичной продуктивности, стрессоустойчивости и высокой энергетической ценности яиц - 672-711 кДж [5]. В то же время создаваемые популяции мясояичных кур еще недостаточно консолидированы по живой массе [2]. Улучшение мясных качеств птицы позволит более эффективно использовать существующие отечественные породы и популяции кур, что в конечном итоге будет способствовать дальнейшему прогрессу отрасли птицеводства.

При селекции линейной птицы по живой массе при жестком отборе семей по этому признаку происходит его повышение. В то же время при продолжительном использовании линий эффект селекции снижается. Возникает необходимость применения новых приемов, одним из которых, по мнению Фисинина В.И. и др., является вводное скрещивание (прилитие крови) для улучшения линий на гетерозиготной основе [4]. Установлено, что в результате прилития крови повышение живой массы мясных кур в первом поколении достигает 10-12%. В следующих трех-четыре поколениях при соответствующем использовании для скрещиваний микролиний в линиях повышение живой массы селекционного молодняка составляет 3-4%.

Использование генетического материала прародительской формы кросса "Ross 308" для прилития крови линии СБ1 кросса "Сибиряк" совместно с приемами отбора по живой массой в 14 и 28 дней жизни и отбором по обхвату туловища позволило создать линию СА1 для нового аутосексного кросса мясных кур [2].

Поэтому для обогащения генофонда кур мясояичного направления продуктивности и улучшения мясных качеств кур породы "Плимутрок белый" отечественной селекции было применено вводное скрещивание кур вновь создаваемой мясояичной птицы с петухами зарубежного генетического материала. Исследования проводили с целью углубленного изучения особенностей роста, развития и мясной продуктивности чистопородного и поместного молодняка в сравнительном аспекте.

Материал и методы исследований. Исследования проведены на экспериментальной ферме "Сохранение государственного генофонда птицы" Института животноводства НААН на мясояичных курах линии Г2 породы "Плимутрок белый" отечественной селекции. Улучшение мясной продуктивности этой птицы осуществляли путем вводного скрещивания с петухами породы "Плимутрок белый" материнской формы мясного кросса зарубежной селекции.

Объект исследований - чистопородные взрослые куры и чистопородный и поместный молодняк трех поколений. Для применения приема "прилитие крови" и изучения его влияния на мясные качества, показатели роста и развития молодняка в линии Г2 было сформировано две группы - опытную и контрольную, в которых подобрали кур по принципу аналогов. В опытной группе применяли искусственное осеменение кур линии Г2 полиспермой 5 петухов зарубежного материала, в контрольной использовались петухи линии Г2 при естественном спаривании с самками этой линии (1 петух на 7 кур). Схема опыта приведена в табл. 1.

Таблица 1.Схема применения селекционного приема “прилитие крови”

Показатели	Группа	
	контрольная	опытная
Назначение	естественное	искусственное
Осеменение	♂Г2 × ♀Г2	♂ПБЗ* × ♀Г2
Схема скрещиваний	88	91
Число самок, гол.	Линия Г2	Микролиния Г22
Кодирование группы потомков		

Примечание. *ПБЗ - “Плимутрок белый” зарубежной селекции.

Взрослая птица и молодняк опытной и контрольной групп находилась в одинаковых условиях кормления и содержания. По общепринятым зоотехническим методам определяли живую массу, динамику роста и развития молодняка. Статистическую обработку материала, полученного в эксперименте, проводили с использованием компьютерной программы Microsoft Office Excel.

Результаты исследований. В ходе исследования изучены возрастные изменения живой массы и среднесуточных приростов чистопородного и помесного молодняка трех поколений, а также его жизнеспособность. Динамика живой массы и сохранности цыплят по периодам выращивания приведены в табл. 2.

Таблица 2. Динамика роста и развития чистопородных и помесных курочек в разрезе поколений за период выращивания (n=50)

Возраст цыплят, недели	Чистопородные – Г2 M ± m	Помесные – Г22					
		F1		F2		F3	
		M ± m	± к Г2, %	M ± m	± к Г2, %	M ± m	± к Г2, %
Живая масса, г							
1	80,0±1,6	84,3±3,1	+5,4	82,0±1,2	+2,5	84,9±2,9	+6,1
4	460,0±10,2	532,1±17,3 ^б	+15,7	551,4±10,5 ^а	+19,9	652,6±14,5 ^а	+41,9
8	908,0±13,9	1301,1±37,8 ^а	+43,3	1075,6±20,4 ^а	+18,5	1200,3±19,6 ^а	+32,2
12	1295,0±21,4	1676,5±43,9 ^а	+29,5	1472,8±25,3 ^а	+13,7	1590,4±26,5 ^а	+22,8
16	1681,5±33,1	2078,0±49,1 ^а	+23,6	1886,2±38,8 ^а	+12,2	1875,2±39,0 ^а	+11,5
Сохранность, %							
8	97,6	99,0	+1,4	99,1	+1,5	98,0	+0,4
16	96,9	98,7	+1,8	98,3	+1,4	97,0	+0,1

Примечание: а, б - достоверно при сравнении опыта с контролем: а - P>0,999, б - P>0,99.

Как показали наши исследования, цыплята всех подопытных групп во все периоды выращивания нормально росли и развивались. По сохранности помесный молодняк Г22 не уступал чистопородному Г2, а даже отмечено его незначительное преимущество - на 1,4-1,8% в первом поколении, 1,4-1,5% - во втором и на 0,1-0,4% - в третьем. Т.е. жизнеспособность цыплят обеих групп была практически на одном уровне и довольно высокой - 97,6-99,1 до 8-недельного возраста, 96,9-98,7% - до 16-недельного возраста.

При этом установлены межгрупповые отличия по живой массе, которые начали проявляться с 4 недели выращивания, когда помесные цыплята первого поколения (F1) превосходили чистопородных на 15,7% ($P>0,99$), второго поколения (F2) - на 19,9% ($P>0,999$) и третьего (F3) - на 41,9% ($P>0,999$).

Начиная с 8 недели выращивания средняя живая масса помесных курочек Г22 существенно превышала показатели чистопородных Г2, хотя с возрастом это преимущество несколько снижалось. Так, в 8-недельном возрасте в первом поколении (F1) разница составляла 43,3%, в конце периода выращивания (в 16-недельном возрасте) - 23,6%, такая же тенденция отмечена и у птицы следующих двух поколений. При этом помесные курочки второго и третьего поколений (F2-F3) также превосходили по живой массе чистопородных сверстниц, но в меньшей мере, чем первого поколения - на 18,5-32,2% в возрасте 8 недель и на 11,5-12,2% в 16 недель.

Установленные нами отличия по живой массе цыплят опытной и контрольной групп обусловлены неодинаковой интенсивностью роста молодняка этих групп в разные возрастные периоды, о чем свидетельствуют показатели среднесуточного и относительного прироста живой массы, приведенные в табл. 3.

Таблица 3. Интенсивность роста живой массы чистопородных и помесных курочек по периодам выращивания в разрезе поколений

Прирост живой массы за период выращивания	Группа						
	Чистопородные (Г2)	Помесные (Г22)					
		F1	± к Г2	F2	± к Г2	F3	± к Г2
За 8 недель							
Абсолютный, г	828,0	1216,8	+388,8	993,6	+165,6	1115,4	+287,4
Среднесуточный, г	16,9	24,8	+7,9	20,3	+3,4	22,8	+5,9
Относительный, %	167,6	175,7	+8,0	171,7	+4,1	173,6	+6,0
За 16 недель							
Абсолютный, г	1601,5	1993,7	+392,2	1804,2	+202,7	1938,8	+337,3
Среднесуточный, г	15,3	19,0	+3,7	17,2	+1,9	18,5	+3,2
Относительный, %	181,8	184,4	+2,6	183,3	+1,5	183,9	+2,1

Изучение относительной скорости роста живой массы молодняка показало, что амплитуда межгрупповых колебаний была невысокой - от 4,1% до 8% за 8 недель выращивания и от 1,5% до 2,6% за весь период. В целом за период выращивания подопытных цыплят этот показатель колебался от 181,8 до 184,4% с недостоверной разницей между группами.

При этом следует отметить, что среднесуточные приросты за 16 недель выращивания на помесных цыплятах составляли 17,2-19 г, тогда как на чистопородном молодняке - 15,3 г, что на 12,4-24,2% ниже. При анализе возрастной динамики среднесуточного прироста живой массы подопытного молодняка, отмечен наибольший его уровень в период с 1 по 4 неделю выращивания. В контрольной группе он составил 18,1 г, в опытной - 21,3-27 г, т.е. курочки опытной группы превосходили контрольную по этому показателю (рис. 1).

Начиная с 4-недельного возраста, наблюдалось постепенное снижение среднесуточного прироста живой массы в обеих группах и стабилизация его на уровне 13,8 г в контрольной и 13,4-15,5 г в опытной группе.



Рисунок 1. Среднесуточный прирост живой массы курочек по возрастным периодам

Т.о. путем «прилития крови» зарубежного генетического материала в составе линии Г2 отечественных мясояичных кур породы «Плимутрок белый» получена новая микролиния Г22, которая характеризуется повышенной живой массой помесного молодняка по сравнению с чистопородными ровесниками (на 32,2% в 8-недельном возрасте и 20,4% в конце периода выращивания). Кроме того, цыплята новой микролинии превосходят базовую линию по интенсивности роста, поскольку среднесуточный прирост их живой массы за период выращивания выше на 20,9%, относительный прирост живой массы - на 2,1%. При этом по жизнеспособности молодняка полученная микролиния не уступает базовой линии.

Выводы.

Повышение гетерозиготности молодняка отечественных мясояичных кур путем вводного скрещивания петухов породы «Плимутрок белый» зарубежной селекции с курами этой породы отечественной селекции способствовало улучшению его мясных качеств, поскольку поместные курочки превосходили чистопородных сверстниц как по величине живой массы, так и по интенсивности роста. Живая масса поместных цыплят в конце периода выращивания составляла 1875,2-2078 г, среднесуточный ее прирост - 17,2-19 г, что на 204,7-396,5 г и на 1,9-3,7г выше, чем у чистопородного молодняка.

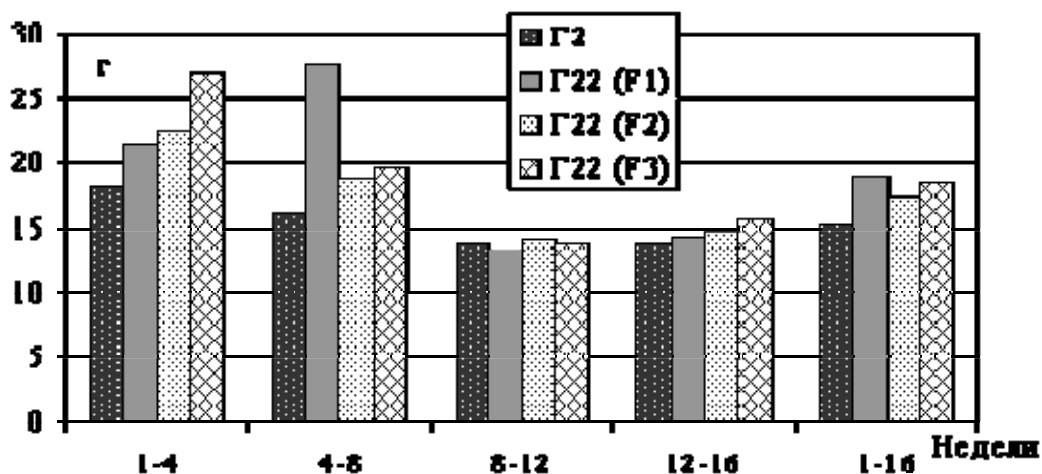
Литература:

1. Бірківські кури з подвійною продуктивністю / Ю.В. Бондаренко, О.О. Катеринич, О.В. Рожковський [та ін.] // Сучасне птахівництво. – 2006. – № 12 (49). – С. 15-17.
2. Захарченко О. П. Господарсько-корисні ознаки м'ясо-яєчних курей бірківської популяції / О. П. Захарченко // Птахівництво: міжвід. темат. наук. збірн. – 2010. – Вип. 65. – С. 47-52.
3. Мальцев А. Б. Приемы селекции при создании линии породы корниш / А. Б. Мальцев, А. Б. Дымков // Актуальные проблемы современного птицеводства:

материалы X Украинской конф. по птицеводству с междунар. участием, 15-18 сент. 2009 г. – Х., 2009. – С. 236–240.

4. Резервы повышения выхода мяса от мясных кур методами племенной работы / [В. И. Фисинин, А. В. Егорова, Е. С. Елизаров и др.]. – Сергиев Посад, 2005. – 47 с. – (Методические рекомендации).

5. Система порівняльної оцінки курей за комплексом господарсько-корисних ознак і якості продукції / С. М. Панькова, Т. Б. Печеніжська, Ю. С. Лютий [та ін.] // Птахівництво: міжвід. темат. наук. збірн. – 2012. – Вип. 69. – С.49-58.

ЗАВИСИМОСТЬ УРОЖАЯ ЯРОВОЙ ПШЕНИЦЫ И ЭФФЕКТИВНОСТИ МИНЕРАЛЬНЫХ УДОБРЕНИЙ ОТ УРОВНЕЙ АТМОСФЕРНЫХ ОСАДКОВ ПО ПЕРИОДАМ ВЕГЕТАЦИИ В УСЛОВИЯХ ЛЕСОСТЕПИ ПРИАНГАРЬЯ

Русакова Мария Викторовна

нет
ИрГСХА
аспирант

Житов В.В. - к.с.-х. наук, профессор кафедры агроэкологии, агрохимии, физиологии и защиты растений ИрГСХА. Дыня Я.М. - аспирант кафедры агроэкологии, агрохимии, физиологии и защиты растений ИрГСХА.

Ключевые слова: яровая пшеница, лесостепь Приангарья, минеральное удобрение, влагообеспеченность.

Keywords: spring wheat, forest Angara, fertilizer, moisture.

Аннотация: Изучены урожайные данные по яровой пшенице, полученные в длительном стационарном опыте с удобрениями за двенадцатилетний период (2000-2011 гг.). В публикации рассмотрена зависимость урожайности яровой пшеницы и эффективности минеральных удобрений от уровня влагообеспеченности.

Abstract: Studied yielding data on spring wheat received prolonged stationary experiment with fertilizers for the twelve-year period (2000-2011 gg.). The article examined the dependence of the yield of spring wheat and fertilizer efficiency on the level of moisture content.

УДК 633.11 “321”:551.577(571.53)

УДК 631.82:551.577 (571.53)

Введение. Одним из главных факторов жизни, обеспечивающих нормальный рост и развитие и определяющих величину урожая зерновых культур в условиях Иркутской области, являются условия влагообеспеченности.

Во влагообеспеченности растений основную роль играют осадки, выпадающие в теплое время года – с апреля по октябрь. Средняя многолетняя величина осадков

в этот период для лесостепной зоны Иркутской области составляет около 300 мм с колебанием по годам от 200 до 600 мм. Распределение осадков по месяцам вегетационного периода, также и по годам неравнозначна. По данным ряда исследователей [2, 3, 4, 6] наблюдаются существенные колебания количества осадков по годам и месяцам вегетационного периода. Которые определяют уровень увлажненности корнеобитаемого слоя и оказывают влияние на интенсивность роста, развития растений, на условия минерального питания и величину урожая яровой пшеницы. Уровень влагообеспеченности является одной из главных причин неустойчивости урожая яровой пшеницы в условиях лесостепи Приангарья [1, 3, 4, 6, 7].

Эффективность удобрений под яровые зерновые существенно зависит от условий влагообеспеченности [1, 3, 4, 8]. Однако в условиях лесостепи Иркутской области практически не изучено влияние уровней увлажненности по периодам жизни на эффективность минеральных удобрений, также не установлена реальная возможность снижения отрицательного воздействия нарушений влагообеспеченности с помощью минеральных удобрений.

Целью данной работы является выявить влияние условий влагообеспеченности в отдельные периоды жизни на эффективность минеральных удобрений под яровую пшеницу. Определить какие формы удобрений в отдельные периоды жизни сглаживают отрицательное воздействие условий влагообеспеченности на величину урожая.

Методика и условия проведения исследований. Объектом исследований являются урожайные данные по яровой пшенице, полученные в длительном стационарном опыте с удобрениями. Место исследований –Иркутский район, опытное поле кафедры агрохимии Иркутской ГСХА, почва светло-серая лесная с низким содержанием гумуса, высокой обеспеченностью подвижным фосфором и низким –обменным калием. Предшественник – чистый пар. Схема опыта – классическая восьмерная с умеренными дозами удобрений.

Исследования проводились методом статистического анализа с целью выявления зависимости величин урожая и эффективности минеральных удобрений от относительных уровней атмосферных осадков в мм по месяцам вегетационного периода. Исследовался двенадцатилетний период (2000-2011 гг.). Принцип анализа основан на формировании трех относительных статистических рядов по уровню осадков по месяцам (низкий, средний, высокий) с разделением между рядами периода исследований на равные части (4 года) с учетом уровней осадков.

Результаты и обсуждения. Анализ урожайности в опыте с удобрениями за 12-летний период (табл.1) показывает крайнюю не стабильность урожая яровой пшеницы по годам в условиях лесостепи Приангарья по всем вариантам опыта. Максимальная урожайность выше минимальной в большинстве вариантов почти в пять раз. Только в варианте, где вносились одни фосфорные или калийные удобрения, а также их сочетание – превышение составляет в четыре раза. Основной причиной неустойчивости урожая, согласно проведенных исследований [3, 4] в лесостепи Приангарья, является условия влагообеспеченности.

Таблица 1 – Влияние удобрений на величину и устойчивость урожая яровой пшеницы за период с 2000 по 2011 года (предшественник – чистый пар)

Варианты опыта	Урожайность т/га			Отношение $\frac{\text{min}}{\text{max}}$	Прибавка	
	min	max	средняя		в т/га	в %
Контроль	0.64	3.22	2.06	$\frac{1}{5.0}$	-	-
N60	0.71	3.66	2.35	$\frac{1}{5.2}$	0.29	14
P40	0.93	3.75	2.52	$\frac{1}{4.0}$	0.46	23
K60	0.89	3.77	2.44	$\frac{1}{4.2}$	0.38	19
P40K60	0.94	3.88	2.74	$\frac{1}{4.1}$	0.68	33
N60P40	0.93	3.88	2.60	$\frac{1}{4.2}$	0.54	27
N60K60	0.82	4.35	2.60	$\frac{1}{5.3}$	0.54	27
N60P40K60	0.81	4.21	2.77	$\frac{1}{5.2}$	0.71	35

Фосфорные и фосфорно-калийные удобрения в умеренных дозах под яровую пшеницу по паровому предшественнику несколько повышают устойчивость урожая.

В целом исключение применения азотных удобрений по паровому предшественнику под пшеницу не приводит к снижению урожая по сравнению с вариантом РК, где в среднем за 12 лет прибавка составила 33% от контроля, а от NPK-35%

Четкая положительная зависимость величин урожая от уровней осадков в мае и июне по всем вариантам подтверждаются данными таблиц 2 и 3, где согласно методики статистического анализа двенадцатилетние данные разбиты на три равные группы (по 4 года) по принципу относительных уровней осадков. И по всем вариантам средняя урожайность при низком уровне осадков в 2 и более раза ниже, чем при высоком уровне.

Рассматривая эффективность разных форм удобрений и их сочетаний в зависимости от уровней влагообеспеченности в мае (табл. 2) следует отметить наиболее высокую прибавку от удобрений по всем вариантам при высоком уровне осадков. Также по всем уровням влагообеспеченности максимальная

эффективность наблюдается по вариантам - P40K60 и N60P40K60, но во всех случаях разница между этими вариантами незначительна.

Таблица 2 – Зависимость эффективности минеральных удобрений под яровую пшеницу от уровней атмосферных осадков в мае (за период с 2000 по 2011 гг.)

Варианты опыта	Эффективность в зависимости от относительных уровней осадков					
	низкий		средний		высокий	
	урожайность т/га	прибавка т/га	урожайность т/га	прибавка т/га	урожайность т/га	прибавка т/га
Контроль	1.58	-	2.01	-	2.60	-
N60	1.76	0.18	2.27	0.26	3.02	0.42
P40	2.08	0.50	2.40	0.39	3.07	0.47
K60	1.93	0.35	2.35	0.34	3.03	0.43
P40K60	2.16	0.57	2.57	0.56	3.50	0.90
N60P40	2.04	0.49	2.42	0.41	3.35	0.75
N60K60	1.98	0.40	2.42	0.41	3.41	0.81
N60P40K60	2.16	0.58	2.61	0.60	3.52	0.92

В случае анализа влияния июньских осадков на эффективность удобрений (табл. 3) отмечена наибольшая эффективность минеральных удобрений, кроме варианта N60, при среднем уровне влагообеспеченности. Среди рассматриваемых вариантов максимальная эффективность отмечена от фосфорно-калийных удобрений при среднем и высоком уровне осадков в июне. Дополнительное внесение азотных удобрений не обеспечило увеличение прибавки. В целом же при низком уровне осадков в июне эффективность от минеральных удобрений проявляется слабо.

Таблица 3 – Зависимость эффективности минеральных удобрений под яровую пшеницу от уровней атмосферных осадков в июне (период с 2000 по 2011 гг.)

Варианты опыта	Эффективность в зависимости от относительных уровней осадков					
	низкий		средний		высокий	
	урожайность т/га	прибавка т/га	урожайность т/га	прибавка т/га	урожайность т/га	прибавка т/га
Контроль	1.24	-	2.19	-	2.75	-
N60	1.42	0.18	2.50	0.31	3.13	0.38
P40	1.51	0.27	2.83	0.64	3.12	0.48
K60	1.54	0.30	2.64	0.45	3.13	0.38
P40K60	1.64	0.40	3.08	0.89	3.51	0.76
N60P40	1.57	0.33	2.91	0.72	3.34	0.59
N60K60	1.57	0.33	2.87	0.68	3.36	0.61
N60P40K60	1.71	0.47	3.07	0.88	3.52	0.77

Анализ влияния атмосферных осадков в июле и в августе (табл. 4, 5) на величину урожая и эффективность удобрений показывает, что как низкий так и высокий уровни осадков не обеспечивают высоких урожаев по всем вариантам. В эти месяцы наиболее благоприятные средние условия влагообеспеченности, когда

по всем вариантам величина урожая на 70-80% выше, чем на низком и высоком уровне обеспеченности.

Низкий уровень влагообеспеченности в июле отрицательно влияет на процессы оплодотворения, а высокий уровень приводит к частичному полеганию посевов. В августе низкий уровень осадков может привести к формированию мелкого зерна, а при высоком уровне влагообеспеченности ухудшается выполненность зерна [5, 6].

В июле (табл. 4) максимальная окупаемость от удобрений наблюдается при средней влагообеспеченности. Особенно высокий эффект получен в варианте P₄₀K₆₀.

Таблица 4 - Зависимость эффективности минеральных удобрений под яровую пшеницу от уровней атмосферных осадков в июле (за период с 2000 по 2011 гг.)

Варианты опыта	Эффективность в зависимости от относительных уровней осадков					
	низкий		средний		высокий	
	урожайность т/га	прибавка т/га	урожайность т/га	прибавка т/га	урожайность т/га	прибавка т/га
Контроль	1.87	-	2.49	-	1.83	-
N60	2.21	0.34	2.70	0.21	2.13	0.30
P40	2.27	0.40	3.07	0.58	2.25	0.42
K60	2.20	0.33	2.91	0.42	2.20	0.37
P40K60	2.43	0.56	3.40	0.91	2.39	0.56
N60P40	2.40	0.53	3.12	0.63	2.30	0.47
N60K60	2.40	0.53	3.09	0.60	2.32	0.49
N60P40K60	2.58	0.71	3.25	0.76	2.48	0.65

В августе (табл. 5) эффективность удобрений по всем вариантам примерно равнозначна по всем уровням влагообеспеченности. Только при среднем уровне выделяется повышенная эффективность от фосфорно-калийных удобрений.

Таблица 5 - Зависимость эффективности минеральных удобрений под яровую пшеницу от уровней атмосферных осадков в августе (период с 2000 по 2011 гг.)

Варианты опыта	Эффективность в зависимости от относительных уровней осадков					
	низкий		средний		высокий	
	урожайность т/га	прибавка т/га	урожайность т/га	прибавка т/га	урожайность т/га	прибавка т/га
Контроль	1.86	-	2.34	-	1.98	-
N60	2.15	0.29	2.54	0.20	2.35	0.37
P40	2.22	0.36	2.87	0.53	2.46	0.48
K60	2.22	0.36	2.74	0.40	2.35	0.37
P40K60	2.56	0.70	3.12	0.78	2.55	0.57
N60P40	2.43	0.57	2.86	0.57	2.52	0.54
N60K60	2.40	0.54	2.81	0.47	2.61	0.63
N60P40K60	2.64	0.78	3.01	0.67	2.65	0.67

Анализ условий влагообеспеченности в целом за вегетационный период отмечают некоторое снижение урожая и эффективности минеральных удобрений при высоком уровне осадков.

Урожайность и эффективность минеральных удобрений при низком и среднем уровне осадков примерно равнозначна с некоторым преимуществом среднего уровня осадков.

Словом подтверждается тезис, что важно не общее количество осадков за вегетационный период, а характер их распределения по периодам жизни растений.

Заключение. Осадки - один из главных природных факторов, который предопределяет величину урожая. Уровень обеспеченности растений влагой той или иной территории, прежде всего, обуславливается количеством атмосферных осадков и их распределением по периодам вегетации.

На основании проведенных исследований выявлено:

1. В условиях лесостепи Приангарья наблюдается крайняя не стабильность урожая яровой пшеницы даже по паровому предшественнику.

2. По паровому предшественнику, даже на почвах с низким содержанием гумуса, нецелесообразно применение азотных удобрений, но необходимо применение фосфорно-калийных удобрений, которые несколько стабилизируют величину и устойчивость урожая во времени.

3. Основной причиной неустойчивости урожая яровой пшеницы является низкий уровень влагообеспеченности в начале вегетации (май-июнь). При этом максимальная эффективность от минеральных удобрений наблюдается в годы, когда величина майских осадков соответствует относительно высокому уровню, а июньских относительно среднему уровню кроме варианта N60.

4. Во второй половине вегетации наиболее благоприятное влияние на величину урожая и эффективность удобрений проявляет относительно средний уровень осадков.

5. В годы с относительно высокими уровнями осадков за вегетационный период наблюдается снижение урожая и эффективность удобрений.

Литература:

1. Аникеев В.В. Биологическая природа критического периода к недостатку воды в онтогенезе яровых злаков // Водный режим растений и их продуктивность / В.В. Аникеев. – М.: Наука, 1968. – С. 145-151.
2. Головина А.Г. Оценка агроклиматического потенциала для яровой пшеницы // Природные и организационно - экономические ресурсы сельского хозяйства Приангарья / А.Г. Головина. – Иркутск, 1999. С. 109-116.
3. Житов В.В. Эффективность минеральных удобрений в зависимости от влагообеспеченности в условиях лесостепи Прибайкалья // Плодородие почв, эффективность средств химизации и методы оптимизации питания. Тр. международн. конференции посвященной 100-летию профессора А.Н. Угарова. – Иркутск, 2005. - С. 196-200.
4. Житов В.В. Погодные условия и эффективность минеральных удобрений под зерновые культуры в лесостепи Приангарья / В.В. Житов, А.А. Долгополов, Н.Н. Дмитриев, А.К. Хаданов – Иркутск: ИрГСХА, 2006. – 228 с.
5. Коновалов Ю.Б. Формирование продуктивности колоса яровой пшеницы и ячменя / Ю.Б. Коновалов. – М: Колос, 1981. С. 176.
6. Пятницкая Е.Н. Агроклиматические особенности Иркутской области // Полевые культуры Иркутской области / Е.Н. Пятницкая. – Иркутск, 1960. С. 19-35.
7. Сказкин В.Д. О причинах снижения продуктивности хлебных злаков при недостаточном и избыточном увлажнении почвы в различные периоды их развития //

Водный режим растений и их продуктивность / В.Д. Сказкин. – М.: Из-во Наука 1968. с 135 – 144.

8. Федосеев А.П. Погода и эффективность удобрений / А.П. Федосеев – Л.: Гидрометеиздат, 1985. – 144 с.

ГЕНЕТИКО-ИНФОРМАЦИОННЫЙ ПРОФИЛЬ ИММУНОГЕНЕТИЧЕСКОЙ СТРУКТУРЫ КУР РАЗНОГО НАПРАВЛЕНИЯ ПРОДУКТИВНОСТИ

Катеринич Олег Александрович

К.С.-Х.Н., С.Н.С.

Институт животноводства НААН
заведующий отделом птицеводства

Ткачик Тимофей Эдуардович, к.б.н., ученый секретарь; Хвостик Виктор Павлович, к. с.-х.н., с.н.с., заведующий лабораторией селекции и сохранения генофонда Институт животноводства НААН Украины

Ключевые слова: куры, эритроцитарные антигены, энтропия, генетическая структура

Keywords: chickens, erythrocyte antigens, entropy, genetic structure

Аннотация: Расширено использование информационно-статистического анализа для оценки генетической структуры кур. Представлено генетико-информационный профиль биосистемы групп крови у кур яичного и яично-мясного направления продуктивности. Установлено антигены с минимальным и максимальным уровнем энтропии. Высокая информативность у опытной птицы установлена для антигенов Х11; Х15; Х7; Х78; Х80; Х82; Х92; А36. Полученные результаты и предложенные методические подходы могут быть использованы для дальнейшего анализа биосистем эритроцитарных антигенов птицы и животных.

Abstract: The ways of using information and statistical analysis to assess the genetic structure of chickens. Proposed genetic- information profile biosystem blood groups in chickens egg and egg and meat production. Antigens set the minimum and maximum level of entropy. High information content in the experimental set up for bird antigens X11 , X15 , X7 , H78 , X80 , H82 , H92 , A36 . Results and proposed methodological approaches can be used for further analysis of biosystems erythrocyte antigens birds and animals.

УДК 636.52/.58:082

Главными инновациями на рынке племенных ресурсов кур украинской селекции яичного и яично-мясного направлений продуктивности являются утвержденная в 2007 г. „Полтавская глинистая” и готовящаяся к утверждению порода серебристого леггорна "Борковская цветная". Потенциальный размер внутреннего рынка использования этой птицы довольно высокий и составляет около 30,0-50,0 млн.

голов. Эти цифры соответствуют производству пищевых яиц фермерскими и приусадебными хозяйствами населения в 2013 году – около 7,4 млрд.шт. [2].

Полтавские глинистые, наиболее известные куры украинской, в том числе народной, селекции [4]. Куры относятся к яично-мясному направлению продуктивности и характеризуются следующими показателями: яйценоскость за год содержания, в среднем 230 – 240 (в некоторых хозяйствах до 275) штук яиц, при живой массе петухов 3,0 – 3,2 кг, кур 2,2 – 2,4 кг. Высокая адаптивность к различным системам содержания (клеточное, напольное) подчеркивается сохранностью молодняка – 95,0 – 96,0% и взрослой птицы – 94,0 – 95,0%.

Серебристый леггорн, созданный учеными Института птицеводства НААН, хорошо зарекомендовал себя в племенных и товарных хозяйствах населения. По развитию основных хозяйственно-полезных признаков птица относится к яичному направлению продуктивности: яйценоскость за год продуктивности составляет около – 255 – 265 (до 285) штук яиц, живая масса ремонтного молодняка (17 недель жизни) составляет 1,1 – 1,2 кг, взрослой птицы – 2,8 – 3,0 кг и 2,1 – 2,2 кг, для петухов и кур соответственно. Куры имеют высокий уровень сохранности, как молодняка (94,0 – 95,0%), так и взрослого поголовья (93,0-95,0%). Дополнительными и очень значительными качествами данной птицы, которые вместе с окраской сделали ее любимицей среди населения, является ее аутосексность по цвету пуха суточных цыплят и высокий уровень вывода суточного молодняка до 92,0 – 95,0 % [3].

Общим показателем вышеописанной птицы, который позитивно воспринимается потребителями, является крупный желток (29,0 – 30,0 %), который обеспечивает повышенную энергетическую ценность яиц, до 160 – 162 Ккал и выше.

Селекционная работа направленная на улучшение хозяйственно-полезных признаков предполагает проведение постоянного контроля генетической структуры популяций, линий, пород и др.в том числе с использованием генетико-биохимических и иммуногенетических маркеров. Несмотря на значительные успехи ДНК-технологий, использование вышеуказанных маркеров в селекции птицы имеют актуальность и по сей день. Основные направления их использования - оценка динамики частот генов полиморфных систем под влиянием селекционно-племенной работы; анализ генетического равновесия и уровня гомозиготности групп отбора на протяжении селекционного процесса; оценка связи полиморфных признаков с продуктивностью и жизнеспособностью особей; характеристику генетической структуры особей по белкам и эритроцитарным антигенам для получения данных о внутри- и межлинейном гетерозисе и т.д. [1; 5].

Таким образом, целью нашей работы было использование подходов информационно-статистического анализа для создания генетико-информационного профиля (ГИП) иммуногенетической структуры и проведение с его использованием сравнительного анализа кур разного направления продуктивности.

Материал и методики. Исследование проведено в Институте животноводства НААН Украины с использованием данных тестирования линий кур отечественной селекции яичного (А) и яично-мясного (14) направления продуктивности. Результаты тестирования опытной птицы и данные частот эритроцитарных антигенов для дальнейшего анализа взяты из материалов, которые были опубликованы ранее [6].

Расчет энтропии биосистемы эритроцитарных антигенов проведено согласно методическим рекомендациям [7].

Результаты и их обсуждение. Уровень энтропии, для отдельно взятых антигенов рассчитывали на протяжении 6 лет, при проведении селекционной работы с исходными линиями. Для создания генетико-информационного профиля групп крови у опытной птицы использовали максимальный показатель энтропии (H), рассчитанный на протяжении всего периода исследований.

Графическое изображение полученного профиля, для кур яичного и яично-мясного направления продуктивности представлено в таблице.

Таблица - Профиль генетико-информационной структуры биосистемы эритроцитарных антигенов у кур разного направления продуктивности

Эритроцитарные антигены	A	14	Эритроцитарные антигены	A	14
X4	0,35	0,37	X25	0,37	0,37
B2 ^I	0,35	0,37	X54	0,37	0,37
B3 ^{III}	0,36	0,37	X87	0,36	0,35
B3 ^{II}	0,27	0,34	X80	0,37	0,25
C26	0,34	0,31	X81	0,34	0,36
X69	0,35	0,36	X82	0,35	0,23
B34	0,37	0,37	X84	0,36	0,36
X3	0,37	0,37	X83	0,3	0,37
X11	0,23	0,36	X75	0,37	0,36
X15	0,27	0,37	X77	0,3	0,34
X23	0,36	0,36	X79	0,37	0,34
X94	0,32	0,36	X92	0,11	0,3
X7	0,2	0,34	A36	0,11	0,25
B2 3	0,37	0,36	A12	0,3	0,32
E48	0,37	0,35	X78	0	0,32
X76	0,36	0,36	B9	0,32	0,36

Более чем для половины (17), из общего числа анализируемых антигенов (32) уровень энтропии исследуемой биосистемы находится на максимальном уровне – 0,34 – 0,37 нат. Для антигенов B34 (0,37), X3 (0,37), X23 (0,36), X76 (0,36), X25 (0,37), X54(0,37), X84 (0,36) установлена одинаковая максимальная величина энтропии для кур яичного и яично-мясного направления продуктивности. При этом, индивидуальность генетической структуры опытной птицы подчеркивается антигенами, изменчивость энтропии которых по годам не коррелирует с совокупной (общей) величиной H, в нашем случаи это X3($r=0,95$ (A); $r=0,06$ (14)) и X54($r=0,89$ (A); $r=-0,08$ (14)).

Вместе с этим, для антигенов X4, B2^I, B3^{III}, X69, X81 отмечено не достоверно более высокое значение H у кур породы Полтавская глинистая. Противоположная картина, с недостоверным увеличением энтропии у Борковской цветной отмечено для антигенов B23, E48, X87, X75, X79. Значительное сходство при проявлении максимального уровня энтропии вышеперечисленных антигенов у кур разного

направления продуктивности делает их мало информативными для проведения дальнейшего сравнительного анализа.

В результате проведения последующих исследований установлены антигены, которые имеют высокий (не максимальный) уровень энтропии и незначительную вариацию в сравниваемых популяциях птицы. За большинством таких антигенов (В3^{II}; Х94; Х83; Х77; А12; В9) больший уровень энтропии установлен для полтавских кур. Исключением является антиген С26, для которого большая величина Н установлена для борковских цветных кур – 0,34 против 0,31 нат, соответственно.

Согласно результатам проведения дальнейшего анализа наиболее информативными являются антигены величина энтропии, для которых существенно отличается у кур разного направления продуктивности. Так значительная разница, с низким уровнем энтропии у популяции серебристого леггорна отмечена для антигенов, Х11 (0,23 нат), Х15 (0,27), Х7(0,20). Противоположная картина, с минимальным уровнем Н у полтавских кур, установлена для антигенов Х80(0,25 нат), Х82(0,23).

Максимальная разница, с минимальным уровнем Н для яичной птицы отмечено у антигенов Х92 и А36 – 0,11 против 0,30 и 0,25 нат, соответственно. Антиген Х78, при его значительной энтропии у полтавских кур (0,32 нат) для серебристого леггорна нами не обнаружен.

Таким образом, предложено использование подходов информационно-статистического анализа для создания генетико-информационного профиля (ГИП) кур разного направления продуктивности с учетом уровня энтропии антигенов крови. Представлено результаты сравнительного анализа ГИП у кур отечественной селекции и установлено максимальную информативность антигенов Х11; Х15; Х7; Х80; Х82 и особенно Х92; А36; Х78.

Выводы.

1. С использованием подходов информационно-статистического анализа биосистем групп крови представлен генетико-информационный профиль (ГИП) для кур яичного и яично-мясного направления продуктивности.

2. За результатами сравнительного анализа ГИП установлено антигены с минимальным и максимальным уровнем информативности для представленной птицы.

3. Максимальная разница за уровнем энтропии и соответственно высокая информативность установлена для антигенов Х11; Х15; Х7; Х80; Х82 и особенно Х92; А36; Х78.

Литература:

1. Генофонды сельскохозяйственных животных. Генетические ресурсы животноводства России/ Под ред. Чл.-корр. РАН И.А. Захарова. М.: «Наука», 2006. С. 329-340.
2. Державна Служба Статистики України [Электронный ресурс]. URL: http://ukrstat.org/uk/druk/publicat/kat_u/publ7_u.htm(дата обращения 26.01.2013).
3. Катеринич О. А., Хвостик В. П., Панькова С. Н., Лютый Ю. С., Захарченко О. П.

Кури украинской селекции//ИННОВАЦИОННЫЕ РАЗРАБОТКИ И ИХ ОСВОЕНИЕ В ПРОМЫШЛЕННОМ ПТИЦЕВОДСТВЕ//Мат. XVII конференции Рос. Отд. ВНАП. – Сергиев Посад. – 2012. – С.74-75.

4. Моисеева, И.Г. Происхождение, история, генетика и хозяйственные особенности полтавской породы кур [Электронный ресурс] / И.Г.Моисеева, А.Т.Коваленко, Т.В.Мосякина [и др]. // Электр. журнал. – 2007. – Вып 3. – Режим доступа: <http://www.lab-cga.ru>.

5. Подстрешний О. П. Генетична ідентифікація і паспортизація порід та ліній птиці : методичні рекомендації / О. П. Подстрешний, О. В. Терещенко, Т. Е. Ткачик / ІП УААН. – Бірки, 2009. – 76 с.

6. Подстрешний О.П. Моніторинг імуногенетичної структури курей різних порід / О. П. Подстрешний, В.П.Хвостик, І. О. Подстрешна, О.О.Катеринич // Птахівництво: Міжвід. темат. наук. зб. / ІП НААН. – Харків. – 2011. – Вып. 67. – С. 65-73.

7. Рябоконт Ю. А. Информационно-статистический анализ менделирующих и поли-генных признаков в популяциях сельскохозяйственных птиц / Ю. А. Рябоконт, Н. И. Сахацкий, П. И. Кутнюк, О. А. Катеринич// Харьков. - 1996. – 36 с.

Социология

УРОВЕНЬ ОБРАЗОВАНИЯ КАК ФАКТОР ПРОЯВЛЕНИЯ СТЕПЕНИ РЕЛИГИОЗНОСТИ МОЛОДЕЖИ АСТРАХАНСКОЙ ОБЛАСТИ

Танасогло Инна Федоровна

студент

Астраханский государственный университет

Ключевые слова: религиозность, православие, ислам, уровень образования.

Keywords: religiosity, orthodoxy, Islam, educational level

Аннотация: Актуальностью данного исследования является выявление конфессиональной самоидентификации молодежи, а также соотношение уровня религиозности и уровня образования. На сегодняшний день вопросы религиозности занимают большое место на исследовательской площадке социологии, политологии и философии.

Abstract: The relevance of this article is a detection of confessional identity of youth and also correlation of the level of religiosity and educational level. Today the questions of religion occupy an important place in the research area of sociology, politology and philosophy.

УДК - 31

Значительные изменения в обществе, произошедшие за последние годы в российской социально-политической реальности, оказали влияние на все сферы жизни и в большей степени на духовную сферу народа, его отношение к религии.

Анализируя данный период, следует отметить, что он характеризовался довольно значимыми преобразованиями в системе государственно-правового регулирования религиозных процессов. Религиозный индифферентизм советской эпохи уступил место отношениям, где религиозное сознание стало рассматриваться государством как фундамент подлинной морали, как незаменимое средство духовно-нравственного возрождения. Это вывело острые проблемы духовной жизни общества и привело к созданию новой системы регулирования религиозных процессов [1, с.88-98].

В первую очередь, в данной работе мы обратим внимание на исследование Е.Н. Кафанова, М.М. Мчедлова. При определении степени религиозности россиян выяснилось, что российское общество скорее светское. Около половины опрошенных в России, по данным ESS, не религиозны, в их числе 7% в целом не религиозны, 14% отмечают, что они совершенно не религиозны, и 32% – скорее нет. 22% респондентов колеблются при определении меры своей религиозности. В целом религиозными себя считают менее трети россиян – 29%, среди них 26% склоняются к такому мнению, и лишь 3%, по собственным оценкам, глубоко религиозны.

Если обратить внимание на степень религиозности последователей различных конфессий в России, то доля очень религиозных мусульман в 2,5 раза больше доли глубоко религиозных последователей православия – 12% против 5%. Одновременно среди позиционирующих себя последователями российских религиозных течений около 10% совсем не считают себя религиозными, а еще около 45% скорее не религиозны, чем религиозны [2, с.208].

Исследования Климова С. М., Мартынова Г. В. В работе «Уровень и характер религиозности студенческой молодежи в переходный период (размышления по результатам анкетирования)» [3, с. 245] говорят о следующих результатах. Исследователи отмечают, что в сознании молодежи и общества соединяются так называемые традиционные и формальные религиозности, что, по их мнению, соответствует переходному уровню их формирования.

В первом случае мы имеем ориентацию на традиционное мировоззрение не зависимо от принадлежности к конфессии, с точки зрения которой, вера непосредственно связана с восприятием этической самоидентичности. Как правило, традиционная религиозность представлена такими фактами как: массовое крещение, соблюдением традиций трактуемых религией. Ученые, в то же самое время, определяют данную традиционность и как базовый элемент формальной религиозности. Она не обогащена чувствами, ни знаниями, которые могли бы приобщать молодежь к религиозности.

Следующее исследование было проведено на базе Астраханского государственного университета. Исследование, целью которого являлось выявление характеристик конфессиональной самоидентификации молодежи, и выявить закономерность прямо пропорциональной зависимости уровня религиозности с уровнем образования. На наш взгляд, уровень образования молодежи по-разному освещает проблематику современного общества. Оценивая отношение молодого поколения к той или иной социальной проблеме исследователи не задумываются о том, насколько антагонистичны могут быть мнения у одной категории общества. Всего было опрошено 1068 респондентов

В качестве респондентов в исследовании привлекались молодые люди от 16 до 27 лет. Из них 50% составляли молодые люди с высшим образованием и 50% с начальным или средним уровнем образования.

Результаты анкетного опроса позволили выявить уровень религиозности среди молодежи: атеистами среди всех опрошенных являются 22,1%, а оставшиеся 77,9 опрошенных относят себя к верующим.

Следующий показатель демонстрировал зависимость уровня религиозности от уровня образования. По данным опроса, выяснилось, что в целом уровень религиозности достаточно высокий у обеих категории респондентов. Следует при этом обратить внимание на то, что опрошиваемые с высшим образованием, уровень религиозности выше.

На сегодняшний день весьма актуальной темой является допустимость вмешательства государственной власти в политику религиозных конфессий. Важность данного вопроса на повестке прошедшего года отразилась на молодежи и её отношении к институту церкви. Принятие закона «Об оскорблении чувств верующих» заставило общественность обратить внимание на чрезмерное внимание со стороны государства к вопросам религии. Являясь светским государством, данный законопроект, по мнению более чем 50% респондентов не является правомерным.

Представление отношения молодежи к проблеме влияния государства на внутреннюю политику конфессиональных групп показало разницу в 2,5%. Опрос выявил, что 51,5% опрошенных с наличием высшего образования выступает за контроль со стороны государства, с позицией «против» выступили - 47%. Проанализируем зависимость отношение к данному вопросу людей с высшим и средним образованием.

По ответам на вопрос: «Имеет ли государство влиять на внутреннюю политику конфессиональных групп?» видно что, большинство людей со средним образованием склонно считать, что государство имеет право влиять на политику конфессиональных групп (61%). В отличие от них, респонденты с высшим образованием, молодые люди со средним образованием, не считающие правильным вмешательства государства в политику религиозных сообществ составляет 32%. Оставшиеся 7% опрошиваемых воздержались от ответа. Также следует отметить, что затруднились ответить на данных вопрос только люди с высшим образованием.

Частота посещения церквей и мечетей молодежью астраханской области выглядит следующим образом: 11,8% респондентов регулярно (1 раз в неделю посещают) посещают церкви и мечети, 44,1% посещают с периодичностью 1 раз в месяц и такой же процент не посещают вообще. Далее следует представить зависимость посещения церквей и мечетей в зависимости от уровня образования. Данные показывают нам, что вне зависимости от образования регулярно (раз в неделю) посещают мечети и церкви одинаковое количество людей. Периодически (раз в месяц) посещают мечети, и церкви с большой разницей посещают люди с высшим образованием (в 2 раза чаще, по данным опроса, чем люди со средним образованием). И не посещают церкви и мечети вообще с большей интенсивностью люди со средним образованием.

Так же в результате исследования были представлены данные ответа на вопросы: «Должно ли прививается религиозное воспитание? и Кем должна осуществляться данная функция?». 38,2% респондентов придерживаются мнения о том, что религиозное воспитание не должно прививаться в принципе, оставшиеся 61,8% в свою очередь считают, что религиозное воспитание необходимо прививать в семье – 51,5%, в школе – 7,4, в спец. учреждениях – 8,8, оставшиеся же 32,4%, затрудняются ответить, какой институт мог бы взять на себя данную функцию. (от 61,8% опрошенных изначально).

Далее отметим отношение к прививанию религиозного воспитания у людей с высшим и средним образованиями. По данным графика и таблицы видно, что мнения респондентов с высшим и средним образованиями считающих, что воспитание должно прививаться совпадают, как и ответы отрицающие влияние на людей в вопросах религиозного воспитания. Ответы на данный вопрос являются единственным показателем, где мнения респондентов с высшим и средним образованием имеют одинаковые количественные результаты.

Исходя из этих данных, ответило положительно на вопрос о возможности увеличения уровня религиозности 54,4% молодых людей и 45,6% считают, что невозможно искусственно поднять уровень религиозности молодежи РФ.

Рассмотрим результаты опроса в зависимости от уровня образования. По результатам опроса, можно пронаблюдать следующее отношение. Люди с высшим образованием, придерживаются мнения, что в России, можно поднять уровень религиозности (71%). Более сомневающейся является категория респондентов со средним уровнем образования. На вопрос можно ли поднять уровень религиозности в России отрицательно ответили 50% респондентов из общего количества людей со средним образованием, что составляет 267 человек.

В заключении сравним наше исследование с всероссийскими показателями исследование ассоциация Gallup International WIN. [4] В 2012 году их показатели имели следующие значения: 55% опрошиваемых определили себя религиозными, 26% - не религиозными и всего 6% респондентов ответили, что являются атеистами. Если сравнить данные ассоциация Gallup International WIN с нашим исследованием, то атеистами среди всех опрошенных являются 22,1%, а оставшиеся 77, 9 опрошенных относят себя к верующим.

Исследование подтвердило предположение о том, что преобладающей тенденцией в сознании молодого поколения является добровольность в выборе религиозоведческих, религиозных взглядов. При этом значимым фактором является специфика Астраханской области. При анализе следует учитывать многие субъективные факторы влияния на общество.

Проводя в дальнейшем анкетирование молодых людей в других регионах России, смею предположить довольно значительную разницу в результатах. Мультикультурность Астраханского края с выступает стимулом для повышения религиозности внутри конфессий, что в свою очередь и показало исследование.

Социологический анализ выявил потребность в получении образования с религиозоведческой/религиозной компонентой в семье или в специальных учреждениях. Отметим, что молодое поколение в большей своей степени религиозно. Рассмотрение вопроса взаимодействия государства с институтами церкви позволит не только преодолеть политическую ангажированность темы, но и совершенствовать систему государственного образования, сформировать

толерантные установки в сознании и поведении молодёжи.

Значительные изменения в обществе, произошедшие за последние годы в российской социально-политической реальности, оказали влияние на все сферы жизни и в большей степени на духовную сферу народа, его отношение к религии. Анализируя данный период, следует отметить, что он характеризовался довольно значимыми преобразованиями в системе государственно-правового регулирования религиозных процессов. Религиозный индифферентизм советской эпохи уступил место отношениям, где религиозное сознание стало рассматриваться государством как фундамент подлинной морали, как незаменимое средство духовно-нравственного возрождения. Это вывело острые проблемы духовной жизни общества и привело к созданию новой системы регулирования религиозных процессов [1, с.88-98].

В первую очередь, в данной работе мы обратим внимание на исследование Е.Н. Кафанова, М.М. Мчедлова. При определении степени религиозности россиян выяснилось, что российское общество скорее светское. Около половины опрошенных в России, по данным ESS, не религиозны, в их числе 7% в целом не религиозны, 14% отмечают, что они совершенно не религиозны, и 32% – скорее нет. 22% респондентов колеблются при определении меры своей религиозности. В целом религиозными себя считают менее трети россиян – 29%, среди них 26% склоняются к такому мнению, и лишь 3%, по собственным оценкам, глубоко религиозны.

Если обратить внимание на степень религиозности последователей различных конфессий в России, то доля очень религиозных мусульман в 2,5 раза больше доли глубоко религиозных последователей православия – 12% против 5%. Одновременно среди позиционирующих себя последователями российских религиозных течений около 10% совсем не считают себя религиозными, а еще около 45% скорее не религиозны, чем религиозны [2, с.208].

Исследования Климова С. М., Мартынова Г. В. В работе «Уровень и характер религиозности студенческой молодежи в переходный период (размышления по результатам анкетирования)» [3, с. 245] говорят о следующих результатах. Исследователи отмечают, что в сознании молодежи и общества соединяются так называемые традиционные и формальные религиозности, что, по их мнению, соответствует переходному уровню их формирования.

В первом случае мы имеем ориентацию на традиционное мировоззрение не зависимо от принадлежности к конфессии, с точки зрения которой, вера непосредственно связана с восприятием этической самоидентичности. Как правило, традиционная религиозность представлена такими фактами как: массовое крещение, соблюдением традиций трактуемых религией. Ученые, в то же самое время, определяют данную традиционность и как базовый элемент формальной религиозности. Она не обогащена чувствами, ни знаниями, которые могли бы приобщать молодежь к религиозности.

Следующее исследование было проведено на базе Астраханского государственного университета. Исследование, целью которого являлось выявление характеристик конфессиональной самоидентификации молодежи, и выявить закономерность прямо пропорциональной зависимости уровня религиозности с уровнем образования. На наш взгляд, уровень образования

молодежи по-разному освещает проблематику современного общества. Оценивая отношение молодого поколения к той или иной социальной проблеме исследователи не задумываются о том, насколько антагонистичны могут быть мнения у одной категории общества. Всего было опрошено 1068 респондентов

В качестве респондентов в исследовании привлекались молодые люди от 16 до 27 лет. Из них 50% составляли молодые люди с высшим образованием и 50% с начальным или средним уровнем образования.

Результаты анкетного опроса позволили выявить уровень религиозности среди молодежи: атеистами среди всех опрошенных являются 22,1%, а оставшиеся 77,9 опрошенных относят себя к верующим.

Следующий показатель демонстрировал зависимость уровня религиозности от уровня образования. По данным опроса, выяснилось, что в целом уровень религиозности достаточно высокий у обеих категории респондентов. Следует при этом обратить внимание на то, что опрашиваемые с высшим образованием, уровень религиозности выше.

На сегодняшний день весьма актуальной темой является допустимость вмешательства государственной власти в политику религиозных конфессий. Важность данного вопроса на повестке прошедшего года отразилась на молодежи и её отношении к институту церкви. Принятие закона «Об оскорблении чувств верующих» заставило общественность обратить внимание на чрезмерное внимание со стороны государства к вопросам религии. Являясь светским государством, данный законопроект, по мнению более чем 50% респондентов не является правомерным.

Представление отношения молодежи к проблеме влияния государства на внутреннюю политику конфессиональных групп показало разницу в 2,5%. Опрос выявил, что 51,5% опрошенных с наличием высшего образования выступает за контроль со стороны государства, с позицией «против» выступили - 47%. Проанализируем зависимость отношения к данному вопросу людей с высшим и средним образованием.

По ответам на вопрос: «Имеет ли государство влиять на внутреннюю политику конфессиональных групп?» видно что, большинство людей со средним образованием склонно считать, что государство имеет право влиять на политику конфессиональных групп (61%). В отличие от них, респонденты с высшим образованием, молодые люди со средним образованием, не считающие правильным вмешательства государства в политику религиозных сообществ составляет 32%. Оставшиеся 7% опрашиваемых воздержались от ответа. Также следует отметить, что затруднились ответить на данный вопрос только люди с высшим образованием.

Частота посещения церквей и мечетей молодежью астраханской области выглядит следующим образом: 11,8% респондентов регулярно (1 раз в неделю посещают) посещают церкви и мечети, 44,1% посещают с периодичностью 1 раз в месяц и такой же процент не посещают вообще. Далее следует представить зависимость посещения церквей и мечетей в зависимости от уровня образования. Данные показывают нам, что вне зависимости от образования регулярно (раз в неделю) посещают мечети и церкви одинаковое количество людей. Периодически (раз в месяц) посещают мечети, и церкви с большой разницей посещают люди с высшим образованием (в 2 раза чаще, по данным опроса, чем люди со средним

образованием). И не посещают церкви и мечети вообще с большей интенсивностью люди со средним образованием.

Так же в результате исследования были представлены данные ответа на вопросы: «Должно ли прививается религиозное воспитание? и Кем должна осуществляться данная функция?». 38,2% респондентов придерживаются мнения о том, что религиозное воспитание не должно прививаться в принципе, оставшиеся 61,8% в свою очередь считают, что религиозное воспитание необходимо прививать в семье – 51,5%, в школе – 7,4, в спец. учреждениях – 8,8, оставшиеся же 32,4%, затрудняются ответить, какой институт мог бы взять на себя данную функцию. (от 61,8% опрошенных изначально).

Далее отметим отношение к прививанию религиозного воспитания у людей с высшим и средним образованиями. По данным графика и таблицы видно, что мнения респондентов с высшим и средним образованиями считающих, что воспитание должно прививаться совпадают, как и ответы отрицающие влияние на людей в вопросах религиозного воспитания. Ответы на данный вопрос являются единственным показателем, где мнения респондентов с высшим и средним образованием имеют одинаковые количественные результаты.

Исходя из этих данных, ответило положительно на вопрос о возможности увеличения уровня религиозности 54,4% молодых людей и 45,6% считают, что невозможно искусственно поднять уровень религиозности молодежи РФ.

Рассмотрим результаты опроса в зависимости от уровня образования. По результатам опроса, можно пронаблюдать следующее отношение. Люди с высшим образованием, придерживаются мнения, что в России, можно поднять уровень религиозности (71%). Более сомневающейся является категория респондентов со средним уровнем образования. На вопрос можно ли поднять уровень религиозности в России отрицательно ответили 50% респондентов из общего количества людей со средним образованием, что составляет 267 человек.

В заключении сравним наше исследование с всероссийскими показателями исследование ассоциация Gallup International WIN [4]. В 2012 году их показатели имели следующие значения: 55% опрошенных определили себя религиозными, 26% - не религиозными и всего 6% респондентов ответили, что являются атеистами. Если сравнить данные ассоциация Gallup International WIN с нашим исследованием, то атеистами среди всех опрошенных являются 22,1%, а оставшиеся 77, 9 опрошенных относят себя к верующим.

Исследование подтвердило предположение о том, что преобладающей тенденцией в сознании молодого поколения является свобода выбора религиозных взглядов. При анализе следует учитывать многие субъективные факторы влияющие на общество.

Проводя в дальнейшем анкетирование молодых людей в других регионах России, смею предположить довольно значительную разницу в результатах. Мультикультурность Астраханского края выступает "стимулом" для повышения религиозности внутри конфессий, что в свою очередь и показало исследование.

Рассмотрение вопроса взаимодействия государства с институтами церкви позволит не только преодолеть политическую ангажированность темы, но и

совершенствовать систему государственного образования, сформировать толерантные установки в сознании и поведении молодежи.

Литература:

- 1.Беляев Д.О. Опыт эмпирического исследования гетеродоксальной религиозности в современной России // Социологические исследования. – 2009. – N 11. – С.88–98
- 2.Кафанова Е.Н., Мчедлова М.М., Религиозность россиян и европейцев, Мониторинг общественного мнения № 4 (98) 2010 с. 208
- 3.Климова С. М., Мартынова Г. В. Уровень и характер религиозности студенческой молодежи в переходный период (размышления по результатам анкетирования), Научные ведомости Белгородского государственного университета. № 2 2007г. С. 245
- 4.Исследование Gallup International: Мир становится менее религиозным. [Электронный ресурс] // Центр гуманитарных технологий. URL: <http://gtmarket.ru/news/2012/08/02/4743> (дата обращения 2.08.2012)

Туризм

ЭКОНОМИЧЕСКАЯ СУЩНОСТЬ РЕГИОНАЛЬНОГО РЫНКА ТУРИЗМА

Швец Ирина Юрьевна

доктор экономических наук, профессор
институт проблем управления Российской академии наук
ведущий научный сотрудник

Ключевые слова: туристический рынок, потребности, туризм, регион

Keywords: tourism market, needs, tourism, region

Аннотация: В статье рассмотрены экономическая сущность, характер и структура туристического рынка в контексте региональной конкурентоспособности. Проанализированы таксонометрическая система рекреационных районов, территориальная структура туристического рынка, структура регионального туристического рынка.

Abstract: Economic essence of regional tourism market. The article discusses the economic substance of the nature and structure of the tourism market in the context of regional competitiveness. in analyzing taksonometrisheskaya system of recreational areas, the territorial structure of the tourism market, the structure of the regional tourism market.

УДК 681.3.07

В процессе отдыха возникают экономические и внеэкономические отношения и явления, которые составляют сущность рекреационной деятельности, которая развилась в результате последующего углубления общественного деления труда. Постепенный переход общества от модели жизнеобеспечения к модели

содержательного времяпровождения свободного характерный для постиндустриальных стран, стран с информационной структурой экономики дает основания прогнозировать последующий рост рекреационной деятельности и разнообразит ее функции. Рекреации присущее осложнение внутренней структуры в результате разнообразит запросы населения к отдыху, который отображается на территориальной организации рекреационной деятельности. Формой территориальной организации рекреационной деятельности определена территориальная рекреационная система. Она является целостной, динамической системой, стойкость и надежность которой обеспечивается функциональным единством составляющих: отдыхающих, природных и культурных ресурсов, инфраструктуры, обслуживающего персонала и органов управления.

В 60-х годах 20 в. В.С. Преображенский выдвинул представление о рекреационной системе как объективном и социальном по своей функциональной сущности образовании. Соответственно, предметом изучения рекреационной географии является изучение территориальных рекреационных систем [1, 2, 3].

В рекреационной географии рассматривается деятельность человека, которая носит социологический характер. Но, наряду с этим, рекреационная география определяется как пограничная наука, «располагающаяся» на стыке географии, экономики и культурологии. В отечественной практике принято выделять три основных подхода к определению проблемного поля ее исследований:

- средовой подход (изучаются физико-географические направления),
- деятельностный подход (изучаются характер и деятельность людей),
- субъективный подход (изучается восприятие людей и его особенности).

Почти до конца 1980-х годов территориальная структура рекреации определялась как общественно-географическое направление, занимающееся изучением территориальных рекреационных систем [4, 5].

С конца 1990-х годов и на перспективу предметом исследования территориальной структуры рекреации является изучение пространственных закономерностей и особенностей поведения людей в процессе рекреационной деятельности (преимущественно квартального и годового циклов) и размещения рекреационных объектов. В определении предмета исследования рекреационной географии очень важно отказаться от узкой ориентации на территориальных рекреационных систем [6, 7].

В последние годы все чаще встречаются подходы, в которых отрицается преобладающая роль территориальных рекреационных систем как основного объекта исследования науки.

При определении объекта и предмета рекреационной географии Д.В. Николаенко к примеру полагает, что изначально следует исходить из следующих тезисов [8]:

- географическое познание не универсально - оно тесно связано со своим социокультурным образованием. Следовательно, в рамках каждого

социокультурного образования складывается свое, уникальное понимание того, что есть объект и предмет рекреационной географии; каждое социокультурное образование имеет собственную логику эволюции и рефлексии о своей эволюции. Следовательно, рекреационная география как область научного познания может иметь место далеко не во всех типах образований. Это не показатель развитости или недоразвитости того или иного социокультурного образования, но только показатель его потребности в такой области познания как рекреационная география.

Эти два тезиса очень важны для понимания относительности объекта и предмета рекреационной географии. Нужно избегать неоправданной универсальности определения объекта и предмета, когда они представляются едиными и неизменными для всех времен и народов. Рекреационная география - очень частный случай рефлексии, имеющей место лишь в рамках определенного социокультурного образования, и все особенности рекреационной географии определяются именно этим. Факт наличия или отсутствия самой рекреационной географии, а также конкретные формы ее реализации как области познания определяются теми внутренними и внешними задачами, которые решаются социокультурными образованиями в процессе их эволюции.

На определенном уровне и этапе эволюции в социокультурном образовании может возникнуть потребность в такой области познания как рекреационная география. Формулируются ее объект, определяющий основную область исследований, и вытекающий из него весьма изменчивый предмет исследования. Все это происходит не абстрактно, а в рамках эволюции того или иного социокультурного образования.

Целью данной статьи является рассмотрение экономической сущности рынка туризма в контексте региональной конкурентоспособности.

Различным типам рекреационной деятельности существуют соразмерные рекреационные пространства, представляющие собой «...часть социального пространства объединяющего совокупность взаимосвязанных между собой природных и социально-экономических условий, используемых для рекреации» [10, С. 6]. Размер и состав внутренней организации рекреационного пространства имеет иерархическую структуру (табл.1).

Таблица 1.

Таксонометрическая система рекреационных районов

Таксонометрический ранг	Таксонометрическая единица	Размер территории
V	Рекреационная зона	Сотни тысяч, десятки тыс. км. ²
IV	Рекреационный район	Сотни тысяч, десятки тыс. км. ²
III	Рекреационный подрайон	Тысячи, сотни км. ²
II	Рекреационный микрорайон	Сотни км. ² , тысячи га

I	Рекреационный пункт	Десятки, сотни га
---	---------------------	-------------------

Рекреационное пространство рядом ученных разделяется на организованное и неорганизованное [11, 12]. К организованному рекреационному пространству относят пространство, имеющее организованную систему управления условий рекреационной деятельности, главной целью которой есть повышение ее эффективности, обусловленное наличием характерных, локальных пространств разного масштаба. К неорганизованному рекреационному пространству относят пространство, в котором система условий для рекреационной деятельности регулируется человеком в целях удовлетворения его личных потребностей.

Объединение предприятий в границах населенного пункта формирует рекреационный пункт и определяет его специализацию [12, С. 48]. Территориальная специализация на выполнения туристско-рекреационной функции базируется на имеющихся конкурентных преимуществах территории: наличие и типы рекреационных ресурсов, их сочетаемость; уровень развития рыночной, производственной инфраструктуры, уровень развития сопутствующих видов деятельности. Перевес в структуре ресурсов культурно-исторических создает основу формирования туристско-экскурсионной специализации элемента территориальной структуры в территориальном разделении труда, а природно-рекреационных – туристско-рекреационной или курортной. В зависимости от специализации, элементов территориальной структуры, концентрации туристической деятельности, могут быть представлены пунктами, центрами, узлами, представленными, как дискретными, так и ареальными формами (табл.2) [12, С. 49].

Всемирная туристическая организация определяет туристский регион как территорию, располагающую большой сетью специализированных сооружений и услуг, необходимых для организации отдыха, учебного процесса или оздоровления, которые продаются туристу или группе туристов производителем услуг [13]. Из этого определения вытекает, что туристский регион – это цель путешествия, туристский продукт, и конкурентоспособный субъект. Стратегической целью региона как конкурентной единицы это обеспечение конкурентоспособности на длительный период. Конкурентоспособность регионального туристического рынка зависит от ряда влияний: социально-экономической системы, туристической политики, государственных интересов, интересов бизнеса, населения, состояния внешнего и внутреннего спроса, наличия и состояния ресурсов, экологической системы.

Таблица 2.

Территориальная структура туристического рынка

Элементы территориальной специализации рынка потребителя	Элементы территориальной специализации рынка производителя			Форма элементов	
	посредника	производителя туристско-экскурсионных услуг	производителя курортных услуг	территориальной специализации	
Пункт	Пункт	Экскурсионный		дискретные	Стандартн. предложение, узкая

		пункт			специализация, сезонность, населен. пункт до 10 т. чел.
Центр	Центр	Туристско-экскурсионный центр		дискретные	Дифференцированное предложение, узкая специализация, сезонность, населен. пункт до 100 т. чел.
Узел	Узел	Туристско-рекреационный узел	Курорт	дискретные ареальные	Дифференцированное и уникальное предложение, сглаженная сезонность, населен. пункт свыше 100 т. чел.
			Курортная местность	ареальные	Узкая специализация, уникальное предложение, сглаженная сезонность, населен. пункт до 10 т. чел.
			Курортный район	ареальные	Дифференцированное и уникальное предложение, сглаженная сезонность, населенный пункт до 100 т. чел.
			Курортная зона	ареальные	Дифференцированное и уникальное предложение, сглаженная сезонность, населенный пункт свыше 100 т. чел.

Индустрия туризма интегрирована в экономику региона, посредством кооперационных отношений, социальной, рыночной, коммуникационно-технической инфраструктуры, на основе взаимодействия рыночных сил спроса и предложения, скорректированных государственной экономической политикой, и базируется на одних региональных ресурсах: природно-климатических, географических, экологических, культурно-исторических, инфраструктурных (трудовых, финансовых, информационных, технологических), организационно-экономических.

Особенностью туристической деятельности является то, что туристическая услуга для конечного потребителя представляется как цепь услуг (размещения, питания, транспортных, медицинских, развлекательных и др.), что предполагает большое количество участников рынка (рис. 1), и потребитель рассматривает ценность туруслуги с точки зрения ее комплексности,

электрик., транспорт. и электрон.оборудования)			Научно-исследовательские институты, учебные заведения.
Производ. и распредел. эл.энерг., газа, воды			
Строительная индустрия			
Услуги по ремонту			
Агропромышленный комплекс			
Сельское хозяйство, охотничье и лесное хозяйство и связанные с ними услуги			
Пищевая промышленность и переработка			
Сельскохозяйственных продуктов			
Рыбное хозяйство			

Рис.1. Структура регионального туристического рынка

проецирует свои впечатления от потребленных услуг в целом на регион, как единое целое. В связи с наличием большого количества субъектов туристического рынка и их разноуровневостью, деятельность участников рынка часто бывает не согласована, что приводит к снижению ценности туристического продукта для потребителя, а таким образом, снижает привлекательность региона, степень его конкурентоспособности, отказу потребителя совершать поездку в данный туристский регион.

Уровень развития туризма в регионе, степень его конкурентоспособности оказывают непосредственное влияние на уровень развития, конкурентоспособности туристического региона. Рассмотрение данного влияния представлено в Концепции устойчивого развития туризма, представленной всемирной туристической организацией [13]. В концепции рассматривается влияние туристического комплекса, как функционально-территориальной системы, на развитие региона по ряду направлений. Во-первых, прямое влияние: расходы туристов превращаются в доходы туристических по назначению субъектов хозяйствования, что дает возможность развития воспроизводственных процессов, как на уровне туристического предприятия, так и предприятий региона, включенных в кооперационные связи, создания нового туристического продукта и его продажи. Второе влияние носит косвенный характер, которое можно представить как зависимость: в результате экономической деятельности туристических по назначению субъектов хозяйствования уплачиваются налоги, часть которых перечисляется в бюджет региона, направляемых на его развитие. Эти средства являются доходами предприятий, обеспечивающих туристскую деятельность, налоги, с деятельности которых, частично перечисляются в бюджет региона, что дает возможность развития расширенного воспроизводственного процесса на уровне региона, выраженного в мультипликационном эффекте. Третье влияние носит в большей степени социальный характер. Расширенный характер воспроизводственных процессов в туристском регионе приводит к созданию новых

рабочих мест, которые выражаются ростом доходов домохозяйств, а таким образом, наблюдается тенденция повышения уровня качества жизни населения региона.

Расширенное определение региона как вертикальной (отраслевой) и горизонтальной (межотраслевой) интеграционных функционально-территориальных систем позволяет сформировать методическую базу изучения индустрии туризма. Предметом анализа является туристическая система, в границах которой функционируют туристические предприятия, организации и учреждения разных форм собственности и хозяйствования, которые используют природные, лечебные, познавательные ресурсы и другие ресурсы с целью предоставления целевым потребителям рекреационных услуг и получения прибыли.

Интеграционные процессы между участниками туристического рынка наблюдаются как на горизонтальном, так и вертикальном уровнях. Горизонтальная интеграция формируется как сотрудничество между предприятиями, создающими и продвигающими турпродукт, формируя предложение турпродукта соответственно специализации локальных рынков предложения, и потребностям разных уровней и сегментов рынка спроса. Связь между элементами рынков спроса и предложения, и внутри самого рынка предложения турпродукта, формируется на основе рыночной и коммуникационно-технической инфраструктуры (финансовой, маркетинговой, транспортной, связи, технической и др. видов). Степень интенсивности горизонтальных интеграционных связей: воспроизводственных, распределительных, управленческих, обратных, прямых и других, на прямую зависит от наличия и структуры конкурентных преимуществ туристического региона, интенсивности спроса на турпродукт данного региона. На основе чего и определяется масштабы деятельности регионального туристического рынка и специализация. Вертикальные связи предприятий, организаций туристического рынка с другими компонентами общественно-географического комплекса территории: материальным производством, непромышленной сферой, общественными организациями, государственными структурами, местным населением, формируются на основе участия территориальном разделении труда и специализации.

В связи с тем, что спрос на туристский продукт эластичен, региональный туристский рынок формируется под влиянием двух рынков: рынка спроса и рынка предложения, причем влияние первого превалирует. Что создает условия для усложнения туристско-рекреационной функции, усиливая ее территориальную концентрацию и специализацию, приводит к усложнению иерархической структуры регионального туристического рынка.

Для повышения степени конкурентоспособности регионального туристического рынка в длительном периоде его развитие необходимо направлять создание условий для удовлетворения потребностей потребителей. По сравнению с натуроцентрическими моделями развития туристической системы, где развитие рекреационных ресурсов ставилась на первое место, в антропоцентрических моделях главным в развитии туризма должен быть сделан акцент на потребности человека [8, 9].

Преображенский В.С., анализируя базисную модель рекреационной системы, указывает на ведущую роль в ней человека, туриста как центральной подсистемы, отмечая, что состояния и свойства всех остальных подсистем зависят от требований центральной подсистемы, а целевая функция рекреационной системы определяется

как максимально возможное удовлетворение рекреационных потребностей человека [14]. Формирования массового туризма в нашей стране в тот период идет чрезвычайно быстро, но экстенсивно, за счет включения все новых рекреационных ресурсов и территорий, но при исключительно низком его материально-техническом обеспечении и качестве обслуживания. К концу 80-х годов XX в. начинают обостряться противоречия из-за невозможности удовлетворения рекреационных потребностей всего населения при сохранении низких, в том числе дотационных, цен на отдых. Преображенский В.С. анализируя два исследовательских подхода («от потребностей» и «от ресурсов») в решении вопросов оптимизации рекреации, включая ее территориальные аспекты, как первооснову для проектирования рассматривал рекреационные потребности, а не рекреационные ресурсы. Изменение социально-экономической системы в нашей стране, усиление степени конкуренции, переход к интенсивному типу расширенного воспроизводства, ставят потребности человека побудительным мотивом туристической деятельности. Под туристическими потребностями понимают потребности в расширенном воспроизводстве физических, эмоциональных, психических, интеллектуальных и духовных сил человека [15, 16, 17]. Выявление и анализ туристических потребностей необходимо рассматривать как со стороны общественных (общественного блага), групповых (отдельных референтных групп) и так и личных потребностей. Такой подход дает возможность наиболее полно удовлетворить потребности всех уровней потребителей, сформировать условия для возникновения потребности, интереса и мотива в приобретении туристического продукта через сегментацию рынка. Создание конкурентоспособных мотивационных моделей, в связи с природой потребительского поведения, необходимо основывать на принципе управления интересами, как осознанными туристическими потребностями, и управлении, через интересы, как основами мотивации.



Рис. 2. Схема связей между туристическими потребностями, интересами, мотивами потребителей и, оказывающих на них влияние, факторами

На туристические потребности, интересы, мотивы оказывает влияние уровень развития социально-экономической системы, через уровень развития общества в целом: условия развития бизнеса, систем здравоохранения, образования и культуры, социальной защищенности, технико-экономического развития системы, так и через уровень жизни отдельного потребителя: оплаты и условий труда, доступности социальных благ общества. Культурные, исторические, конфессиональные традиции, уровень развития социально-экономической системы оказывают большое влияние на потребительские предпочтения общества, на отношение его к отдыху. Уровень интегрированности общества в международные социально-экономические отношения проявляется, через открытость социально-экономических связей, доступность для потребителей посетить те или иные туристические объекты.

Туристические потребности являются компонентами спроса на туристский продукт. Спрос на туристский продукт определяется потребностями потребителей, основанных на их платежеспособности и конкретных требованиях к производителям турпродуктов, и системой существующих туристических предложений. Конкурентное положение на туристском рынке предполагает постоянную генерацию конкурентных преимуществ, предвосхищение, создание новых потребностей.

Основываясь на туристических потребностях, можно выделить виды туристической деятельности, осуществляемых предприятиями, функционирующими на туристском рынке: лечебно-оздоровительная, спортивно-оздоровительная, культурно-познавательная, научно-образовательная, посредническая, информационная, размещение, питание, транспортная, связи, торговая (табл.3).

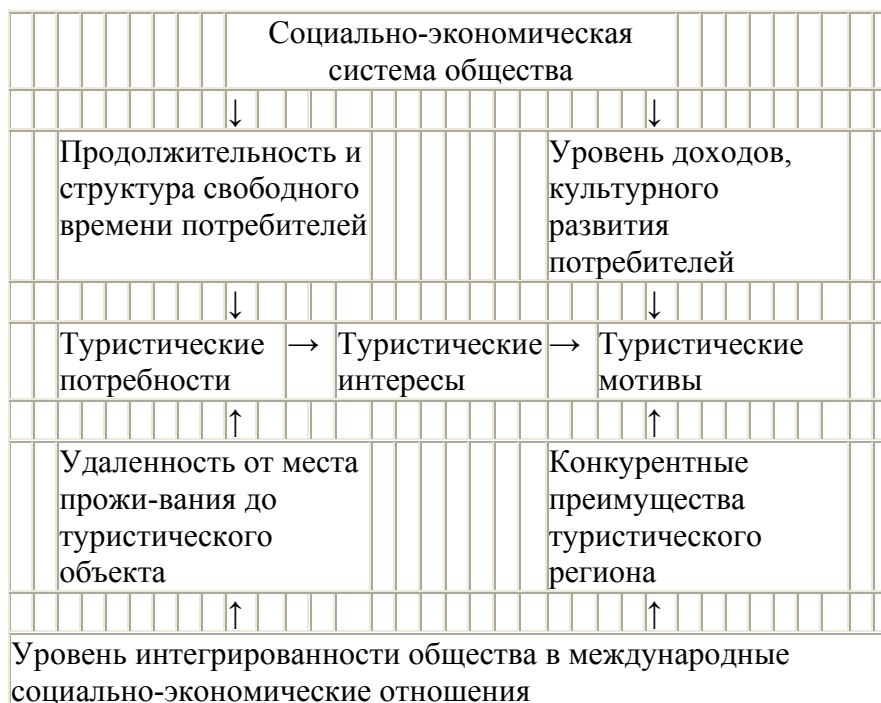
Таблица 3

Взаимосвязь между потребностями, видами деятельности, субъектами туристического рынка

<i>Потребности</i>	<i>Виды деятельности</i>	<i>Субъекты туристического рынка</i>
Потребности в воспроизводстве физических и психологических сил: лечении, реабилитации в состоянии ремиссии заболевания, профилактическом оздоровлении	лечебно-оздоровительная: санаторно-курортная деятельность, лечебно-реабилитационная деятельность, лечебно-профилактическая деятельность	санатории, пансионаты с лечением, профилактории, курортные поликлиники, бальнеологические и грязевые лечебницы, др.
Потребности в физическом развитии, самоутверждении, воспроизводстве физических и психологических сил	спортивно-оздоровительная: спортивные соревнования, слеты, походы,	турбазы, школы олимпийского резерва, стадионы, спортивные объединения
Потребности в культурном развитии, в перемене впечатлений,	культурно-познавательная: исторический,	экскурсионными бюро, турагентами и туроператорами, театрами, кино-

мест, духовном развитии	этнографический, экологический, зеленый, религиозный, ностальгический культурно-развлекательный туризм	концетрыми залами, музеями, этнографическими организациями, историко-культурными, природными заповедниками
Потребности в развитии, самореализации	научно-образовательная: научный, конгрессный туризм	отраслевые ассоциации, образовательные заведения
Базовые туристические потребности:	размещение,	гостиницы, пансионаты, базы отдыха, кемпинги, мотели, общежит.
	питание	рестораны, кафе, столовые, базы
	транспортная	транспортные компании, собственный автопарк баз размещения, экскурсионных агентств, туроператоров
Потребности в общении, передаче и получении информации, материальных ценностей	связи	телефонные компании, почтовая служба, интернет провайдеры, операторы мобильной и сотовой связи и т.д.
Потребности в сохранении приятных воспоминаний, приобретения необходимых вещей для отдыха	торговая	предприятия оптовой и розничной торговли
Потребности в отраслевой кооперации, продвижении турпродукта	посредническая, информационная	туроператоры, турагенты, туристические информационные центры, рекламные агентства

Лечебно-оздоровительная деятельность связана с потребностями в лечении заболеваний, реабилитации после перенесенных операций, тяжелых заболеваний, в восстановлении физических и психологических сил. Данный вид деятельности осуществляется курортными учреждениями: санаториями, пансионатами с лечением, профилакториями, курортными поликлиниками, бальнеологическими лечебницами, грязелечебницами, др.

Спортивно-оздоровительная деятельность связана с потребностями в восстановлении, развитии физических, умственных и психологических сил, самореализации. Данный вид деятельности организовывается турбазами, школами олимпийского резерва, стадионами, спортивными объединениями.

Культурно-познавательная деятельность связана с удовлетворением культурных потребностей туристов. Данный вид деятельности организовывается экскурсионными бюро, турагентами и туроператорами, театрами, киноконцетрыми залами, музеями, этнографическими организациями, историко-культурными, природными заповедниками.

Научно-образовательная деятельность связана с удовлетворением потребностей в развитии, самореализации. Реализацию данных потребностей на себя берут университеты, учреждения осуществляющие подготовку и переподготовку кадров, организации, осуществляющие конгрессный туризм.

Посредническая деятельность связана с организацией въезда людей с места постоянного проживания в оздоровительных, познавательных и других целях в места временного пребывания. К предприятиям, осуществляющим этот вид деятельности относятся туроператоры и турагенты.

Информационная деятельность связана с собиранием и предоставлением информации туристам о туристических ресурсах региона, страновой, юридической и др. информацией. К предприятиям, осуществляющим этот вид деятельности относятся туристические информационные центры, туристические агентства, туроператоры. Посредническая и информационная деятельность направлена на удовлетворение потребностей на уровне организации турбизнеса, продвижения турпродукта.

Деятельностью по размещению туристов занимаются гостиницы, пансионаты, базы отдыха, кемпинги, мотели, общежития, удовлетворяя потребность в проживании.

Физиологическая потребность в еде удовлетворяется в организации общественного питания туристов. К предприятиям общественного питания относятся: рестораны, кафе, столовые, бары.

Транспортная деятельность осуществляется перевозке туристов от места их прибытия туристский регион их временного пребывания до места размещения и обратного, а также любой другой перевозке в пределах туристического региона временного пребывания. Данный вид деятельности может осуществляться, как транспортными компаниями, так и собственными возможностями баз размещения, экскурсионных агентств.

Услуги связи удовлетворяют потребности в общении, передаче и получении информации, материальных ценностей. Данные потребности удовлетворяются телефонными компаниями, почтовой службой, интернет провайдерами, операторами мобильной и сотовой связи и т.д.

Удовлетворение в потребности в сохранении приятных воспоминаниях, может быть выражена в деятельности предприятий производящих сувениры, подарки, буклеты, книги, открытки и торговых предприятий их продающих, торговые предприятия удовлетворяют потребности в приобретении необходимых вещей для отдыха.

Качественное удовлетворение туристических потребностей напрямую зависит от наличия и состояния туристических ресурсов в регионе. К туристическим ресурсам относятся природные и созданные человеком объекты, пригодные для использования в туристической деятельности. К туристическим ресурсам относят [12, 17]: прямые: а) природные: ландшафтно-климатические (пляжные, климатические), природно-ландшафтные, природно-лечебные и гидроминеральные (бальнеологические, бальнеогрязевые, фитолечебные), б) культурно-исторические; косвенные: инфраструктурные (трудовые, финансовые, информационные), материально-техническая база турпредприятий, предприятий рыночной инфраструктуры, инфраструктуры региона, организационно-экономические (нормативно-правовые, организационно-управленческие). Рядом автором [18] под природными ресурсами понимают рекреационные, но в тоже время в некоторых классификациях рекреационных ресурсов мы видим идентичность туристических ресурсов рекреационным: «... природные, природно-технические и социально-экономические геосистемы и их элементы, которые могут быть использованы при существующих технических и материальных возможностях для организации рекреационного хозяйства.

В соответствие с рассмотренной классификацией туристических ресурсов, можно выделить две группы видов туристической деятельности: первая группа: деятельность, осуществляемая предприятиями, учреждениями, функционирующими на туристском рынке, и направленная на предоставление туристических услуг, базирующаяся на использовании прямых ресурсов; вторая группа: деятельность направленная на создание условий для туристской деятельности, базирующихся на использовании косвенных туристических ресурсов.

Между спросом на турпродукт (основанном на туристических потребностях и доходом потребителей) и наличием, состоянием туристических ресурсов в регионе существует прямая зависимость, выраженная в формировании элементов туристического рынка. Уникальные туристические ресурсы, имеют ограниченное распространение, что влияет на локальность части туристического рынка (экскурсионный пункт, туристско-экскурсионный центр, туристско-рекреационный узел), его элементов, формирующих свою деятельность на основе данных ресурсов. Чаще всего к таким ресурсам относят культурно-исторические ресурсы. Распространенные, однотипные туристические ресурсы (природные туристические ресурсы) более доступны большему количеству участников туристического рынка, что предполагает создание более крупных структур туристического рынка (курорт, курортная местность, район, зона).

Таким образом, функционирование туристического рынка базируется на взаимозависимости рынка потребителя, рынка производителя на основе имеющихся туристических ресурсов (рис. 3).

Структурные элементы рынков потребителя и производителя, находясь в постоянном взаимодействии, создают новые сегменты рынка и расширяют возможности для уже существующих сегментов. Базовой геопространственной формой регионального рынка туризма является линейно-сетевая, которая воспроизводит пространственные отношения элементов рынков потребителя и производителя, соединенных предприятиями и объектами транспортной инфраструктуры. Различные туристические потребности трансформируются в виды потребительского спроса. Соответственно виды потребительского спроса

формируют сегменты потребительского рынка, которые отражаются в территориальной специализации, что позволяет выделить видовое разнообразие территориальных структур регионального рынка туризма. Каждая из этих структур базируется на потребностях, интересах и мотивах потребителей и формируется под влиянием определенных факторов. К характерным чертам данной формы территориальной структуры относится отсутствие иерархичности в границах данной структуры, дискретность, избирательность. Данная структура в большей степени относится к локальным сегментам туристического рынка, представленным уникальными (редкими, территориально удаленными) туристическими ресурсами. Формирование и функционирование данной структуры говорит также о низкой степени конкуренции, неразвитости рынка. Туристическим регионам, обладающим в большей степени распространенными туристическими ресурсами, имеющим высокую степень конкуренции, кооперации на рынке, развитость рыночных отношений, характерно участие в интегрально-пространственных структурах. К характерным чертам данной формы территориальной структуры относятся целостность, непрерывность, дифференцированность, разноразнообразие, т.к. элементы структуры относятся к разным иерархическим уровням, имеющим непосредственный выход на другие функциональные уровни.

			Предприятия инфраструктуры региона		
Туристические потребности, интересы, мотивы	→	Предприятия рыночной инфраструктуры	Туристические ресурсы	Туристические организации, курортные учреждения	→ Удовлетворение потребителей
			Институциональные организации		
		Туристическая деятельность			

Рис. 3. Схема взаимозависимостей между рынками потребителей, производителей, туристическими ресурсами регионального туристического рынка

Повышение уровня конкурентоспособности регионального туристического рынка связано с оптимизацией пространственных связей. Которая должна быть, во-первых, направлена на создание условий доступности, разнообразия туристических услуг для потребителей, повышения их качества путем уменьшения денежных и не денежных затрат потребителей. Во-вторых, на создание благоприятных рамочных условий существования и развития со стороны институциональных структур по отношению к экономике в целом, туристической экономики в регионе в частности. В третьих, направлена на повышение экономической эффективности деятельности производителя.

В данный момент в Украине на рынке туризма наблюдается:

- изменение структуры рекреационных потребностей, и на этом фоне происходит быстрая сегментация потребительского рынка;

- осуществляется быстрый переход к многоукладной экономике туризма, быстро развивается предпринимательский сектор в туризме, действующий на основе экономических отношений и механизмов;

- осуществляется переход к использованию природных ресурсов и культурного наследия на основе экономических отношений.

ВЫВОДЫ. Предложенная концепция развития сферы туризма основывается на следующих принципах:

сфера туризма формируется и функционирует на основе интегрально-взаимозависимости предприятий региона (туристский кластер), деятельность, которых напрямую или опосредованно связана с экономикой рекреации;

деятельность туристического кластера базируется на создании ценности для потребителей и участников кластера на основе конкурентных преимуществ региона;

цели и стратегия развития туристического кластера должны соответствовать национальным интересам;

сохранение экологического баланса природных ресурсов и исторических, конфессиональных объектов на рекреационных территориях;

создании двух уровневых координационных центров главной целью которого является управление, координация в туристском кластере, и посреднические функции, выполнение маркетинговых операций, организация работы, как на государственном уровне, так и в частном порядке.

Результатом развития региональной экономики является создание и поддержание конкурентных преимуществ и достижение более высокого уровня конкурентоспособности рекреации. Профилизация должна быть направлена на создание высокоразвитого курортно-рекреационного и торгово-финансового центра международного значения, что даст возможность долговременного экономического развития. Реальное содержание концепции туризма обозначится в ходе столкновения этих позитивных тенденций и негативных результатов и во многом будет зависеть от общей ситуации в стране, но, с другой стороны, во многом и определит экономическую ситуацию в регионе. Концепции развития меняются в результате давления противоречий, которые требуют ускоренного разрешения, поскольку за ними стоят вполне конкретные интересы людей.

Литература:

1. Преображенский В.С. Физико-географические аспекты и проблемы организации отдыха / Географические проблемы организации туризма и отдыха. Выпуск 1. - М.: Центральное рекламное-информационное бюро "Турист", 1975. – С. 50-112.
2. Преображенский В.С., Веденин Ю.А. География и отдых: Изучение организации и планирования зон отдыха. - М.: Знание, 1971. – 48 с.
3. Преображенский В.С., Веденин Ю.А., Зорин И.В., Мухина Л.И. Территориальная рекреационная система как объект изучения географических наук / В // Известия АН СССР. Серия географическая. - 1984. - № 2. - с. 34 - 42.
4. Мироненко Н.С., Эльдаров Э.М. Новые аспекты рекреационной географии // Изв. МГУ Сер. География. - 1987. - № 1. - С. 23-26.

5. Вендина О.И. Рекреационная среда и пути оптимизации территориальной организации рекреационной деятельности // Теоретические проблемы рекреационной географии. - М.: ИГАН. 1989. С.164 - 170.
6. Мироненко Н.С., Эльдаров Э.М. Гуманитарные аспекты исследования рекреационных систем // Вестник Московского университета. Сер. География. - 1998. - № 1. - с. 22 - 27.
7. Монтехано Х.М. Структура туристического рынка. – Смоленск: СГУ, 1997. – 230 с.
8. Николаенко Д.В. Эволюция освоения региона и формирование его рекреационной специализации // Состояние и перспективы развития туризма на пространстве СНГ. СПб.: Институт управления и экономики. 2000. - с. 55 - 56.
9. Устойчивое развитие рекреационно-экономического комплекса Крыма/ Коллектив авторов; Под ред. д.э.н., проф. А.В. Ефремова. – Симферополь: «Таврия», 2002. – 300 с.
10. Димитр С. Экономика и организация туризма / Пер. с болг. – М.: Прогресс, 1972. - 131с.
11. Мамутов В.К., Акмола А.И., Дементьева Т.Н. и др. Рекреация: социально-экономические и правовые аспекты / Академия наук Украины. Институт экономики промышленности. – К.: Наукова думка, 1992. – 141 с.
12. Любимцева О.О. Ринок туристичних послуг (геопросторові аспекти) / 3-є вид., перероб. та доп. – К.: Альтерпрес, 2005. – 436 с.
13. Устойчивое развитие туризма. Пособие для специалистов по местному планированию. – Мадрид: Всемирная туристическая организация, 2003. Режим доступа: www.world-tourizm.org/ruso.
14. Історія туризму в Україні: Навчальний посібник для студентів вищих навчальних закладів / В.К.Федорченко, Т.А.Дьорова. – К.: Вища школа, 2002. – 246 с.
15. Ходорков Л.Ф., Немоляева М.Э. Международный туризм: вчера, сегодня, завтра. – М.: Международные отношения, 1985. – 226с.
16. Проблемы конструктивной географии: Теоретические основы рекреационной географии: Монография /Коллектив авторов; Отв. ред. В.С. Преображенский. – М.: Издательство «Наука», 1975. – 224 с.
17. Старовойтенко О.А. Принципы систематизации видов туризма // Экономика Украины. – 2002. – № 5. – С. 48-53.

Филология

РАЗВИТИЕ ПРОСВЕТИТЕЛЬСКИХ ИЗДАНИЙ ДЛЯ НАРОДА В РОССИИ НА РУБЕЖЕ XIX–XX ВВ.

Шилина Вера Викторовна

Томский государственный университет
магистрант

*Нестерова Наталья Георгиевна, Томский государственный университет,
доцент кафедры русского языка, кандидат филологических наук*

Ключевые слова: лубочные издания, просветительские издания, книга для народа

Keywords: lubok literature, public educational books, edition for common people

Аннотация: В статье анализируется деятельность просветительских издательств рубежа XIX – начала XX вв., специализировавшихся на выпуске книг для народа. Рассмотрены основные цели, стратегии и проблемы подготовки изданий и их реализации.

Abstract: The article analyzes activity of education publishing companies which were publishing editions for common people at the turn of the XIX–XX centuries. Main aims, strategies, and problems of prepress and realization are examined.

УДК 002.2. (0.027.3)

Исследование выполнено при финансовой поддержке РГНФ в рамках проекта проведения научных исследований («Культуроформирующие функции радиодискурса с позиции лингвистики»), проект № 14-34-01022.

Просвещение народа всегда было и остается одной из важнейших задач цивилизованного общества. Существенным инструментом в решении этой задачи стала книга, как основной носитель и хранитель информации, опыта, связи поколений и культурного наследия человечества. С развитием и распространением книжного дела она стала нести знания не только элитарной части общества, но и простому народу. Анализ деятельности издающих организаций и частных лиц, занимающихся выпуском просветительских изданий для народа в России на рубеже XIX–XX вв., показал, что в указанный период вопрос о просвещении народа с помощью книг был весьма актуальным, чему способствовало два основных фактора: увеличение читательской аудитории и борьба с лубочными изданиями.

Последняя треть XIX в. характеризуется расширением читательской аудитории, которая в это время включала мещан, купцов, ремесленников, рабочих, солдат, деревенскую интеллигенцию и грамотных крестьян, число которых многократно возросло после реформ 1860-х гг. Быстро растущая народная читательская аудитория в конце XIX в. стала самой большой по численности. Культурный разрыв между ней и остальными читательскими группами, к которым относились «высокообразованные читатели» и люди, имеющие «более или менее совершенные

научные сведения» [1. с. 8–27], был огромен тем не менее, у нее сформировался свой круг чтения, состоявший из особой литературы, которая делилась, главным образом, на лубочную и просветительскую.

В основу лубочных изданий ложились сюжеты из священных текстов, изменённые до неузнаваемости рыцарские романы, былины, исторические сказания, произведения известных авторов, а также оракулы, сонники, руководства по выбору жён, «ключи к женскому сердцу», сборники «пикантных рассказов» и т.д. На рубеже XIX–XX вв. такие издания печатались миллионными тиражами и буквально наводняли рынок. Цена книг была крайне низкой (от 2 копеек), и, как следствие, неизменно страдало их качество: полностью отсутствовала допечатная подготовка, тексты издавались с ошибками, опечатками, иногда публиковались отрывки из произведений, не имеющие ни начала, ни конца. При этом использовались самые дешёвые сорта бумаги и способы печати.

Посылком к возникновению и распространению качественных книг для народа стали идеи просвещения, получившие широкую популярность в пореформенный период. Изданием дешёвых книг для народа просветительской направленности занимались и правительственные, и частные организации, и отдельные издатели. Для правительства подобная деятельность являлась не только путем распространения грамотности среди крестьянства, но и способом контроля за общественной мыслью. «Вопрос “о создании оздоравливающей русской литературы” деятельно обсуждался в высших правительственных сферах в начале 1860-х гг., в связи с крестьянской реформой, а затем в конце 1870-х гг. <...>. Дело ограничилось изданием в 1880 г., по распоряжению министра внутренних дел Макова, народной книжки: “Святость царского имени”...» [8, с. 577]. Однако выпущенные при поддержке правительства книги не соответствовали запросам публики, для которой они предназначались, так как были написаны сухим поучительным языком и продавались по цене, превышающей цену на лубочные издания. Низкая стоимость являлась одним из важнейших факторов популярности лубочных изданий в народе и трудностью, с которой столкнулись многие издатели просветительских книг, так как их подготовка требовала больших затрат на производство, а следовательно, более высокой цены. Именно цена долгое время оставалась камнем преткновения, тормозившим проникновение просветительской литературы в круг народного чтения.

Среди частных обществ, занимавшихся выпуском просветительских изданий для народа, наибольший интерес в контексте обсуждаемых вопросов представляют «Общество распространения полезных книг», Московский и Петербургский комитеты грамотности.

Одной из первых общественных организаций, разрабатывавших концепцию просветительской деятельности, стало «Общество распространения полезных книг», основанное в 1861 г. А.Н. Стрекаловой. «Общество» занималось изданием и продвижением книг нравственно-назидательного характера, ориентированных на детскую и народную аудиторию. Тенденция объединять народную книгу с детской была в XIX веке характерна для такого рода организаций.

За тридцать лет существования «Общество» выпустило около 600 названий тиражом более 2 млн. экземпляров, но большинство этих изданий оказалось не востребованным. Главной проблемой «Общества» была крайняя размытость читательского адреса. Книги, выпущенные организацией, не нашли отклика в

читательской среде, так как не учитывали её интересы и предпочтения. При издании книг «Общество» ориентировалось на идею, согласно которой «истинное русское просвещение не может и не должно развиваться вне православной церкви, исторической воспитательницы русского народа» [8, с. 578]. Издания были направлены на «воспитание» читателя в духе покорности и терпения. Эту ситуацию, а также трудность и сухость языка изложения отмечал Н.А. Добролюбов в критической статье, посвященной изданной «Обществом» хрестоматии для народа: «...уж если рассказать о Святославе, так сказку или легенду надо сделать, в том роде, как сочинял их Вельтман... А то, что толку — мифологическую-то древность да прагматическим тоном рассказывать? Выбор биографий недурен: Филипп митрополит, Никон, Ломоносов, Кольцов. Изложение их, впрочем, не совсем приспособлено к народу. Стихотворения выбраны поразительно плохо: Бенедиктов («Благоговещение»), Хомяков, Глинка, Майков («Нива») — это поэты для народного чтения!» [2, с. 438–444]. Цена таких книг также превышала цену лубочных изданий. Те же недостатки характеризовали и книги издательства «Общественная польза», основанного в 1860 г. [3].

Приведенные примеры показывают, что традиция просветительских изданий не сразу нашла должное воплощение в книгах, предназначенных для народного чтения. Хотя главной их целью была борьба с лубочными изданиями, ни цена, ни нравоучительный, дидактический и прагматический характер текста не могли составить конкуренцию дешёвым и написанным простым языком лубочным книгам, давно приобретшим широкую популярность в народе.

Поиск жизнеспособных форм воплощения просветительской идеи продолжался. В 70–80-х гг. XIX в. издательскую деятельность по выпуску книг, «рассчитанных на широкого читателя», активизировали Московский и Петербургский комитеты грамотности. Основную часть изданий представляли произведения художественной литературы, принадлежавшие перу известных авторов: С.Т. Аксакова, В.М. Гаршина, Н.В. Гоголя, Д.В. Григоровича, М.Ю. Лермонтова, Д.Н. Мамина-Сибиряка, А.Н. Некрасова, А.С. Пушкина, К.М. Станюковича, Л.Н. Толстого, Т.Г. Шевченко.

Особую роль в деле просвещения сыграл Петербургский комитет грамотности, начавший свою деятельность в 1861 г. Среди первых членов общества были И.С. Тургенев, П.В. Павлов, И.В. Вернадский, Л.Н. Толстой. Первые двадцать лет работы комитет не занимался напрямую продажей книг: издания рассылались по народным школам и библиотекам. В 80-х гг. XIX в. Комитет пополнился новыми молодыми деятелями, в числе которых был просветитель, писатель и книговед Н.А. Рубакин. В итоге образовалась специальная издательская комиссия, целью которой была активизация выпуска книг для народа.

Главными для комитета грамотности стали идеи гуманности, уважения к труду, свободе мысли. Они относились к читателю как к равному собеседнику, не ставя себя выше него, не беря на себя роль воспитателя, в отличие от «Общества распространения полезных книг». Ценность издаваемой Комитетом продукции заключалась в том, что она не содержала «искажённых» или специально сочинённых с целью «подгонки под читателя» текстов. Издательская комиссия занималась лишь отбором произведений крупных отечественных и зарубежных писателей (Жорж Санд, Виктор Гюго, Альфонс Доде, Оскар Уайльд и др.) и подготовкой их к печати.

Книги Петербургского комитета грамотности представляли собой небольшие по формату издания в твёрдой обложке. Они содержали чёрно-белые иллюстрации, разъясняющие и описывающие текст. Как правило, книга включала несколько полосных иллюстраций, а также расписную буквицу на первой странице. Однако издания Комитета, продаваемые в розницу, стоили почти в десять раз дороже, чем лубочные издания того же объёма.

Выпуском массовых просветительских изданий для народа занимались и частные лица. Первую попытку издания народных книжек осуществил в 1861–1862 гг. Н.А. Некрасов, задумавший целую серию таких изданий. Содержание книг представляло собой собственные произведения Некрасова, поэтому никакого вознаграждения за их публикацию поэт не подразумевал, что позволяло максимально снизить цену. По совету И.А. Голышева, книготорговца и издателя лубочных картинок и книжек, эти издания были оформлены так, что практически ничем не отличались от лубков: небольшого формата книги в красной обложке. В 1861 г. Некрасов писал книгопродавцу: «посылаю Вам 1500 экземпляров моих стихотворений, назначаемых для народа. На обороте каждой книжечки выставлена К — 3 копейки за экземпляр, — потому я желал бы, чтобы книжки не продавались дороже, чтобы из 3-х копеек одна поступала в Вашу пользу и две в пользу офеней (продавцов) — таким образом, книжка и выйдет в три копейки, не дороже» [5, с. 472].

Всего Некрасов издал две «красные книжки», затем выпуск его продукции был остановлен правительством из цензурных соображений. Запрещалось также продавать уже изданные книги. В целом же количество издателей-просветителей заметно возросло с 1870-х гг., среди них имена П.П. Сойкина, Л.Ф. Пантелеева, К.Т. Солдатенкова, В.Н. Маракуева и других. Одним из самых известных в этой сфере организаций стало издательство «Посредник», организованное Л.Н. Толстым, его близким другом и соратником В.Г. Чертковым, общественным деятелем и крупным предпринимателем, издателем лубочной литературы И.Д. Сытиным.

Проанализировав пути развития просветительских изданий для народа, можно сделать вывод о том, что изначально выпуск такой литературы имел в основе лишь культуроформирующие мотивы в противовес коммерческой лубочной литературе. Однако практика показала, что для успешной просветительской деятельности недостаточно просто подобрать для книги подходящий текст, прошедший редакторскую подготовку. Для продвижения таких изданий в народ необходимо было вызвать интерес читателя и учесть его покупательскую способность, изучить спрос и почувствовать конъюнктуру. Эти факторы во многом определяли выбор в пользу той или иной книги издателей и торговцев лубочной литературы, но не всегда учитывались просветительскими издательствами.

К концу XIX в. баланс между подбором текстов, оформлением и ценовой политикой был достигнут, о чем свидетельствует рост числа издателей дешёвых просветительских книг для народа, ставящих своей целью борьбу с лубочной литературой, распространение и поддержание грамотности в народе, расширение читательского кругозора. Свою роль сыграло изменение читательского сознания народа и рост грамотности в крестьянской среде после реформ 1860-х гг., а также модернизация производства книжных изданий, развитие просветительской общественной мысли и эволюция издательского подхода к редактированию и оформлению книг для народа.

Литература:

1. Белов, С. В., Толстяков, А. П. Русские издатели конца XIX – начала XX века. Л.: Наука, Ленингр. отд-ние, 1976. 170 с.
2. Добролюбов, Н. А. Собрание сочинений. М.: Художественная литература, 1987. Т. 3. 872 с.
3. История книги / Институт открытого образования Московского государственного университета печати URL: <http://hi-edu.ru/e-books/HB/17-1.htm> (дата обращения: 6.01.2013).
4. Книга в России 1895–1917 / под общ. ред. И. И. Фроловой. СПб.: Российская национальная библиотека, 2008. 720 с.
5. Некрасов, Н. А. Полное собрание сочинений и писем. М.: Гослитиздат, 1952. Т. 10. 512 с.
6. Плотников, С. Н. Чтение в России // Кн. обозрение. 1993. С. 13–15.
7. Филологические аспекты книгоиздания. Сборник научных статей. Новосибирск: СИЦ НГПУ «Гаудеамус», 2010. 268 с.
8. Рейтблат, А. И. От Бовы к Бальмонту. Очерки по истории чтения в России во второй половине XIX века. М. 1991. 224 с.
9. Энциклопедический словарь / под ред. Ф. А. Брокгауза и И. А. Ефрона. СПб. 1897. Т. 20. 8, 481–960, II, 2 с.

Экономика**МОЛОДЕЖНЫЙ РЫНОК ТРУДА САРАТОВСКОЙ ОБЛАСТИ*****Жаренова Анастасия Александровна***ССЭИ РЭУ им. Плеханова
студент***Научный руководитель: Сивчикова Татьяна Юрьевна, ФГБОУ ВПО ССЭИ РЭУ им. Плеханова, кафедра общей экономической теории, к.э.н., доцент******Ключевые слова:*** молодежь, региональный рынок труда, причины молодежной безработицы, социальные последствия безработицы, трудоустройство молодежи***Keywords:*** young people, regional labor market, causes of youth unemployment, social consequences of unemployment, employment of young people***Аннотация:*** В данной статье исследуется ситуация на рынке труда Саратовской области, выявляются причины, по которым молодые люди не могут трудоустроиться, а также рассматриваются региональные программы по снижению напряженности на молодежном рынке труда.***Abstract:*** In this article we analyse the situation on the labor market of Saratov region, we reveal causes why young people can not find jobs and we examine some regional programs for decrease of tension on a youth labor market.

УДК 331

Молодежь. Она всегда была опорой общества, но, несмотря на это, данная группа является одной из незащищенных и уязвимых, так как именно на этот возраст приходятся социальные и демографические проблемы: завершение общего образования, вступление в брак, рождение детей, покупка жилья, выбор и получение профессии и, конечно же, поиск работы.

Актуальность темы связана с тем, что в современной России на молодежном рынке труда сложилась ситуация, при которой молодые люди по той или иной причине не могут трудоустроиться. Процесс социализации современных молодых людей в возрасте до 29 лет является сложным и противоречивым. Необходимость производить анализ положения данной группы на рынке труда Саратовской области объясняется двумя важнейшими обстоятельствами: во-первых, молодежь образует около 35% трудоспособного населения России, во-вторых, они стратегически важный и инновационный ресурс страны. Проблема трудоустройства молодых людей является одной из острейших проблем в сфере труда. Сегодня можно оценить, как никогда, её масштабы и спрогнозировать динамику, а также найти пути оказания эффективной помощи молодежи.

Всё вышеперечисленное позволяет признать сферу занятости молодежи приоритетной частью социально-экономической политики Саратовской области.

Классификация молодёжи по возрасту:

- Подростковая группа (молодежь до 18 лет) представлена учащимися средних школ и профессиональных училищ. Как правило, они не вовлечены в трудовую деятельность. Однако резкое снижение уровня жизни большей части населения изменило позицию молодежи. Многие из них пытаются заработать деньги. Они, вступая на рынок труда, пополняют ряды безработных.
- Молодежь в возрасте 18-24 года – это студенты и молодые люди, которые завершают или завершили уже в основном подготовку к профессии. Они также являются уязвимой группой, которая вступает на рынок труда, так как они не имеют достаточного профессионального опыта. Поэтому молодежь в этом возрасте менее конкурентоспособна.
- Молодежь в возрасте 25-29 лет: как правило, люди, представленные в этой группе, уже сделали профессиональный выбор, имеют квалификацию, некоторый профессиональный и жизненный опыт. Они знают, чего хотят, чаще всего уже имеют собственную семью и предъявляют достаточно высокие требования к предлагаемой работе.

В 2012 году рынок труда Саратовской области находился под влиянием позитивной динамики большинства социально-экономических показателей: увеличился выпуск продукции и объем услуг базовых отраслей, возросли инвестиции в основной капитал, повысилась средняя заработная плата работников. Уменьшение обращений молодежи в органы службы занятости прослеживается на протяжении трех лет. Наименьшая доля безработной молодежи по г. Саратову зарегистрирована в 2012 году - 26,9 % от числа обратившейся молодежи, 31,5% - в 2011 году, что ниже показателя 2010 г. - 39,5%. В общем составе безработной молодежи за последние три года преобладает группа молодых людей в возрасте 25-29 лет, доля их составила 52,6% в 2012 г., 55,3% в 2011 г., 51,2% в 2010 г. Отсюда следует, что возраст безработной молодежи растет. [2]

Табл 1. Состав безработных молодых людей по возрасту на конец периода

Состав молодежи по возрасту на конец года, чел, %	2010 г.	2011 г.	2012 г.
15-17	3-0,2%	1-0,1%	1-0,1%
18-24	654-48,6%	508-44,6%	373-47,3%
24-29	688-51,2%	630-55,3%	415-52,6%
Итого	1345-100%	1139-100%	789-100%

Также среди молодежи была зафиксирована наименьшая средняя продолжительность безработицы 4,2 мес., в то время как по всем категориям безработных она составляет 5.3 мес. [2]

Табл. 2. Продолжительность молодежной безработицы

Продолжительность безработицы, мес.	2010 г.	2011 г.	2012 г.
до 1 мес.	228-17%	224-20%	127-16%
1-4 мес.	573-43%	530-47%	372-47%
4-8 мес.	306-23%	243-21%	178-23%
8-12 мес.	200-14%	117-10%	81-10%
более 12 мес.	38-3%	25-2%	31-4%
Итого	1345-100%	1139-100%	789-100%

К причинам молодежной безработицы относятся:

- Процесс модернизации системы высшего образования, а именно перехода на двухуровневую систему образования. У работодателя возникают вопросы – не многие готовы признать бакалавра как работника, имеющего высшее образование.

- Качества молодежи: инфантильность, отсутствие желания работать, переоценка молодыми кадрами уровня своей компетенции и профессионализма, неумение оценить степень своей «полезности» для организации и верно определить для себя тот уровень заработной платы, на который можно претендовать, фактически не имея опыта работы - делают невозможным трудоустройство в принципе. А работодатель ищет человека, который принесет ему (его отделу или даже его бизнесу) ощутимую пользу.

- Явный переизбыток одного типа профессий и недостаток других. Все больше на рынке труда нуждаются в кадрах аграрной отрасли, промышленности, машиностроения, строительства, торговли и др.

- Мигранты на рынке труда: труд мигрантов обходится значительно дешевле, но работать им приходится значительно больше, что конечно более выгодно для работодателя, который стремится к минимизации издержек.

- Полный отказ от широко практиковавшегося в советский период оргнабора, ставший причиной того, что выпускники учебных заведений профессионального образования столкнулись с необходимостью

самостоятельного поиска рабочего места, к чему подавляющее большинство не было готово. [3, 5]

Сталкиваясь со всеми этими трудностями, у молодых людей снижается желание искать работу, теряются профессиональные навыки, появляется ощущение невостребованности в жизни. Среди эмоциональных последствий безработицы – депрессии и самоубийства. Все это ведет не только к низкой эффективности труда молодых специалистов, но и негативным образом сказывается на структуре экономики, на развитии общества в целом. [1]

В сложившейся ситуации от государства и общества требуется создание федеральных и региональных программ, которые не только предоставляют молодежи те или иные гарантии занятости, но и оказывают помощь в адаптации к специфике современной экономической ситуации. В соответствии с приоритетами Стратегии государственной молодежной политики, разработанной на период до 2016 г. (утв. Распоряжением Правительства РФ от 18.12.06 N 1760-р), служба занятости решает задачи адаптации молодежи к условиям современного рынка труда. В целях обеспечения мер по содействию занятости молодежи реализуется областная целевая программа «Содействие занятости населения Саратовской области» на 2012 – 2014 г., которая способствует повышению эффективности использования рабочей силы. В 2012 году в Саратовской области центрами занятости населения организовано и проведено 372 ярмарки вакансий, в которых приняли участие представители 2 882 предприятий и 242 учебных заведений, 30 776 соискателей вакансий. Представлено 28 400 вакансий. В 2012 году проведено 90 ярмарок для граждан, особо нуждающихся в социальной защите, в том числе 68 ярмарок – для молодежи и выпускников учебных заведений (приняло участие 5 600 чел.) и 45 ярмарок – для несовершеннолетних граждан (2 600 чел.). Правительство Саратовской области, Федерация профсоюзных организаций Саратовской области, Союз товаропроизводителей и работодателей Саратовской области заключили на основании Трудового кодекса Российской Федерации настоящее региональное трехстороннее соглашение на 2013 - 2015 годы, регулирующее социально-трудовые отношения и устанавливающее общие принципы регулирования связанных с ними экономических отношений в Саратовской области. [4]

Возможно, для того, чтобы решить проблему занятости молодежи стоит создать условия для развития программы подготовки молодых предпринимателей, а также их успешного появления на рынке. Также на базе каждого вуза могут быть созданы кадровые службы, которые помогали бы выпускникам трудоустроиться (распределение выпускников на предприятия, проведение курсов повышения квалификации или дополнительного образования и т. п.). Еще одним из альтернативных вариантов борьбы с безработицей является создание системы условий, при которых работодателю стало бы выгодно принимать на работу выпускников (например, система налоговых льгот).

В данной работе была сделана попытка рассмотреть проблемы молодежного рынка труда Саратовской области. Можно сделать вывод, что молодежь наиболее уязвимая категория граждан. Вопросы контролирования и решения молодежной безработицы являются вопросами государственной и региональной политики. Эта политика должна носить долговременный характер, а программы должны быть направлены на снижение напряженности на рынке труда.

Литература:

1. Махов Д. В. Молодежная безработица и ее социальные последствия./Д.В. Махов. – СПб., 2006. - 268 с.
2. Молодежь на регистрируемом рынке труда Саратова в 2010-2012 годы [Электронный ресурс] – Режим доступа: <http://www.czn-saratov.ru/doc/infanalit/Молодежь%20на%20рынке%20труда%20г.Саратова.pdf>
3. Морван А. Молодым куда у нас дорога? [Электронный ресурс] – Режим доступа: <http://old.om-saratov.ru/article/detail.php?ID=30672>
4. Право на достойный труд [Электронный ресурс] – Режим доступа: http://www.mintrud.saratov.gov.ru/Publik/Sar_gaz_5.docx
5. Разумова Т. О. Выпускники высших учебных заведений на рынке труда: Автореф. дис. ... д-ра экон. наук: 08.00.05; [Место защиты: МГУ имени М.В.Ломоносова]. – М., 2009. – 48 с.

МЕХАНИЗМЫ НАКОПЛЕНИЯ ДЕСТРУКТИВНОГО КОГЕРЕНТНОГО ПОТЕНЦИАЛА БАНКОВСКОЙ СИСТЕМЫ И РЕАЛИЗАЦИИ СИСТЕМНЫХ РИСКОВ

Демчук Наталия Ивановна

к.э.н, доцент

Днепропетровский государственный аграрно-экономический университет
доцент кафедры финансов

Ключевые слова: системный риск, банковская система, конструктивный когерентный потенциал банковской системы, регулировании системных рисков

Keywords: systemic risk, the banking system, the structural coherent potential of the banking system, the regulation of systemic risk

Аннотация: В условиях глобального финансово-экономического кризиса стабильная банковская система является ключевым компонентом национальной и экономической безопасности любой страны, определяющим эффективность трансформации сбережений в инвестиции и конкурентоспособность экономики. В предложенной работе с помощью методологических инструментов рассмотрена взаимозависимость и взаимопроникновение макро- и микроподходов, которые обусловлены единством функциональных и структурных свойств реальных систем. Сделан вывод о том, что применяя функциональный подход к исследованию какой-либо системы, одновременно осуществляется структурный анализ некоторой другой системы, включающей исходную в качестве своего элемента.

Abstract: With the global financial and economic crisis stable banking system is a key component of national and economic security of any country, determining the efficiency of transformation of savings into investments and competitiveness of the economy. In the proposed work with the methodological tools examine the interplay and mutual penetration of macro-and micro-approach, which are due to the unity of the functional and structural properties of real systems. It is concluded that by applying a functional approach to the study of any system, at the same time carried out a structural analysis of some other system, including the original as its element.

УДК 336.771

Цель исследования. В настоящее время, в условиях роста глобализации экономики и повышения масштабов разрушительных системных эффектов, проблемы финансового регулирования достигли достаточного уровня зрелости для осознания необходимости использования холистической методологии и осмысления философии целостности в финансовом контексте. Особенно остро эта задача стоит в сфере управления системными рисками.

Изложение основного материала исследования. В качестве общего определения системного риска примем следующее: системный риск – это риск того, что под влиянием некоторых факторов система не будет способна выполнять свои базовые фундаментальные функции, то утратит свою жизнеспособность и целостность. Это определение рассматривает системный риск в контексте системы любой природы и необходимо нам как стартовая позиция для дальнейшего углубления понимания его сущности. Как бы ни было велико значение функционального подхода в исследовании сложных систем, мы не сможем добиться достаточной глубины понимания, если не будем дополнять его методами структурного анализа. Как известно, функции, какова бы ни была их природа, можно реализовать лишь в структуре; функция реализуется структурой и объясняется с помощью структуры. Вследствие этого для понимания внутренней природы системного риска целесообразно использовать и функциональный, и структурный подход. При этом существует определенная общность с макро- и микроподходами.

Макроподход можно рассматривать как первый этап исследований, когда в силу сложности и неопределенности системы приходится абстрагироваться от ее внутреннего содержания. Предметом наблюдения является поведение системы и изучение реакций системы на внешние шоки.

На втором этапе реализуется микроподход, который начинается с выделения составляющих систему элементов и выявления связей между ними. На этом этапе решается задача понимания внутреннего устройства системы, а также того, каким образом взаимодействие между элементами порождает наблюдаемые функции и поведение системы. Заметим, что при изучении взаимосвязей между элементами мы вновь применяем макроподход, поскольку рассматриваем их лишь в аспекте их функциональных свойств, абстрагируясь от внутреннего содержания этих элементов. Взаимозависимость и взаимопроникновение макро- и микроподходов обусловлены единством функциональных и структурных свойств реальных систем. Применяя функциональный подход к исследованию какой-либо системы, мы одновременно проводим структурный анализ некоторой другой системы, включающей исходную в качестве своего элемента. И наоборот, осуществляя структурный анализ какой-либо системы, мы одновременно реализуем функциональный подход по отношению к системам, которые входят в исходную в качестве ее элементов или подсистем. В этом состоит единство функции и структуры, имеющее фундаментальное методологическое значение при исследовании сложных систем и управлении ими[1, с.81].

Теоретическим основанием для понимания сущности системного риска является категория «система». В соответствии с общепризнанным определением,

«система – это совокупность элементов, взаимосвязанных между собой и рассматриваемых как единое целое». Для целей исследования сущности системного риска это определение требует большего углубления и детализации. Необходимо более глубоко вникнуть в содержательный смысл категорий «взаимосвязанность» и «целостность». Это даст ключ к пониманию внутренней структуры системного риска и возможных мер по его минимизации.

Каковы принципиальные отличия системы от простой совокупности взаимосвязанных элементов? Очевидно, что совокупность биологических органов – это еще не биологический организм, случайный набор банков и их некоторых взаимосвязей – это еще не банковская система. Система должна обладать неким новым качеством, которым не обладают ни ее части, ни их механическая сумма. Система представляет собой нечто большее, чем совокупность ее элементов и связей между ними.

Рассмотрим более детально, как работает ранее предложенный концептуальный аппарат холистической парадигмы системного риска на примере анализа некоторых механизмов накопления деструктивного когерентного потенциала в банковской системе и реализации системных рисков.

Основными функциями банковской системы являются:

- 1) обеспечение денежных расчетов между субъектами экономики;
- 2) аккумулирование временно свободных денежных средств;
- 3) кредитование финансовой, операционной и инвестиционной деятельности экономических субъектов[2, с.47].

Через эти три функции должна реализовываться фундаментальная базовая функция банковской системы – оптимальное перераспределение финансовых ресурсов в экономике. Благодаря существованию банковской системы национальные сбережения и приток капитала из внешней среды должны трансформироваться в эффективные инвестиции и экономический рост. В этом при правильной структуре внутренних взаимосвязей и мотивационных стимулов должен проявляться эффект эмерджентности банковской системы, ее свойство целостности. Конструктивный когерентный потенциал банковской системы, который обеспечивает проявление этого эффекта эмерджентности, то есть выполнение ее фундаментальных базовых функций, должен состоять в способности банков к конструктивному когерентному поведению – коллективному аккумулированию ресурсов, мультипликации денег, обеспеченных сбережениями, и их трансформации в эффективные финансовые, операционные и инвестиционные операции субъектов экономики. Накопление такого потенциала и его эффективная реализация в экономике должна обеспечиваться за счет:

- 1) правильно выстроенной мотивации и правил функционирования элементов банковской системы - банков различного типа и центрального банка, то есть набора характеристик элементов;
- 2) эффективной структуры взаимосвязей между элементами банковской системы

3) синергетического эффекта внутренней мотивации элементов банковской системы и действий по макрорегулированию, обеспечивающих накопление и реализацию конструктивных когерентных потенциалов банковской системы, которые трансформируются в конструктивное когерентное поведение элементов системы и затем проявляются в эффективных финансовых, операционных и инвестиционных процессах в экономике.

Описанная ситуация отражает идеальный вариант протекания процессов функционирования банковской системы. Однако в реальности, в структурном устройстве банковской системы и экономики в целом существуют дисбалансы различного типа, которые искажают эффективную мотивацию функционирования элементов банковской системы и выработки правил макрорегулирования. Поэтому в процессе функционирования банковской системы постепенно накапливаются индивидуальные риски элементов, структурные диспропорции в системе взаимосвязей и деструктивные когерентные потенциалы.

После достижения определенных пороговых значений величина этого потенциала становится чрезвычайно чувствительной даже к небольшим экзогенным и эндогенным шокам. В случае их возникновения быстрое нарастание этой величины ведет к реализации системных рисков и разветвлению системного кризиса. Масштабы кризиса зависят от накопленной мощности реализующихся деструктивных когерентных потенциалов, разветвленности и структуры каналов, по которым распространяются кризисные явления и адекватности действий финансовых регуляторов.

Рассмотрим более подробно некоторые механизмы накопления когерентных потенциалов банковских систем, реализовавшихся в текущем глобальном кризисе в развитых странах и через каналы притока заемного капитала и роста корпоративного внешнего долга – в банковской системе Украины[3, с.8].

В течение последних десятилетий в развитых экономиках ускоренно развивались процессы секьюритизации банковских активов и вывода кредитных рисков за баланс через структурированные инструменты и финансовые компании. Быстрое развитие инновационных финансовых инструментов – многоуровневых кредитных деривативов на базе ипотечных займов привело к запуску цепной реакции деструктивного разрастания сетевых финансовых структур, обеспечивших бесконтрольную передачу кредитных рисков от банков финансовым компаниям и далее – держателям структурированных ценных бумаг. Это сетевое развитие приобрело такие масштабы и скорость, которые вышли за пределы влияния банковского надзора и финансового регулирования.

Функции оценки кредитных рисков, по сути, перешли к рейтинговым агентствам, финансово ни за что не отвечавшим. Возник беспрецедентный сетевой эффект передачи кредитных рисков от банков к разветвленной структуре операторов рынка кредитных деривативов. Это проявилось в резком снижении мотивации банков к адекватной оценке кредитных рисков и поддержанию высоких кредитных стандартов, что, в свою очередь, стало пусковым механизмом к раскручиванию спирали взаимно усиливающих друг друга процессов: «кредитный бум – рост цен на недвижимость». Такая спираль стала возможной вследствие действия механизма положительной обратной связи между ростом объемов кредитования и увеличения рыночной стоимости залоговых активов – недвижимости. Несмотря на то, что

процессы секьюритизации практически отсутствуют на финансовых рынках стран с формирующимися рынками, в частности, в Украине, аналогичные процессы кредитной экспансии и надувания ценовых пузырей на рынке недвижимости имели место и в этих странах.

Стартовым толчком к раскручиванию процессов кредитной экспансии стал рост корпоративного внешнего долга банковской системы и перекачка этих ресурсов в потребительское кредитование под залог недвижимости. Совокупное влияние сложившейся структуры экономических взаимосвязей, системы поведенческой мотивации в банковской системе, условий финансового рынка и особенностей финансового регулирования привели к развитию структурных диспропорций в банковской системе и других секторах экономики. В целом доминирующие процессы в банковском секторе развивались по следующему сценарию: снижение банками кредитных стандартов и смягчение условий кредитования → рост объемов кредитования под залог недвижимости → повышение спроса на недвижимость → рост цен на недвижимость → увеличение рыночной стоимости залоговых активов → дальнейший рост объемов кредитования → . . ., то есть, по сценарию самоусиливающегося процесса, который обеспечивался механизмом положительной обратной связи между объемами кредитования и рыночной стоимостью залога.

Такой сценарий привел к накоплению деструктивного когерентного потенциала банковской системы, патологическому росту спекулятивных тенденций и надувания ценового пузыря на рынке недвижимости. Это привело к отрыву цен на недвижимость от их фундаментальных основ, росту уязвимости банковской системы и рынка недвижимости к незначительным шокам. Когда такой шок произошел, и в связи с глобальным кризисом банковская система Украины потеряла доступ к недорогим внешним ресурсам, финансовые процессы начали развиваться в соответствии с нижним уровнем – деструктивный потенциал трансформировался в когерентное поведение банков – резкое сокращение кредитования и «пожарные продажи» (fairsales) на рынке залоговых активов. Это в свою очередь привело к падению цен на недвижимость, падению рыночной стоимости залоговых активов, дальнейшему ухудшению финансового состояния банков, дальнейшему сжатию кредитования и системному кризису. Механизмы развития таких самоусиливающихся процессов также основаны на положительной обратной связи между сокращением объема кредитования, падением цен на недвижимость и снижением стоимости залоговых активов.

Выводы. В такой ситуации наиболее адекватными действиями финансовых регуляторов наряду с тактическими мерами по борьбе с кризисом ликвидности и сжатием кредитования должны стать стратегические действия по структурным реформам и изменению парадигмы финансового регулирования. Необходимо перейти от регулирования индивидуальных рисков и вынужденного спасения системных финансовых институтов – к концентрации внимания на регулировании системных рисков и недопущения накопления деструктивных потенциалов системных кризисов. В этом состоит внутреннее содержание деятельности по обеспечению финансовой стабильности.

Литература:

1. Буковинский С.А. Уроки глобального финансового кризиса: методологические проблемы реформирования международных стандартов банковского регулирования и надзора // Экономическая теория. 2011. №1. С. 79-89.

2. Методология и опыт прогнозирования российской денежно-банковской системы/под. ред. Готвань О.Дж. Монография. М.:МАКСПресс. 2009
3. Пискунов А.Д. Оценка механизмов накопления кризисного потенциала в российском финансовом секторе//Проблемы прогнозирования.2003.№3.С.7-19.

РАЗВИТИЕ КОНКУРЕНТНЫХ ОТНОШЕНИЙ В ЭЛЕКТРОЭНЕРГЕТИКЕ

Гибадуллин Игорь Артурович

Финансовый Университет при Правительстве РФ
Аспирант

Гибадуллин Артур Артурович, АНО ВПО «Казанский кооперативный институт (филиал) Российского университета кооперации», г. Казань, старший преподаватель кафедры Экономики и управления предприятия, кандидат экономических наук.

Ключевые слова: электроэнергетика, конкуренция, реформирование.

Keywords: energy, competition, reform.

Аннотация: В статье раскрыты основные направления реформирования электроэнергетики и сделан акцент на конкурентный сектор. Даны краткие итоги реформирования отрасли.

Abstract: The article reveals the main directions of reforming the electricity and focuses on the competitive sector. Given a brief summary of industry reform.

УДК 338.45.01

Электроэнергетика – является одной из первостепенных отраслей экономики, которая влияет на все сектора и от нее зависит развитие страны.

Российская электроэнергетика до 1992 года имела вертикально-интегрированную двухуровневую структуру управления: Министерство энергетики и электрификации, производственные объединения энергетики. В 1992 году был подписан Указ Президента РФ, регламентирующий управление электроэнергетикой в Российской Федерации в условиях приватизации, который установил порядок и особенности акционирования в электроэнергетике:

1. Образовалось Российское акционерное общество энергетики и электрификации (РАО «ЕЭС России») в уставной капитал вошло:

- Имущество магистральных линий электропередач напряжением 220 кВ и выше с подстанциями и общесистемными средствами режимной и противоаварийной автоматики;

- Имущество гидравлических электрических станций мощностью 300 МВт и выше, ГРЭС мощностью 1000 МВт и выше;
- Имущество центрального диспетчерского управления (ЦДУ) ЕЭС, семь объединенных диспетчерских управлений (ОДУ) энергетических зон страны, производственное объединение (ПО) «Дальние электропередачи»;
- Региональные акционерные общества электроэнергетики и предприятия электроэнергетики, в которых Российская Федерация имеет не менее 49% акций.

2. В уставной капитал РАО «ЕЭС России» вносятся акции 70 региональных АО-энерго, 332 строительно-монтажных организаций отрасли, 75 научно-исследовательских и отраслевых проектно-изыскательских институтов, а также специальные учебные заведения отрасли.

3. ЦДУ, ОДУ энергозон, ПО «Дальние электропередачи», проектные и научно-исследовательские институты, учебные заведения отрасли преобразуются в акционерные общества без их приватизации. Это сохраняло за государством контроль над управлением и стратегией развития отрасли.

4. 295 магистральных линий электропередач напряжением 220 кВ и выше с подстанциями по 7 энергозонам страны.

5. 51 тепловая и гидравлическая электростанция по 7 энергозонам ЕЭС, а также энергетические объекты диспетчерского управления отрасли. Эти электростанции составляют основу ФОРЭМ (федеральный оптовый рынок электроэнергетики (мощностей))[5].

Структурные преобразования в электроэнергетики, протекающие до 2008 года, являлись переходным моментом к появлению конкуренции в отрасли.

Одним из самых актуальных вопросов на сегодняшний день является надежное и устойчивое функционирование производственных энергетических комплексов, что связано с переходом генерирующих компаний в частные руки и обнажившимися проблемами: износом и устареванием оборудования, нехваткой инвестиций, отсутствием эффективных мероприятий по модернизации оборудования, и другими факторами, влияющими на производителей электроэнергии.

Производственный комплекс электроэнергетики - это сложная инженерно-экономическая система, состоящая из группы объектов и подсистем, нарушение их работы может привести к непредсказуемым последствиям, как для энергетики, так и жизнеобеспечения населения[2].

Изменения форм собственности, уход от государственного регулирования привело к нарушению взаимодействия элементов механизма, что вызвало в свою очередь, ухудшение функционирования генерирующих компаний. Меры по регулированию и обеспечению надежного функционирования электроэнергетики, предлагаемые со стороны государства, не дают положительных результатов, а иногда оказывают отрицательное влияние. На сегодняшний день характеристика электроэнергетики имеет параметры на порядок ниже дореформенного периода.

До 2008 года электроэнергетика имела вертикально-интегрированную структуру. Данная схема имела ряд особенностей:

- 1) возможность оптимизировать работу генерирующих мощностей;
- 2) монополию на электроснабжение;
- 3) государственное регулирование тарифов;
- 4) снижение инвестиционных рисков для энергокомпаний;

5) концентрировать финансовые ресурсы на определенное направление деятельности.

Предпосылкой реформы электроэнергетики принято считать низкую эффективность производства и потребления электроэнергии, нехватку инвестиционных ресурсов, падение надежности электроснабжения, кризисное состояние научно-технического развития, ослабление показателей финансовой устойчивости и другое. Для решения этих проблем в 2000 году было принято решение о реформировании отрасли.

Реформирование электроэнергетики было нацелено на то, что бы реструктуризировать отдельные виды деятельности на естественно-монопольные (передача электроэнергии, оперативно-диспетчерское управление) и конкурентные (генерация, сбыт, ремонтное обслуживание, непрофильные виды деятельности)[4].

Задача реформирования электроэнергетики Российской Федерации заключалась в обеспечении стабильного функционирования отрасли, подъем экономики и социальной сферы, увеличение эффективности производства и потребления электрической энергии, повышение инвестиционной привлекательности энергетических компаний.

Основополагающим принципом реформирования было создание конкурирующего оптового рынка электрической энергии, развитие эффективных розничных рынков, строительство новых мощностей и снижение тарифов на электроэнергию.

В процессе реформирования электроэнергетики образовались компании, которые занимаются определенным видом деятельности.

Производство электрической энергии (генерация) – вид коммерческой деятельности, который занимается производством и продажей электроэнергии (мощности), передачи ее на оптовый или розничный рынок для последующей продажи потребителям.

Передача электрической энергии (мощности) – это услуга которую оказывают коммерческие организации – субъекты оптового рынка по передаче электроэнергии (мощности) по магистральным линиям электропередач.

Распределение электрической энергии (мощности) – это услуга, которая оказывается коммерческими организациями субъектам оптового и розничного рынка по поставке электроэнергии (мощности) по электрическим сетям.

Сбыт электрической энергии (мощности) – это продажа электроэнергии от собственных генерирующих или сбытовых компаний конечным потребителям, а так же на основе договоров энергоснабжения.

Передача электрической энергии по магистральным (системообразующим) и распределительным сетям, как монополярная деятельность, осталась под контролем государства и всем участникам рынка обеспечивается недискриминационный доступ к услугам естественных монополий[1]. В частный (конкурентный) сектор перешли только генерирующие компании. Отношения на конкурентном рынке осуществляются за счет установленных правил, и складывается на основе свободного коммерческого взаимодействия[3].

Для создания конкуренции в электроэнергетике необходимо ее развивать между генерирующими компаниями, что может, послужит толчком к появлению новых механизмов эффективного функционирования электроэнергетики. Создание конкуренции возможно за счет:

- строительство малых электростанций с целью электроснабжения крупных потребителей энергии;

- ввести в конкурентную среду котельные, которые производят электрическую энергию или создать условия для создания подобных условий;

- создать на региональном уровне возможность всем потребителям выбирать источник электроснабжения.

Литература:

1. Постановление Правительства Российской Федерации от 07.04.2007 №205 «О внесении изменений в некоторые акты Правительства РФ по вопросу продажи электроэнергии по свободным (нерегулируемым) ценам».
2. Чубайс А.Б. Электроэнергетика РФ / А.Б. Чубайс. – М. : НП «КОНЦ ЕЭС», 2009. – 583 с.
3. Гибадуллин А.А, Гибадуллин И.А. Развитие конкуренции в электроэнергетике. // Сборник - Антимонопольная деятельность и защита конкуренции в Российской Федерации: экономическое содержание и сущность публично-правового регулирования. Материалы всероссийской научно-практической конференции - 2012. Пенза : Изд-во ПГУ (314). – с. 93-97.
4. Гибадуллин А.А. Реформа отрасли электроэнергетики. // Сборник - Молодежь. Наука. Будущее: технологии и проекты. Международная научно-практическая конференция молодых ученых и специалистов – 2011. в 3 т. Т. 2. – Казань: Изд-во «Познание» Института экономики, управления и права. (636). – с.112-115.
5. Гибадуллин А.А. Анализ структуры современной электроэнергетики. // Сборник – Вопросы управления. – 2013. - №4(6). (300). – с. 78-88.

ПРОБЛЕМЫ КАДРОВОГО ОБЕСПЕЧЕНИЯ В АПК РЕСПУБЛИКИ БЕЛАРУСЬ

Копыркина Анастасия Витальевна

Полесский Государственный университет
студент

Ахтырченко Екатерина Витальевна, УО

Ключевые слова: национальной экономики, агропромышленный комплекс, кадровое обеспечение, демографической ситуации

Keywords: national economy, agriculture, human resources, demographic

Аннотация: В данной статье был проведен анализ состояния кадрового обеспечения в АПК Республике Беларусь, также были рассмотрены основные проблемы кадрового обеспечения в АПК Республике Беларусь и пути их решения.

Abstract: This article analyzed the state of staffing in the AIC Belarus, were also considered major problems staffing APK Belarus and ways to solve them.

УДК 338

Агропромышленный комплекс (АПК) – совокупность отраслей национальной экономики, осуществляющих производство и переработку сельскохозяйственного сырья, насыщение внутреннего рынка продовольствием и обеспечивающих экспорт продовольствием и сырья. АПК занимает важное место в экономике Беларуси [1].

Происходящие сегодня процессы характеризуются модернизацией экономики, внедрением принципиально новых технологических способов производства, поиском возможностей для интенсивного использования трудового потенциала общества. В данном контексте одной из ключевых проблем как отдельной аграрно-промышленной организации, так и целых отраслей АПК, является кадровое обеспечение.

Цель работы-проанализировать кадровое обеспечение в АПК на территории Республики Беларусь. А основными задачами являются: 1)проанализировать состояние кадрового обеспечения на сегодняшний день ;2)выявить проблемы кадрового обеспечения;3) определить значимость кадрового состояния в АПК; 4) рассмотреть способы решения данной проблемы.

Анализ результатов деятельности современных отечественных предприятий показывает, что создание производственных коллективов с высоким уровнем профессионализма и квалификации сотрудников, работающих с высокой производительностью труда, является решающим фактором эффективности агропромышленного производства и конкурентоспособности сельскохозяйственной продукции [2].

В настоящее время в агропромышленном комплексе Республике Беларусь заняты свыше 62,8 тыс. руководящих работников и специалистов.

Из 1523 руководителей сельскохозяйственных организаций 1394 (или 92%) человек имеют высшее образование и 123 (или 8%) – среднее специальное.

Специалисты сельскохозяйственных организаций с высшим образованием составляют 12456 (или 31 %), со средним специальным - 23386

(или 58%). Более 88% общей численности руководителей – это лица старше 31 года и не достигшие пенсионного возраста. За последние пять лет на 6% увеличилось количество руководителей и специалистов в возрасте до 31 года и составило 24%. При этом количество молодых руководителей увеличилось на 2 %, главных специалистов - на 6 %, что составляет соответственно 6% и 22%. Ежегодно в организации агропромышленного комплекса направляется более 2 тыс. выпускников с высшим и более 3,5 тыс. — со средним специальным образованием [3].

Проведенные исследования показали, что ежегодно в организации агропромышленного комплекса направляется на работу около 2 тыс. выпускников с высшим и более 4,5 тыс. – со средним специальным образованием, а также около 19 тыс. человек рабочих профессий, что в целом удовлетворяет количественную потребность аграрных предприятий в кадрах при условии закрепления на местах. Однако в организации прибывает не более 75% выпускников учреждений образования. Четвертая часть не желает трудиться в сельском хозяйстве и ищет работу в других отраслях экономики.

Вместе с тем за последние годы в сфере сельскохозяйственного образования четко обозначилась новая тенденция: резко возрос приток городской молодежи в аграрные вузы. В отдельных учебных заведениях на одного студента из сельской местности приходится три студента – горожанина, что сказывается на закреплении молодых специалистов сельскохозяйственных организациях.

В ходе исследования установлено, что в аграрных предприятиях остается примерно 30% молодых специалистов, отработавших 2 года после государственного распределения выпускников учебных учреждений. Из их числа свыше 90% являются жителями села. Это свидетельствует о необходимости принятия дополнительных мер не только по решению социально-экономических проблем развития села, но и по повышению уровня образования в сельских школах. Выявлена тенденция требует реализации ряда мероприятий организационно-правового характера по увеличению удельного веса сельской молодежи в структуре студентов, обучающихся по сельскохозяйственным специальностям.

По причине неблагоприятной демографической ситуации, неразвитости сельской социальной инфраструктуры, недостаточности высокой заработной платы в общественном сознании сложился стереотип непривлекательности сельского образа жизни. Это удерживает молодые квалифицированные кадры от трудоустройства в сельскохозяйственные организации, не способствует закреплению специалистов на селе. Кроме того, данные процессы негативно отражаются на активности, творческой стороне трудовой деятельности, моральном настрое уже работающих кадров руководителей и специалистов [4].

Для решения данной проблемы была разработана Программа кадрового обеспечения агропромышленного комплекса Республики Беларусь «Кадры 2011-2015 годы».

Целью программы является обеспечение агропромышленного комплекса компетентными кадрами, способными организовать высокопроизводительное, эффективное и ресурсосберегающее производство в условиях инновационного развития АПК.

Задачами которой являются:

- повысить эффективность работы по закреплению квалифицированных кадров через практическую реализацию законодательства, устанавливающего льготы и гарантии, расширению приема на условиях целевой подготовки специалистов и оптимизации сроков адаптации молодых специалистов на производстве;

- создать гибкую систему подготовки и переподготовки кадров в

соответствии с потребностью инновационного развития отрасли на основе

перспективной потребности в кадрах, запросов рынка труда; оптимизировать структуру аграрного образования через углубление интеграции в системе ПТУЗ-ССУЗ-ВУЗ и повышение качества подготовки специалистов;

- развивать материально-техническую базу учреждений образований через совершенствование работы учебно-научно-производственных

региональных центров, внедрение современных информационных, коммуникативных систем и виртуального программного обеспечения профессиональной деятельности будущего специалиста, обеспечение необходимым учебно-лабораторным оборудованием и сельскохозяйственной техникой;

- повысить эффективность использования резерва руководителей и

совершенствовать систему подготовки перспективного резерва руководящих кадров.

Основными мероприятиями программы:

- развитие системы мониторинга и управления кадровым обеспечением;

- повышение качества подготовки специалистов;

- совершенствование системы переподготовки и повышения квалификации кадров;

- повышение эффективности работы с резервом руководящих кадров и его использования;

- реализация комплекса мер по закреплению квалифицированных специалистов на селе[3].

Кадровое обеспечение в агропромышленном комплексе предусматривает разработанный проект программы экономического и социального развития АПК на 2011 — 2015 годы, который обсуждается в правительстве, республиканских министерствах и ведомствах с участием руководителей и специалистов областного уровня.

В этих целях намечено:

- осуществить подготовку кадров руководителей и специалистов для сельскохозяйственной отрасли, способных управлять организационными и технологическими процессами высокопроизводительного и экономически эффективного аграрного производства, в количестве: с высшим образованием — 2700, со средним специальным — 3500 и профессионально-техническим — 19000 человек;

- усилить работу по комплектованию контингента студентов первых курсов на основе предварительного отбора абитуриентов на этапе завершения общего образования, тестирования знаний и собеседования на предмет профессиональной пригодности, обеспечить приоритет сельской молодежи в учреждениях аграрного образования через расширение довузовской подготовки и целевого приема;

- ввести в условиях инновационного развития АПК новые образовательные стандарты, повысить оснащенность учреждений образования лабораторным и аудиторным оборудованием, новейшими машинами для ведения сельскохозяйственного производства;

- повысить научный потенциал профессорско-преподавательского состава в аграрных вузах через создание перспективного кадрового реестра талантливых молодых ученых и студентов для подготовки преимущественно на соискательской основе кандидатов и докторов наук. Обеспечить им режим наибольшего благоприятствования;

- расширить интеграцию образования, науки и производства для решения задач подготовки профессионально компетентных специалистов через создание филиалов кафедр в НПЦ НАН Беларуси и на предприятиях АПК и учебно-научно-производственных региональных центров практического обучения;

- ввести систему непрерывного последипломного образования, максимально приблизив его содержание к запросам и потребностям сельскохозяйственного производства, широко используя отечественный и зарубежный опыт;

- развивать экономико-правовой механизм снижения текучести кадров на селе, предусматривающий реальную заинтересованность специалистов в результатах своего труда, улучшение жилищно-бытовых и других социальных условий, повышение ответственности учебных заведений, управлений сельского хозяйства и продовольствия райисполкомов и организаций за карьерный рост кадров;

- осуществить меры по созданию новых рабочих мест, развивая сферу обслуживания, подсобные промыслы и другие направления деятельности как сельскохозяйственного, так и несельскохозяйственного профиля в регионах с аграрным перенаселением[4].

Таким образом, государство уделяет большое внимание по обеспечению компетентными кадрами, способными организовать высокопроизводительное, эффективное и ресурсосберегающее производство в условиях инновационного развития АПК.

Литература:

1. Национальная экономика Беларуси: учебник /В. Н. Шимов, Я.М. Александрович, А.В. Александрович, А.В. Богданович [и др]; под ред. д-ра экон. наук, проф. В.Н. Шимова. – 2-е изд., перераб. И доп. – Мн.: БГЭУ, 2006. – 751с.
2. Квалифицированные кадры сельскохозяйственных организаций: проблемы обеспеченности и качества/ Мария Уласевич//Аграрная экономика: Ежем. журнал. – 2009. - №4.
3. Программа кадрового обеспечения агропромышленного комплекса Республики Беларусь «Кадры 2011 – 2015 годы», утверждённая постановлением Коллегии Министерства сельского хозяйства и продовольствия Республики Беларусь.
4. Перспективы развития агропромышленного комплекса республики на 2011—2015 годы. Белорусская нива: газета. – 18 июня 2010. - №112.

СТАТИСТИЧЕСКИЙ ОБЗОР ТЕНДЕНЦИЙ РАЗВИТИЯ РЫНКА РОЗНИЧНОЙ ТОРГОВЛИ В ПСКОВСКОЙ ОБЛАСТИ

Михайлова Наталья Геннадьевна

Псковский филиал СПб ГЭУ

студент

Васильева Мария Владимировна (ФГБОУ ВПО СПб ГЭУ, кафедра менеджмента и экономики, заведующая кафедрой, к.э.н., доцент)

Ключевые слова: ВВП, отрасль экономики, розничная торговля, оборот розничной торговли, товарооборот, торговая сеть, малое и среднее предпринимательство

Keywords: GDP, branch of economy, retail trade, nominal retail turnover, trade turnover, sales network, small and medium businesses

Аннотация: В статье рассмотрены основные показатели деятельности предприятий розничной торговли в Псковской области. Произведён анализ таких показателей, как оборот розничной торговли, в том числе в процентах к предыдущему году, количество предприятий. Определены тенденции развития розничной торговли в Псковской области.

Abstract: The main indicators of activity of the enterprises of retail trade of the Pskov area are considered in this article. The analysis of such indicators, as a turn of retail trade, including in percent to previous year, number of the enterprises is made. Tendencies of development of retail trade in the Pskov area are defined.

УДК 311.42

В настоящее время торговля является важнейшей отраслью Российской экономики. Она составляет около 27 % ВВП страны. По размеру налоговых поступлений в федеральный бюджет торговля занимает второе место среди основных отраслей экономики. Торговые предприятия занимают наибольший удельный вес (38,3%) от общего числа предприятий РФ [2]. В Псковской области торговля так же занимает лидирующие позиции. Среди субъектов РФ по общему обороту розничной торговли Псковская область занимает 5 место, так как удельный вес розничного товарооборота в общем объеме в 2012-2013гг составляет 31,8%, а на душу населения приходится 115,3 тыс. руб.

Оборот розничной торговли в ноябре 2013 года составил 7032,0 млн. рублей, что в товарной массе составляет 103,2 % к соответствующему периоду предыдущего года, в январе-ноябре 2013 года – 75547,6 млн. рублей или 102%. Данная динамика оборота розничной торговли представлена в таблице 1. [3]

Таблица 1. Динамика оборота розничной торговли в 2013 году (по отношению к 2012 г.)

Период	Оборот розничной торговли, млн. руб.	В % к соответствующему периоду предыдущего года
I квартал	18373,5	101,8
II квартал	21083,7	104,0
I полугодие	39457,2	103,0
III квартал	22089,8	100,4
Январь-ноябрь	75547,6	102,0

Согласно данным таблицы 1, оборот розничной торговли в целом, за три квартала 2013 года имеет тенденцию к увеличению.

Более того, данную тенденцию можно наблюдать на протяжении последних восьми лет (см. рис.1). [3]



Рис. 1. Оборóт розничной торговли Псковской области с 2005 по 2012 г.

Оборóт розничной торговли по Псковской области составляется с учётом данных по каждому из муниципальных районов. На рис. 2 представлен оборóт розничной торговли по каждому из муниципальных районов, за исключением городских округов – Псков и Великие луки. Они занимают первое и второе места соответственно в общем оборóте розничной торговли по области. Данные за 2012 год. [3]

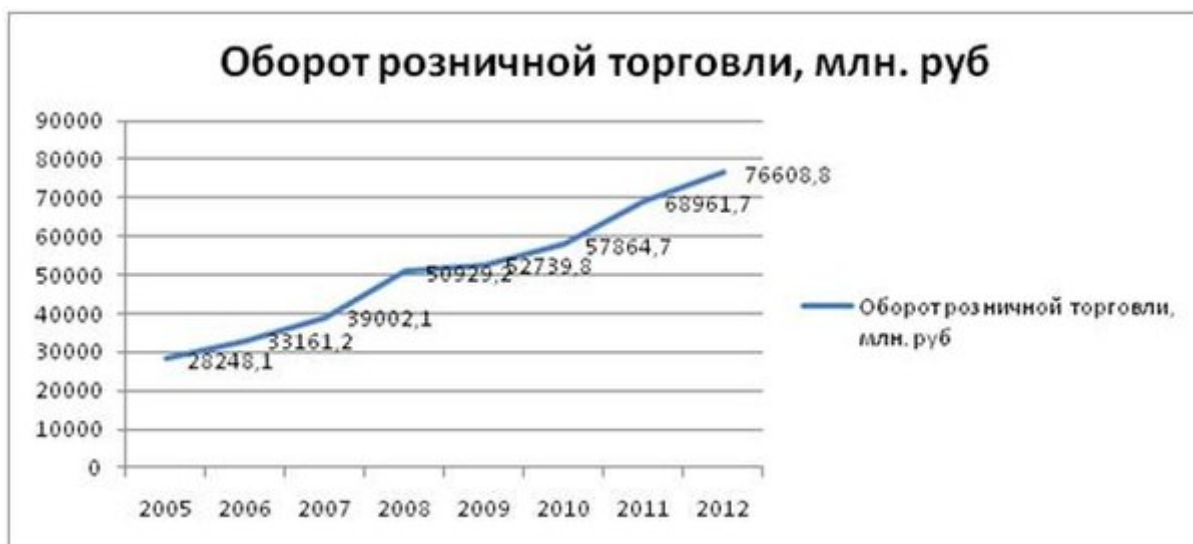

Рис. 2. Оборóт розничной торговли по муниципальным районам Псковской области за 2012 год

На данном рисунке хорошо просматривается структура участия каждого из районов в областном оборóте розничной торговли. В целом, в муниципальных районах Псковской области, так же происходит ежегодное увеличение

товарооборота. Исключениями является только Палкинский район. По городским округам прирост товарооборота, по сравнению с 2011 годом составил 47, 66% в г. Псков, а в г. Великие Луки - 22, 67%.

Таким образом, на территории Псковской области за последние годы наблюдается постоянный рост оборота розничной торговли. Используя фактические данные товарооборота целесообразно сформировать прогноз его динамики на последующие годы. В таблице 2 представлены результаты прогноза на 5 лет.

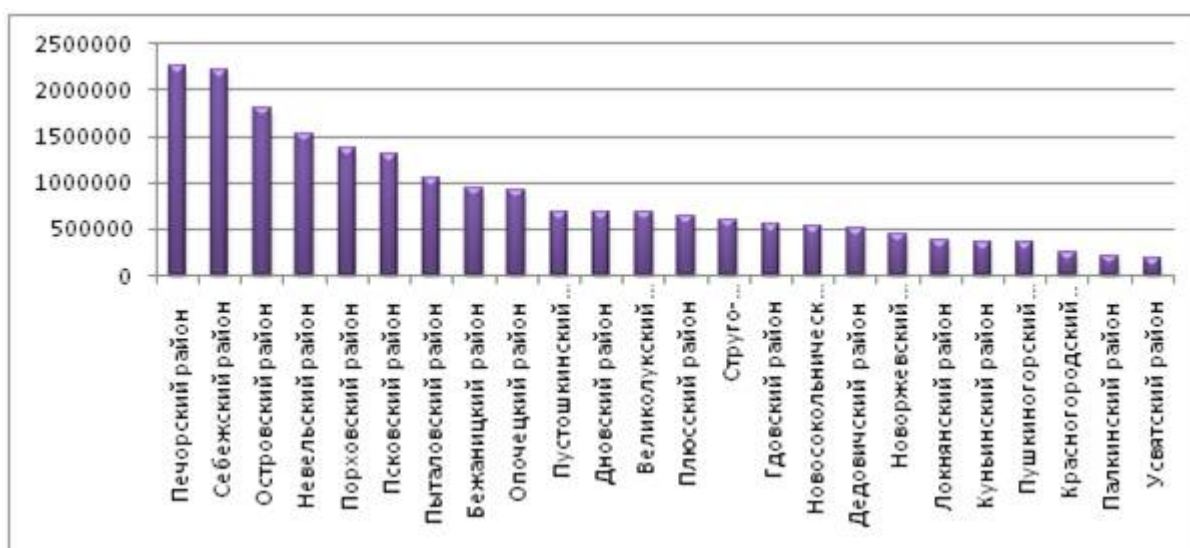
Таблица 2. Прогноз оборота розничной торговли на 2013-2017 гг. на территории Псковской области.

Период	Оборот розничной торговли
2013	81792,618
2014	88648,877
2015	95505,137
2016	102361,4
2017	109217,66

Исходя из данных таблицы, можно сделать вывод, что оборот розничной торговли будет увеличиваться с каждым годом. Данный прогноз основан на том, что функция имеет постоянно возрастающий характер.

Ежегодный прирост оборота розничной торговли напрямую зависит от роста покупательной способности населения. Так же положительно сказывается активизация кредитования банками покупок населения товаров длительного пользования. Значительные перемены в экономике страны, произошедшие в течение последних лет, повлекли за собой существенные изменения в характере и условиях функционирования всех отраслей народного хозяйства, в том числе и в розничной торговле, как по всей территории России, так и по Псковской области. Резко сокращается число неорганизованной торговли, происходит

стремительное развитие розничных торговых сетей. На потребительском рынке Псковской области успешно функционируют такие крупные торговые сети, как «Магнит», «Пятёрочка», «Лента», «Дикси», «Вольный купец», «Тележка», «Метро», «Эльдорадо», «М-видео» и др.

Глобальное расширение торговли через торговые сети пагубно влияет на малые и средние предприятия области. Ежегодно сокращается количество таких предприятий и их товарооборот, это происходит из-за неспособности таких предприятий конкурировать на рынке. В таблице 3 представлены показатели, характеризующие деятельность малых и средних предприятий на территории Псковской области. [3]

Таблица 3. Основные показатели деятельности малых и средних предприятий на территории Псковской области

Показатель	Малые и средние предприятия, на 1 апреля 2013 г.	Малые и средние предприятия, на конец 2012 г.
Число предприятий	1264	1333
Среднесписочная численность работников, человек	49692	50480
Оборот предприятий, млн. руб.	11692,5	45667

Исходя из данных статистики, можно сделать вывод, что основной прирост товарооборота по Псковской области приходится на торговые сети, а предприятия малого и среднего бизнеса имеют тенденцию к снижению данного показателя.

В последнее время растёт популярность «электронной коммерции», то есть торговли с помощью сети интернет. Это происходит в связи с развитием коммуникационной и информационной сфер. Развитие информационно-коммуникационных технологий в деятельности организаций розничной торговли позволяет укреплять отношения с покупателями, снижать издержки обращения, это в целом ведёт к росту эффективности торгово-сервисной деятельности и повышению конкурентоспособности.

В Пскове уже существует несколько предприятий, занимающихся электронной коммерцией, кроме того, многие торговые предприятия осуществляют продажу товаров по интернету, что является их дополнительной услугой.

Таким образом, анализируя современное состояние розничной торговли на территории Псковской области, можно сказать, что оно повторяет общероссийскую картину: устойчивый рост числа организаций, осуществляющих розничную торговлю, ежегодный рост товарооборота. То есть торговля выходит на новый уровень развития, в связи с переходом на более современные системы и технологии. Но данная тенденция прослеживается, в основном, только в крупных торговых предприятиях. Предприятия малого и среднего бизнеса развиваются мало, их конкурентоспособность падает. Причинами тому могут служить относительно высокие издержки и большая конкуренция на рынке Псковской области. Но, несмотря на это, Псковская область является одним из привлекательных регионов для иностранных инвесторов, что позволяет сохранить положительную динамику роста розничной торговли и, даже, намного увеличить её в будущем.

Литература:

1. Герасимов Б. И., Денисова А. Л., Молоткова Н. В., Уляхин Т. М. Основы коммерческой деятельности. М: Форум, 2011.
2. Сайт «События в мире» [<http://www.geolayfe.ru>] (дата обращения 27.12.2013)
3. Официальный сайт территориального органа Федеральной службы государственной статистики по Псковской области [<http://pskovstat.gks.ru/>] (дата обращения 27.12.2013)